

**G:B:D:**

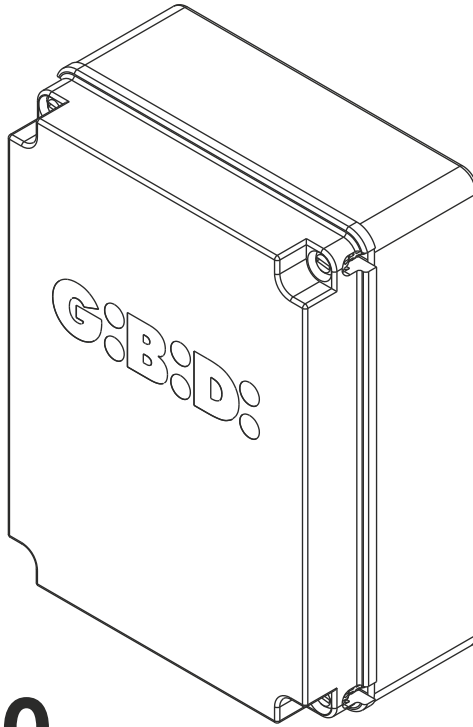

**:SC380**

**CE UK  
CA**

**SC380 (AS05800 - AS05810)**

**Appareil électronique**  
**INSTRUCTIONS POUR L'INSTALLATION**

**FR**

FR

- Ce produit a été ensayé par Gi.Bi.Di., en vérifiant la parfaite correspondance de ses caractéristiques aux règles en vigueur.
- Gi.Bi.Di. S.r.l. se réserve la faculté de modifier les données techniques sans aucun préavis, suivant l'évolution du produit.

**⚠ LIRE AVEC ATTENTION CETTE NOTICE AVANT DE PROCEDER AVEC L'INSTALLATION.**

## ECOULEMENT

Gi.Bi.Di conseille de recycler les composants en plastique et d'écouler, dans spéciaux centres habilités, les composants électroniques, évitant de cette façon de contaminer le milieu avec substances polluantes.



# ⚠ ATTENTION

- L'appareil électronique est fourni sans pontet pour la sélection de la tension d'alimentation.
- Avant d'alimenter l'appareil électronique, il faut faire le pontet sur la borne M12 selon la tension d'alimentation qu'on veut utiliser.

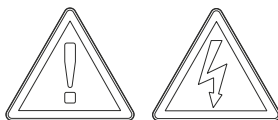

**230 Vac**

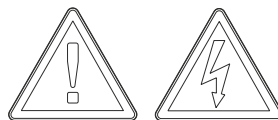
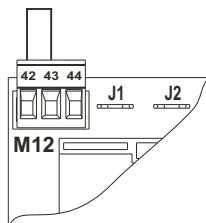

**380 Vac**

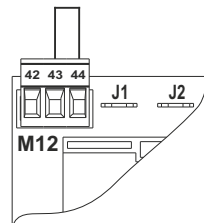

## DIMENSIONS

1

( AS05810 )

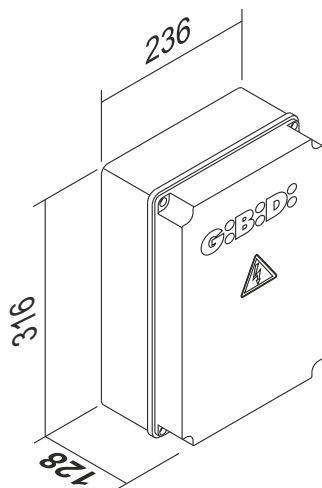

( AS05800 )

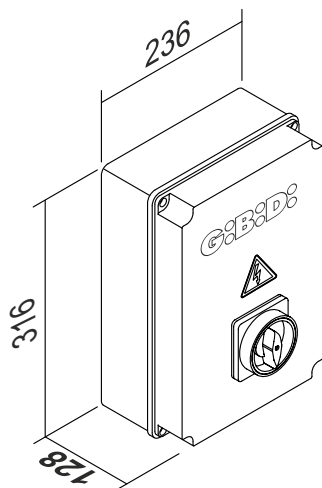

FR

## INSTALLATION

2

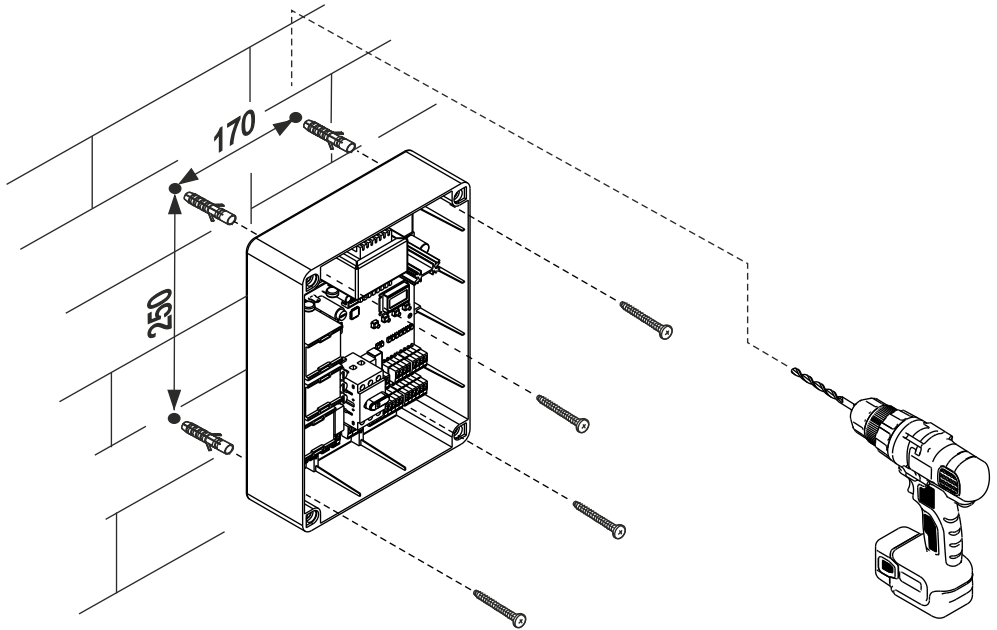

TRANSFORMER ELECTRICAL CONNECTIONS

3

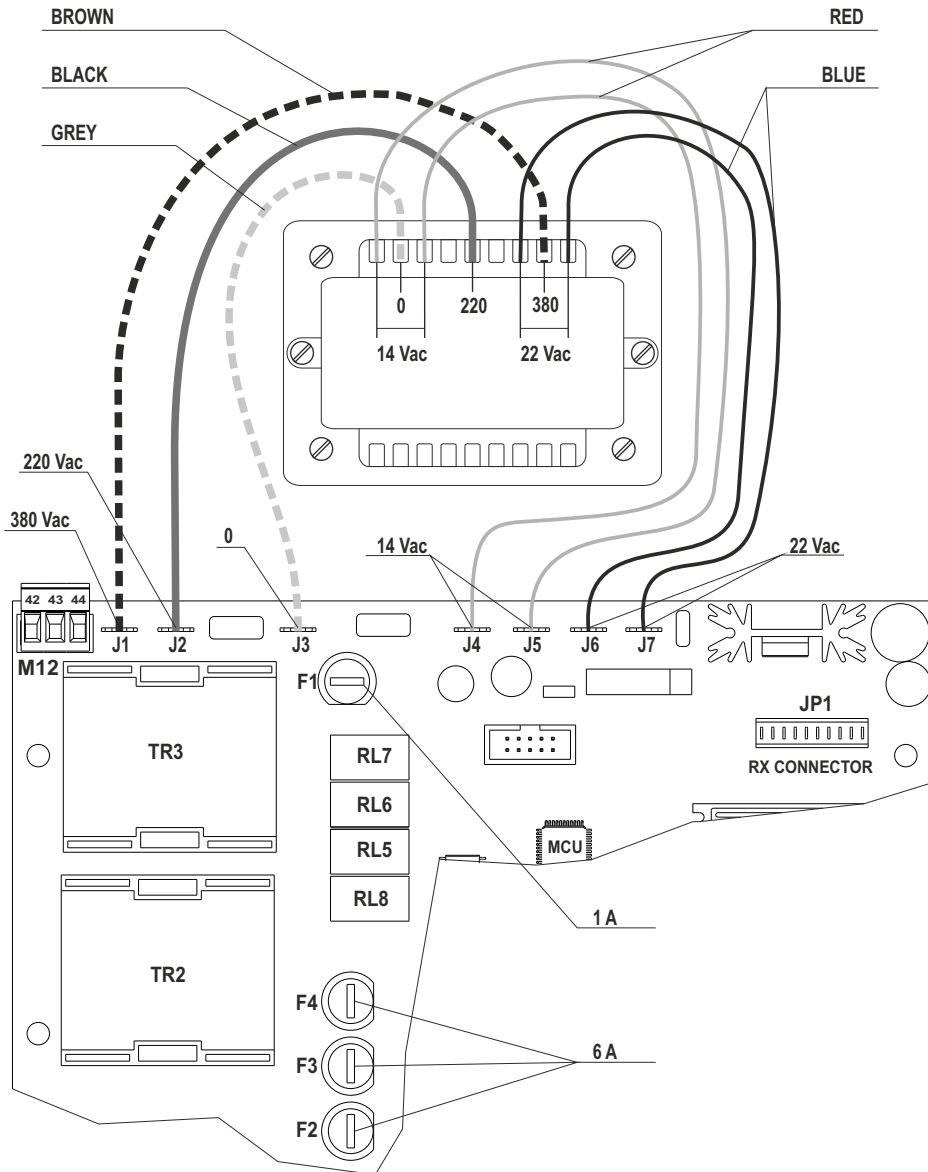

FR

## ELECTRICAL CONNECTIONS ( AS05810 )

4

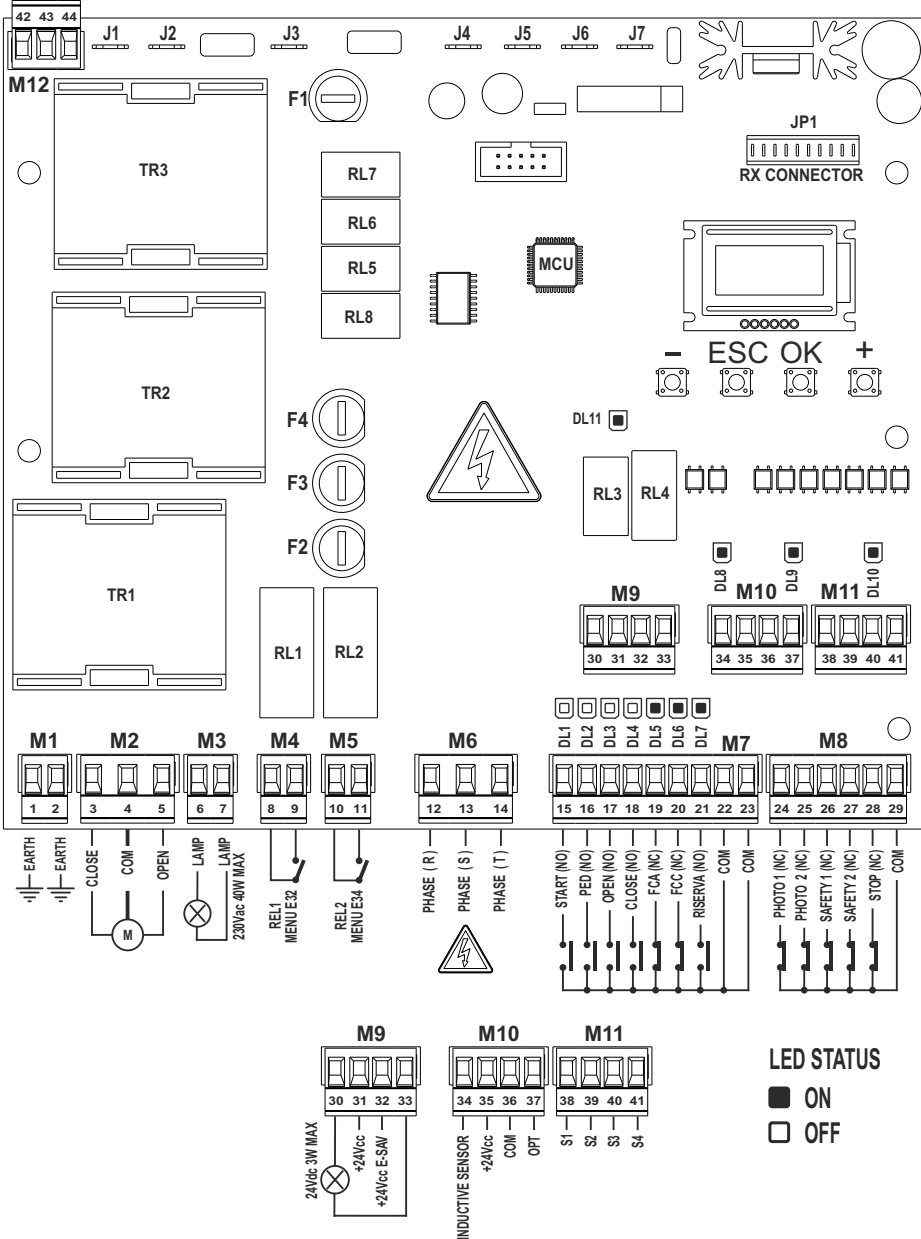

ELECTRICAL CONNECTIONS ( AS05800 )

5

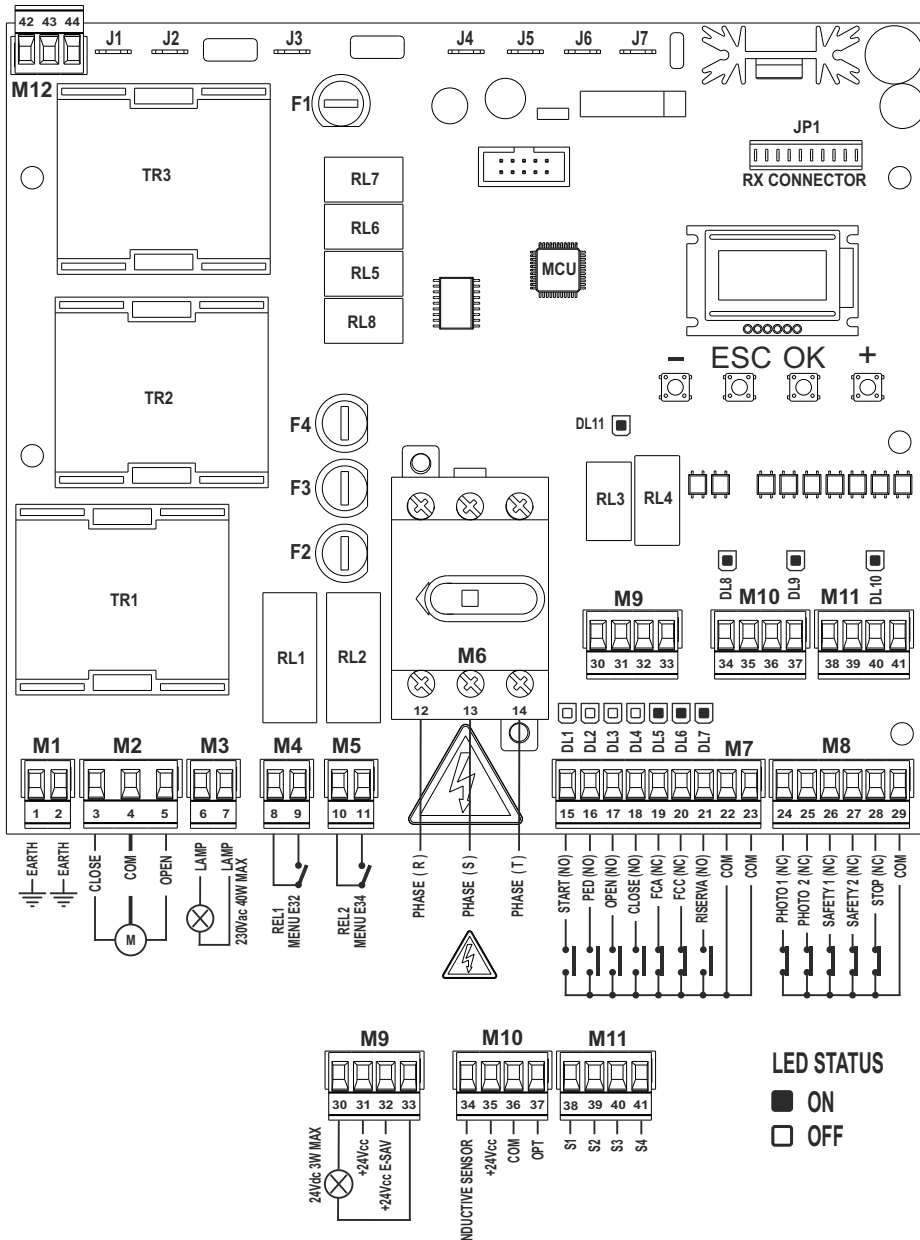

FR

## 380 Vac 3 PHASES POWER SUPPLY

6

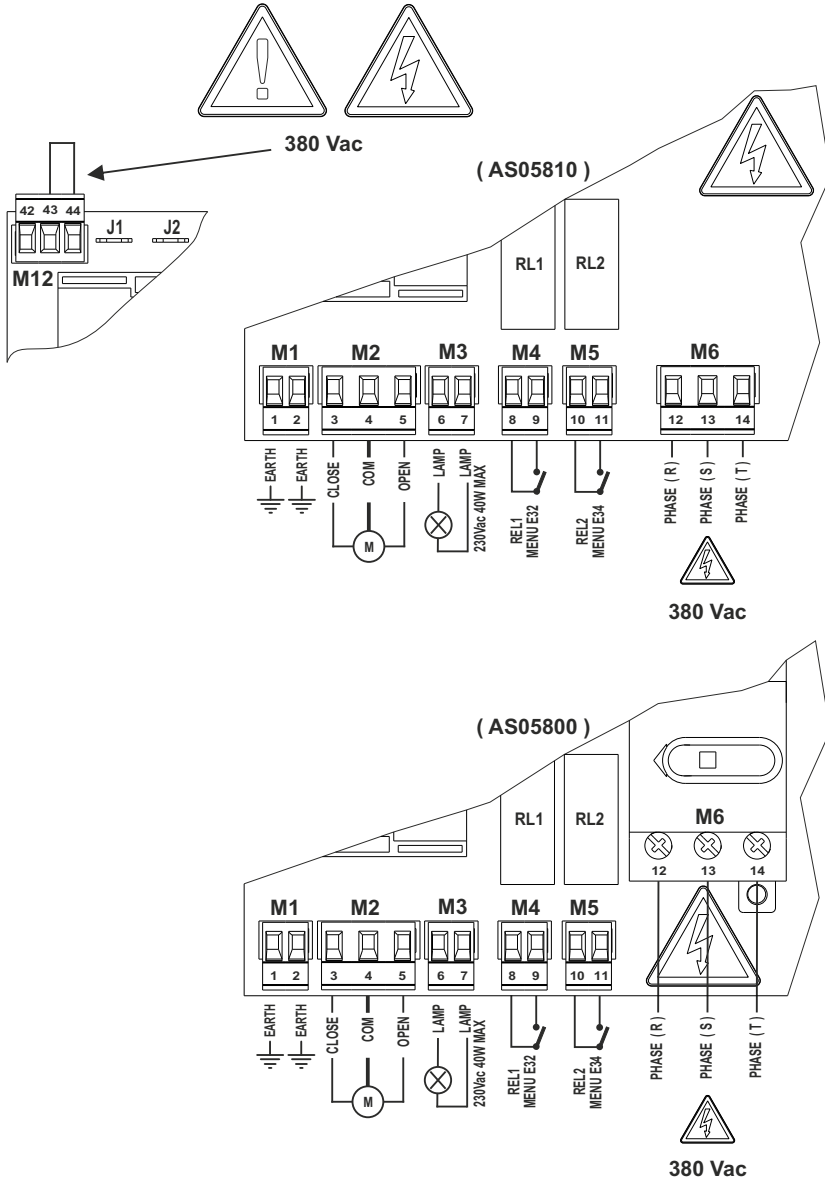



230 Vac 3 PHASES POWER SUPPLY

7

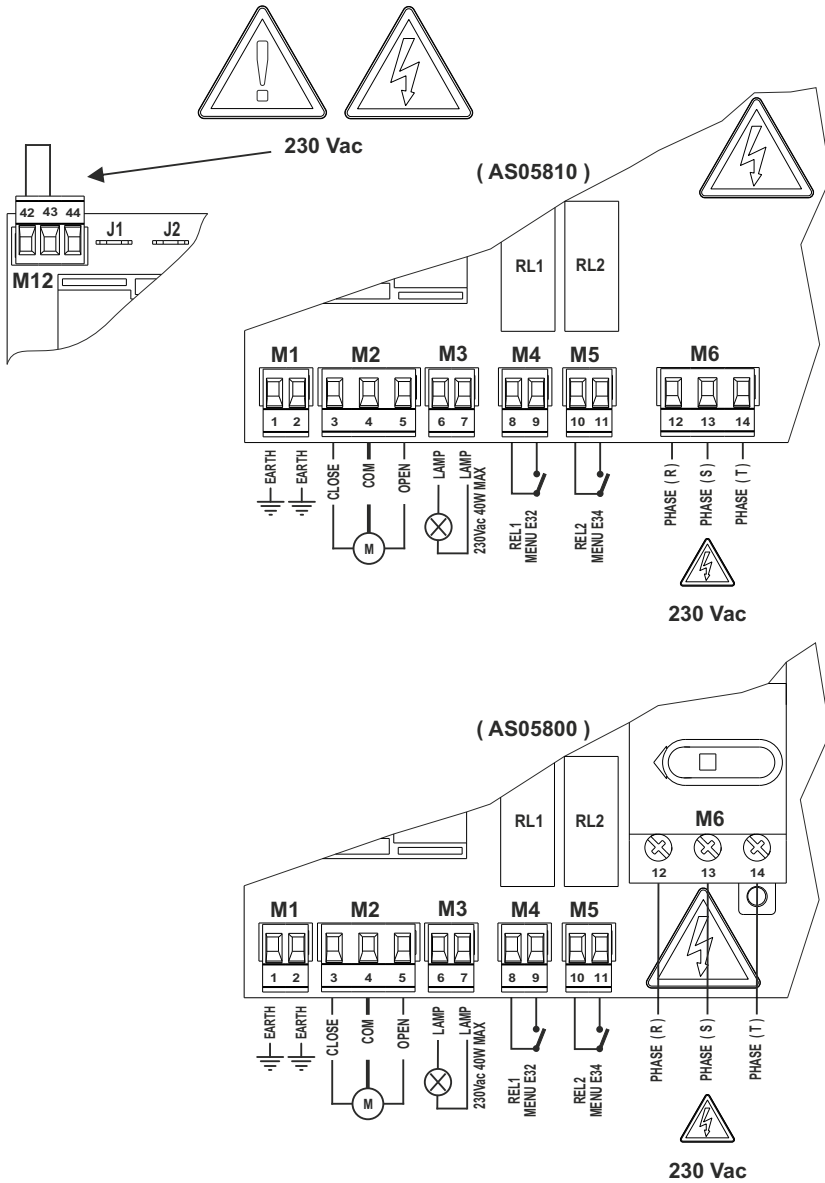

FR

230 Vac 1 PHASE POWER SUPPLY

8

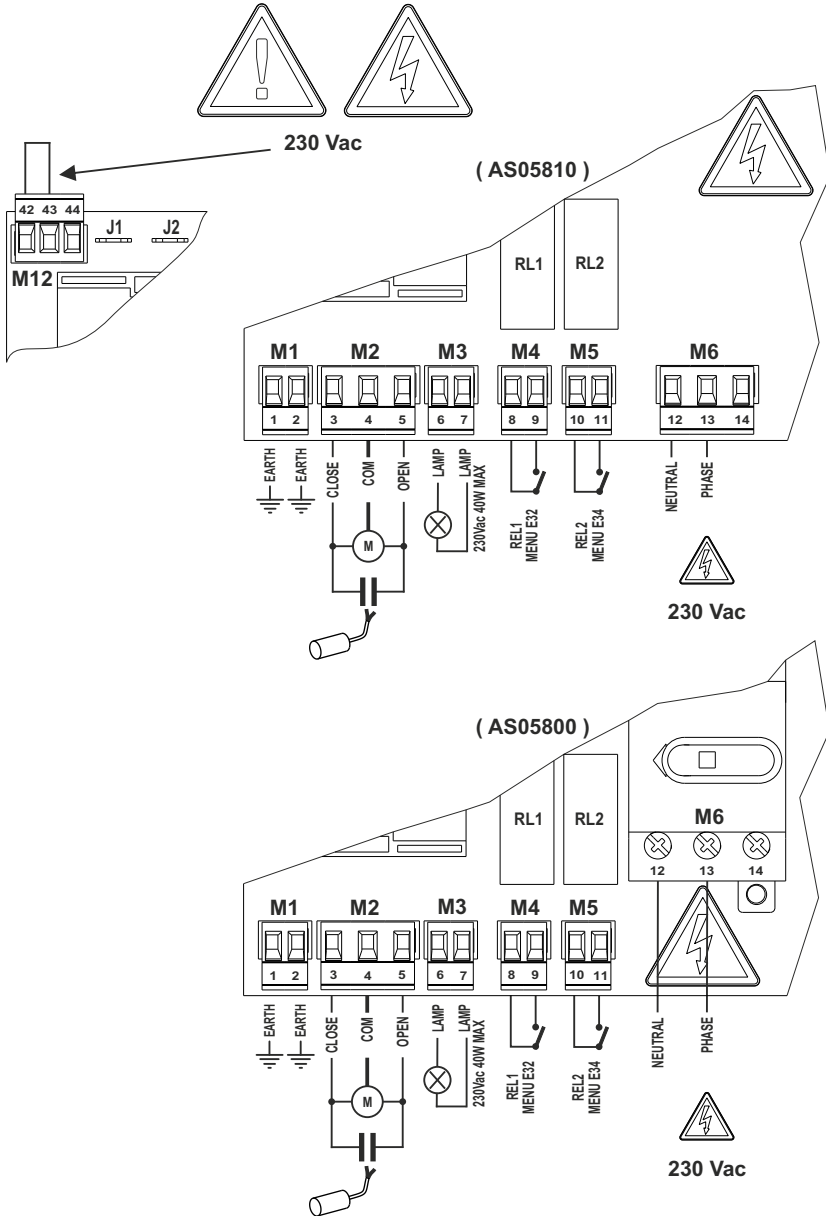

**EARTH CONNECTION**

9

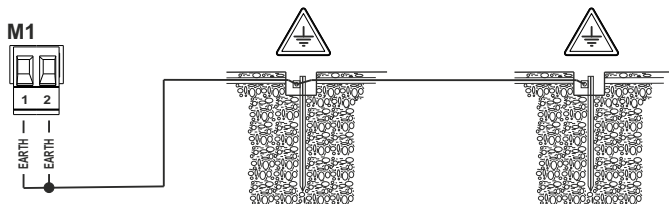

**380 Vac 3 PHASES MOTOR CONNECTION**

10

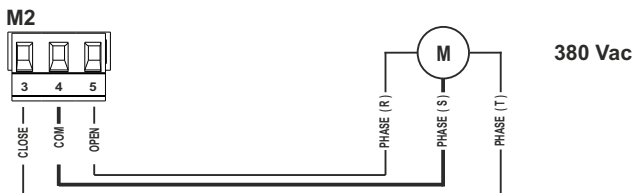

**230 Vac 3 PHASES MOTOR CONNECTION**

11

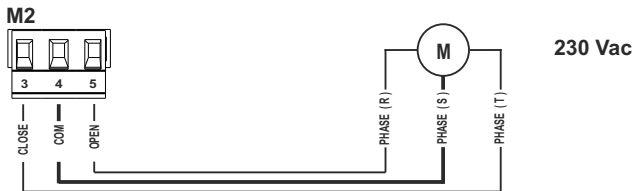

**230 Vac 1 PHASE MOTOR CONNECTION**

12

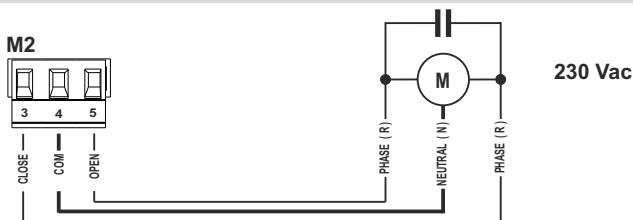

**FLASHING LIGHT CONNECTION**

13

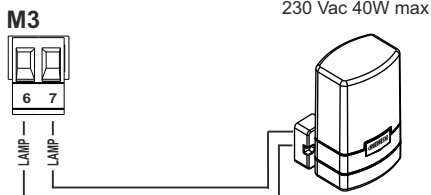







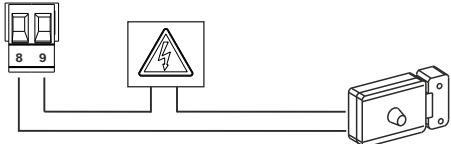
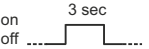
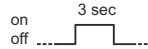
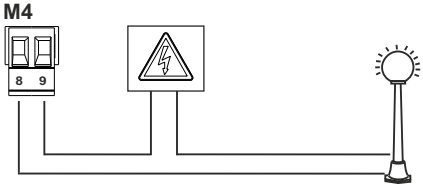
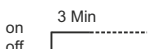
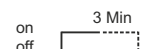
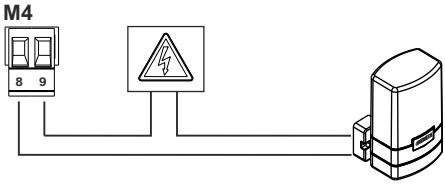

MENU - C 2	
Ref	
2	on off
3	on off

FR

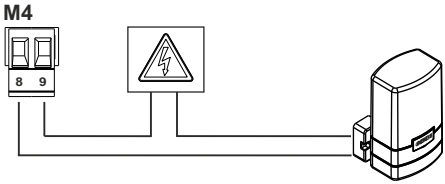
## M4 MULTIFUNCTION TERMINAL BLOCK

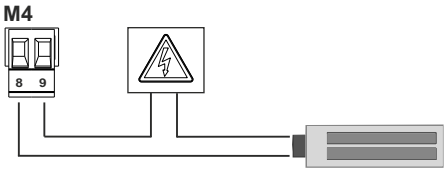
14

		MENU - E 32	
		Rif	 
<b>M4</b>		<b>2</b>	 
<b>M4</b>		<b>3</b>	 
<b>M4</b>		<b>4</b>	 
<b>M4</b>		<b>5</b>	 
<b>M4</b>		<b>6</b>	 

M5 MULTIFUNCTION TERMINAL BLOCK

15

M5

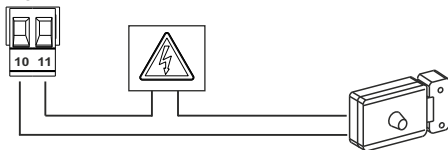

M5

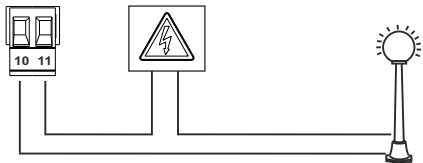

M5

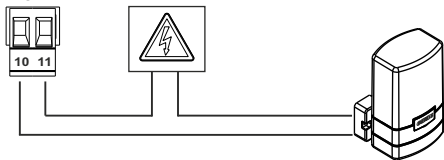



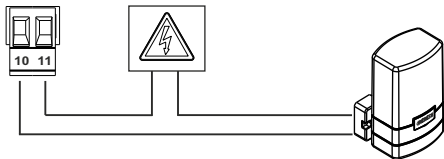

M5

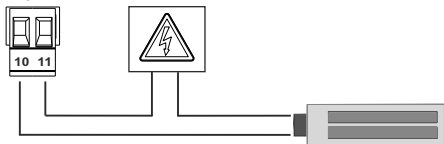

M5

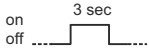
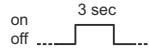
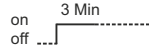
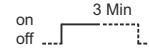

MENU - E 34

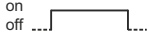
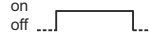
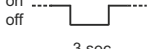
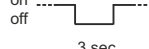
Rif		
2		
3		
4		
5		
6		

FR

## CONTROL DEVICES CONNECTION

16

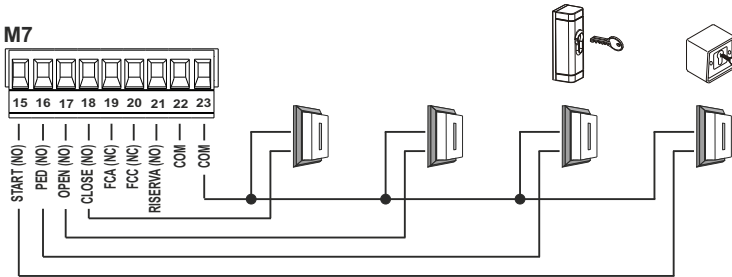

## LIMIT SWITCHES CONNECTION

17

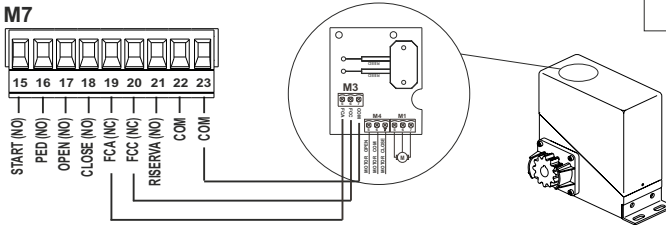

MENU - C 4 / C 23

## EXTERNAL CLOCK CONNECTION

18

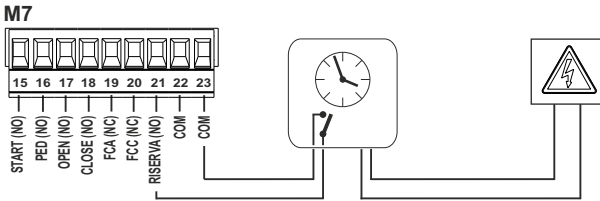

MENU - E 9

## ELECTROMAGNETIC DETECTOR CONNECTION

19

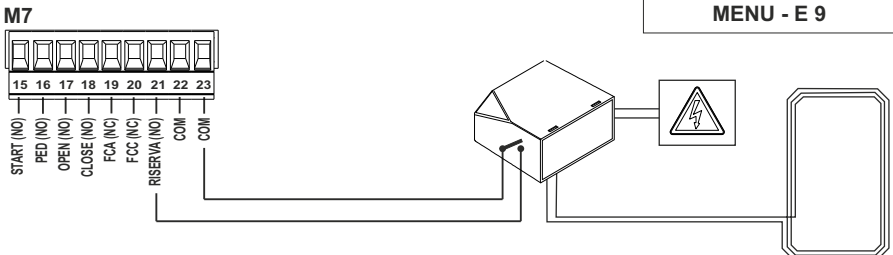

MENU - E 9

PHOTOCELLS 1 CONNECTION

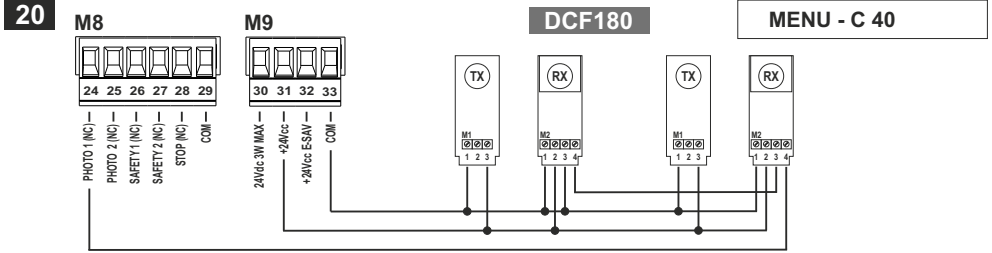

PHOTOCELLS 1 WITH TEST CONNECTION

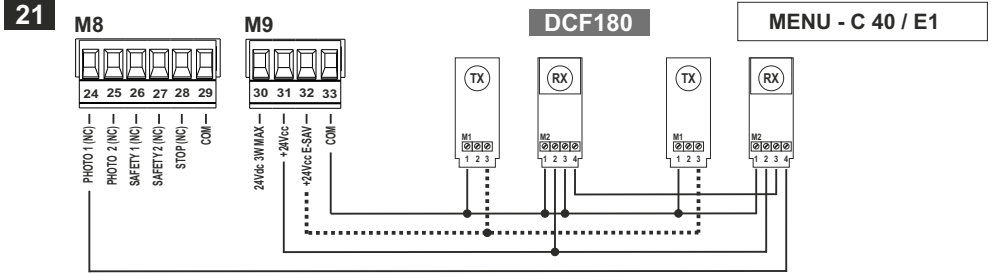

PHOTOCELLS 2 CONNECTION

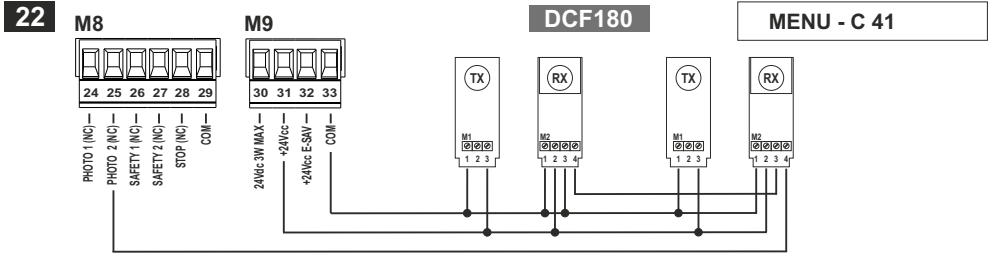

PHOTOCELLS 2 WITH TEST CONNECTION

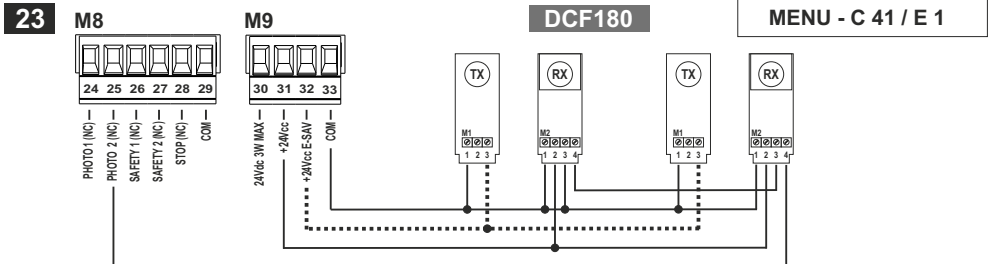

REFER TO THE PHOTOCELLS MANUAL FOR DETAILED CONNECTION DIAGRAMS

FR

## NC "SAFETY DEVICE 1" CONNECTION

24

M8

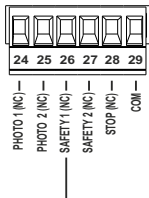

M9

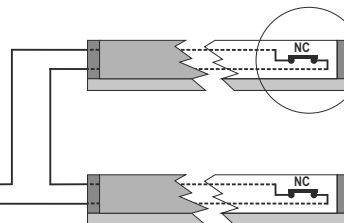
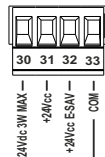

MENU - C 42

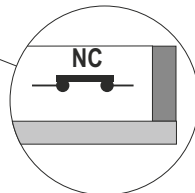

## 8K2 "SAFETY DEVICE 1" CONNECTION

25

M8

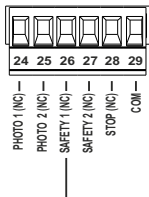

M9

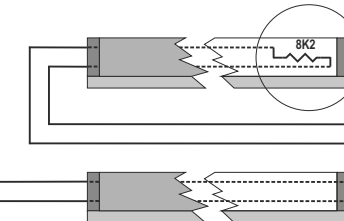
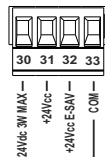

MENU - C 42

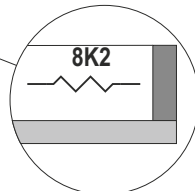

## NC "SAFETY DEVICE 2" CONNECTION

26

M8

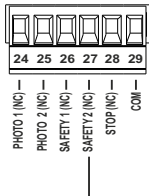

M9

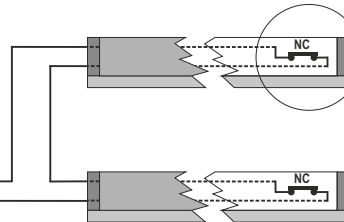
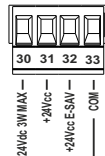

MENU - C 43

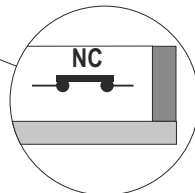

## 8K2 "SAFETY DEVICE 2" CONNECTION

27

M8

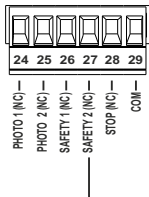

M9

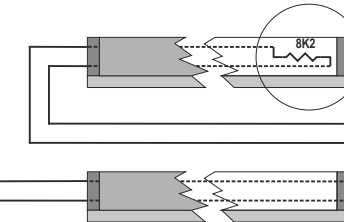
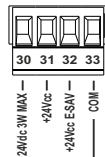

MENU - C 43

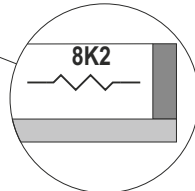



STOP CONNECTION

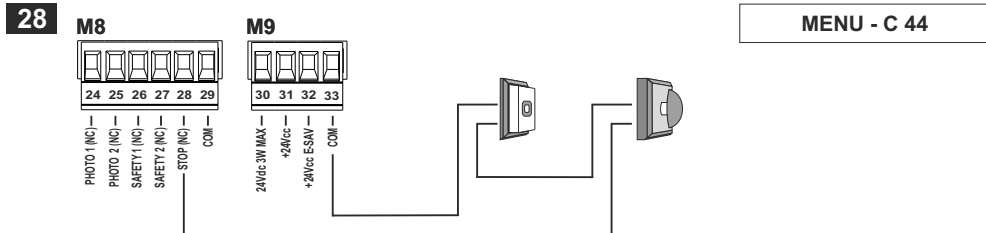

WARNING LIGHT CONNECTION



MOTOR RPM SENSOR

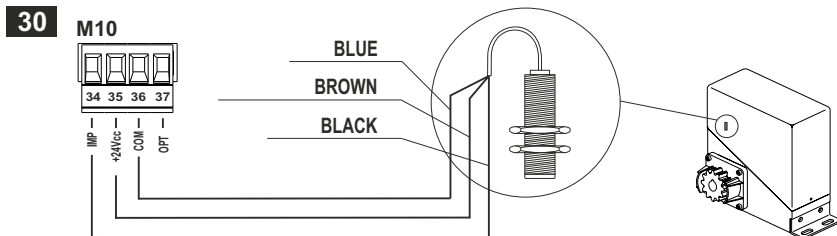

2 CONTROL BOARDS SYNCHRONIZATION

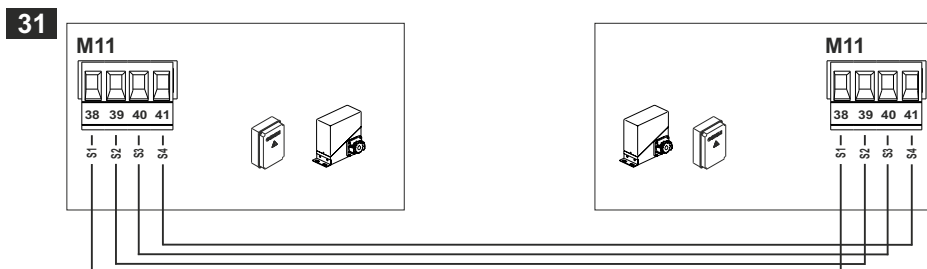

FR

## 1 - FICHE TECHNIQUE

Appareil électronique	SC380	
Code	AS05800	AS05810
Type	<b>Appareil électronique pour l'automatisation d'un moteur pour portail battant ou coulissant ou borne automatique à 230Vac ou à 380Vac.</b>	
Alimentation	230Vac Monophasé 50/60 Hz 230 / 380Vac Triphasé 50/60 Hz	
Sectionneur de ligne	Oui	Non
N° moteurs	1	
Alimentation moteur	230Vac Monophasé 50/60 Hz 230 / 380Vac Triphasé 50/60 Hz	
Clignotant	230Vac 40W max	
Lampe témoin	24Vdc 3W max	
Serrure électrique	Gérée par relais avec contact libre	
Alimentation accessoires	24Vdc 8W max	
Alimentation dispositifs de sécurité		
Test dispositifs de sécurité	Oui	
Economie énergétique	Oui	
Récepteur radio	A enclenchement	
Température de service	-20°C +60°C	
Degré de protection	IP 55	

## 2 - CARACTERISTIQUES TECHNIQUES ET FONCTIONS

- Led rouges di signalisation des contacts NC. Les led des dispositifs de sécurité (de la borne 24 à la borne 28) ne sont pas présents. Voir tableau "LED DE SIGNALISATION"
- Led verts de signalisation des contacts NO. Voir tableau "LED DE SIGNALISATION"
- Gestion de 1 serrure électrique par un relais avec contact libre.
- Gestion de 1 électroaimant par un relais avec contact libre.
- Gestion de la lampe témoin par un relais avec contact libre.
- Test sécurités effectué avant le mouvement d'ouverture et fermeture.
- Test photocellules effectué avant le mouvement d'ouverture et fermeture.
- Arrêt et inversion du mouvement par 2 seconds après l'intervention des dispositifs de sécurité.
- Tentatives supplémentaires (jusqu'à 5) après l'intervention des dispositifs de sécurité pour permettre la reprise du mouvement.
- Test des dispositifs de sécurité.
- Economie énergétique (ENERGY SAVING).
- Programmation numérique de toutes les fonctions.
- Temps de service réglable indépendamment en ouverture et fermeture.
- Temps de service piéton réglable .
- Temps de pause réglable et différencié pour ouverture complète ou piéton.
- 4 possibles logiques de fonctionnement (pas-pas, pas-pas avec stop, copropriété ou automatique, homme présent).
- Possibilité de sélectionner la configuration de l'installation entre battante et coulissante et borne automatique.
- Programmation des 5 entrées de sécurité, sélectionnables comme entrées: STOP-BORD NC-BORD 8K2-PHOTO1-PHOTO2.
- Programmation de:
  - Fermeture automatique.
  - Fermeture rapide.
  - Pré-clignotement.
  - Coup de bélier.
  - Coup final en ouverture et fermeture.
  - Lampe témoin.
  - Clignotant fixe ou intermittent.
  - Entrée réserve avec 3 modalités de fonctionnement différentes.
  - Maintenance bloc hydraulique.
  - Electrofrein.
  - Nombre cycles pour maintenance programmée.
  - Password installateur.
- Visualisation du nombre de cycles effectués et du nombre de jours d'alimentation.
- Possibilité d'alimenter l'appareil électronique et le moteur à 230V monophasé 50/60Hz ou 230 / 380V triphasé 50/60Hz.
- Interrupteur général de ligne (sectionneur 16A) avec dispositif bloc-porte (code AS05800)
- Freinage du moteur toujours actif à chaque arrêt (si en modalité opérateur coulissant).
- Synchronisme avec autre appareil électronique permis avec câblage simplifié.
- Senseur tours moteur pour détection obstacle et inversion de la marche.

FR

### 3 - CONSIGNES POUR L'INSTALLATION

- Utiliser des glandes adaptés à assurer la correcte connexion mécanique du câblage et à maintenir le degré de protection IP55 de la boîte.
- Avant d'effectuer la mise en place, il faut prévoir, en amont de l'installation, un interrupteur magnétique thermique et différentiel avec une capacité maxi. de 10A. L'interrupteur doit assurer une séparation omnipolaire des contacts, avec une distance d'ouverture d'au moins 3 mm.
- Pour éviter de possibles interférences, différencier et maintenir toujours séparés les câbles de puissance (sélection mini. 1,5mm<sup>2</sup>) des câbles de signal (sélection mini. 0,5mm<sup>2</sup>).
- Effectuer les connexions faisant référence à cette notice. Raccorder en série tous les dispositifs qui doivent être connectés à la même entrée N.C. (normalement fermée) et en parallèle tous les dispositifs qui partagent la même entrée N.O. (normalement ouverte). Une mauvaise installation ou utilisation du produit peut compromettre la sécurité de l'installation.
- Tous les matériaux présents dans l'emballage ne doivent pas être laissés à la portée des enfants, car ils peuvent être dangereux.
- Le constructeur décline toute responsabilité quant au bon fonctionnement de l'automatisme, en cas d'utilisation de composants et d'accessoires n'étant pas de sa production et inappropriés à l'utilisation prévue.
- A la fin de l'installation, vérifier toujours avec attention le correct fonctionnement de l'installation et des dispositifs utilisés.
- Cette notice d'instructions s'adresse aux personnes autorisées à effectuer la mise en place d'"appareils sous tension", il faut donc avoir une bonne connaissance de la technique, exercée comme profession et conformément aux réglementations en vigueur.
- La maintenance doit être effectuée par un personnel qualifié.
- Avant d'effectuer toute opération de nettoyage ou maintenance, débrancher l'appareil des réseaux d'alimentation électrique.
- L'appareil ici décrit doit être utilisé uniquement pour l'emploi pour le quel il a été conçu.
- L'utilisation des produits et leur destination à des usages différents de ceux prévus n'a pas été expérimentée par le constructeur. Donc les travaux exécutés sont sous l'entière responsabilité de l'installateur.
- Signaler la présence de l'automatisme à l'aide de plaques de mise en garde, qui doivent être visibles.
- Avertir l'utilisateur qu'il est interdit que des enfants ou des animaux jouent ou stationnent à proximité du portail.
- Protéger comme il se doit les points à risque (par exemple à l'aide d'une membrure sensible).
- La platine n'assure pas par soi même la sécurité contre l'écrasement. S'assurer que les dispositifs de sécurité connectés à la platine soient aptes à ce bût.

### 4 - MISES EN GARDE POUR L'UTILISATEUR

- En cas de pannes ou d'anomalies de fonctionnement, couper l'alimentation en amont de l'appareil et appeler l'assistance technique.
- Vérifier périodiquement le fonctionnement des dispositifs de sécurité. Les éventuelles réparations doivent être exécutées par un personnel spécialisé qui utilise des pièces détachées et accessoires d'origine.
- Le produit ne doit pas être utilisé par enfants ou personnes avec réduites capacités physiques, sensoriales ou mentales, ou sans expérience et connaissance, à moins qu'elles ne soient pas correctement instruites.
- Ne pas accéder à la fiche pour régulations et/ou manutentions.



#### **ATTENTION: IMPORTANTES INSTRUCTIONS DE SECURITE.**

Il est important pour la sécurité des personnes suivre scrupuleusement ces instructions-ci.  
Garder cette notice d'instructions.

## 5 - BRANCHEMENTS ELECTRIQUES TRANSFORMATEUR

Faston	Couleur Câble	Description	Fig.
J1	Marron	Primaire transformateur 380 Vac	3
J2	Noir	Primaire transformateur 230 Vac	
J3	Gris	Primaire transformateur 0 Vac	
J4	Rouge	Secondaire transformateur 14 Vac	
J5			
J6	Bleu	Secondaire transformateur 22 Vac	
J7			

## 6 - BRANCHEMENTS ELECTRIQUES BORNIERES

Borne	Position	Signal	Description	Fig.
M1	1	GND	Branchement fil à la terre	9
	2			
M2	3	Moteur	Branchement moteur	10
	4		Branchement moteur	11
	5		Branchement moteur	12
M3	6	Clignoteur	Sortie clignotant 230 Vac 40 W (Menu C2)	13
	7			
M4	8	REL1 Menu 32	Contact libre (NON) (Menu E 32)	14
	9			
M5	10	REL2 Menu 34	Contact libre (NON) (Menu E 34)	15
	11			
M6	12	R	Entrée Alimentation 230 Vac / 380 Vac	6
	13	S		7
	14	T		8

FR

## 6 - BRANCHEMENTS ELECTRIQUES BORNERS

Borne	Position	Signal	Description	Fig.
M7	15	Start	Entrée Start (NON)	16
	16	Ped	Entrée Piéton (NON)	
	17	Open	Entrée seulement Ouverture (NON)	
	18	Close	Entrée seulement Fermeture (NON)	
	19	FCA	Entrée Fin de course Ouvre Moteur (NC) (Menu C4)	17
	20	FCC	Entrée Fin de course Ferme Moteur (NC) (Menu C4)	
	21	Réserve	Entrée Multifonction (NC) (Menu E9)	18 19
	22	COM	Commun Entrées - Sorties	
23				
M8	24	Photo 1	Entrée Dispositif de Sécurité Programmable (Menu C40 de Défaut = Photocellule 1 NC )	20 ↓ 28
	25	Photo 2	Entrée Dispositif de Sécurité Programmable (Menu C41 de Défaut = pas actif)	
	26	Safety 1	Entrée Dispositif de Sécurité Programmable (Menu C42 de Defaut = pas actif)	
	27	Safety 2	Entrée Dispositif de Sécurité Programmable (Menu C43 de Defaut = pas actif)	
	28	Stop	Entrée Dispositif de Sécurité Programmable (Menu C44 de Defaut = STOP)	
	29	COM	Commun Entrées - Sorties	
M9	30	Lampe témoin	Sortie lampe témoin + 24 Vdc 3W Synchronisée avec Clignotant pendant le mouvement et allumée avec portail ouvert si C2=2, autrement allumée fixe	29
	31	+ ACC	Alimentation +24 Vdc (accessoires extérieures)	
	32	ENERGY SAVING	Alimentation + 24 Vdc pour le Test des dispositifs de sécurité et Economie Energétique (menu E1-E3-E4)	
	33	COM	Commun Entrées - Sorties	

## 6 - BRANCHEMENTS ELECTRIQUES BORNIERES

Borne	Position	Signal	Description	Fig.
M10	34	IMP	Entrée Senseur Tours Moteur	30
	35	+24 Vcc	Alimentation +24 Vdc Senseur Tours Moteur	
	36	COM	Commun Entrées - Sorties et Négatif - 24 Vdc	
	37	OPT	Pas utilisé	
M11	38	S1	Branchement de synchronisation avec autre appareil SC 380	31
	39	S2		
	40	S3		
	41	S4		
M12	42	Transformateur	Branchement Transformateur pour alimentation à 230 Vac	6
	43		Commun transformateur	7
	44		Branchement Transformateur alimentation à 380 Vac	8

FR

## 7 - LED DE SIGNALISATION

Position	Couleur	Signal	Description	Fig.
DL 1	VERT	START	S'allume quand on active la commande START et s'éteint quand on la relâche	4 5
DL 2	VERT	PIETON	S'allume quand on active la commande PIETON et s'éteint quand on la relâche.	
DL 3	VERT	OPEN	S'allume quand on active la commande OPEN et s'éteint quand on la relâche.	
DL 4	VERT	CLOSE	S'allume quand on active la commande CLOSE et s'éteint quand on la relâche.	
DL 5	ROUGE	FCA	Toujours allumé. S'éteint quand on arrive au FIN DE COURSE d'OUVERTURE du moteur.	
DL 6	ROUGE	FCC	Toujours allumé. S'éteint quand on arrive au FIN DE COURSE de FERMETURE du moteur.	
DL 7	ROUGE	RESERVE	S'allume quand le contact est fermé et reste allumé jusqu'à quand le contact ne s'ouvre pas de nouveau.	
DL 8	ROUGE	IMP	Etat senseur tours moteur.	
DL 9	ROUGE	-	Pas utilisé	
DL 10	ROUGE	S3	Commande fermeture appareils synchronisés	31
DL 11	JAUNE	VCC	Indicateur présence alimentation carte.	4 5

**ATTENTION:**

Les LED de signalisation seront visibles au repos seulement si l'ENERGY SAVING N'EST PAS ACTIVE (Menu E 4)

## 8 - FUSIBLES DE PROTECTION

Position	Valeur	Type	Description	Fig.
F 1	1 A	RAPIDE	Protection primaire transformateur et appareil électronique	3
F 2	6,3 A	RAPIDE	Protection moteur	
F 3				
F 4				



## 9 - VISUALISATION DE LCD

M8

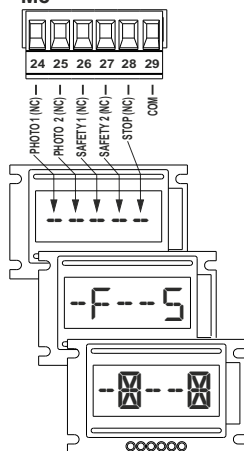

Les contacts de la borne M8 sont multifonction et peuvent être programmés avec les menus C40-C41-C42-C43-C44, dans la notice ils seront identifiés avec le nom de sa fonction de défaut ou primaire.

**Pendant la phase de repos (portail fermé), il est possible visualiser sur le LCD l'état des contacts de sécurité (borne M8).**

Cette visualisation indique que les contacts de référence (24) (25) (26) (27) (28) sont fermés ou exclus.

Cette visualisation avec lettres indique que les contacts de référence PHOTO 2 (25) et STOP (28) sont ouverts

Cette visualisation avec astérisque clignotant indique que les contacts de référence PHOTO 2 (25) et STOP (28) sont intervenus pendant le mouvement et ont causé l'arrêt du portail. Cette signalisation se vérifie seulement si les contacts sont programmés comme BORD 8K2, BORD NC ou STOP.



Cette visualisation avec message clignotant indique que l'arrêt du portail a été causé par l'intervention du senseur tours moteur.

**Pendant le mouvement du portail il est possible visualiser sur le LCD l'état du portail**

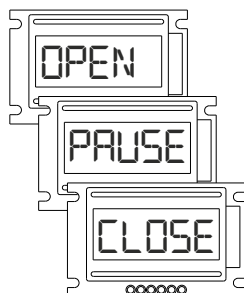

Le message OPEN indique que le portail est en phase d'ouverture

Le message PAUSE indique que le portail est en phase de pause

Le message CLOSE indique que le portail est en phase de fermeture

FR

## 10 - DESCRIPTION TOUCHES

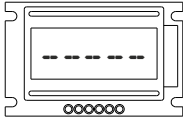
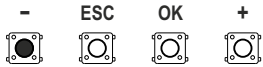
***Au repos les touches ont les suivantes fonctions***

Touche ( - ) sert pour activer la commande PIETON

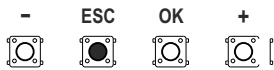

Touche ( ESC ) n'est pas active

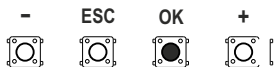

Touche ( OK ) est habilitée pour activer la commande de STOP

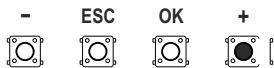

Touche ( + ) est habilitée pour activer la commande de START

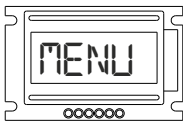
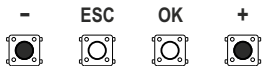
***Pendant la phase de programmation les touches ont les suivantes fonctions:***

Les touches ( - et + ) servent pour:

- se déplacer d'avant en arrière sur l'écran
- se déplacer d'un menu à l'autre
- pour incrémenter ou réduire une valeur

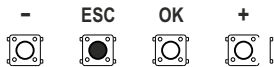

La touche ( ESC ) sert pour:

- se déplacer des sub-menus aux menus principaux
- sortir de la programmation appuyant sur la touche ( ESC ) par 3 sec

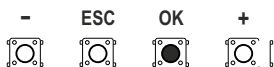

La touche ( OK ) sert pour:

- entrer dans le menu
- confirmer et mémoriser les valeurs affichées

## 11 - PROGRAMMATION, ACCES ET INSERTION PASSWORD

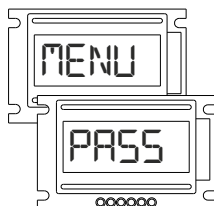
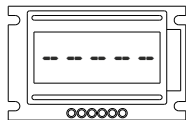

Quand l'appareil est au repos, appuyer par 3 secondes sur les touches (ESC et OK) simultanément, le message MENU apparaîtra et puis le message PASS.

Pour continuer la programmation appuyer sur la touche (OK)  
Pour sortir de la programmation, appuyer sur la touche (ESC) par 3 secondes.

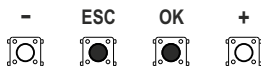
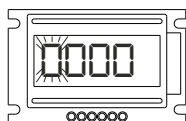

Le message (0000) apparaîtra avec le premier chiffre clignotant.

Par la PASSWORD de DEFAULT (0000) on accède à la modalité SIMPLIFIEE, dans ce cas-ci les MENUS disponibles sont les suivants:

- A3 - logique de fonctionnement
- A5 - fermeture automatique
- H1 - temps ouverture moteur
- H2 - temps fermeture moteur
- H9 - temps de pause autre fermeture automatique
- E94 - version firmware

Par la PASSWORD de DEFAULT (1234) on accède à tous les MENUS.

La PASSWORD peut être personnalisée par le MENU E92, la nouvelle PASSWORD désactivera l'utilisation des PASSWORDS de DEFAULT.

Les PASSWORDS de DEFAULT peuvent être rétablies faisant un reset de l'appareil.

FR

## 12 - PROGRAMMATION, EXEMPLE INSERTION PASSWORD ( 0000 )

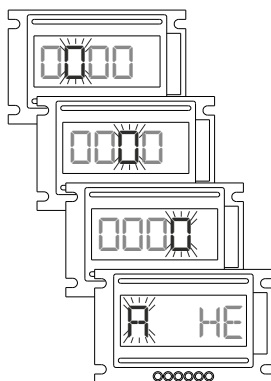
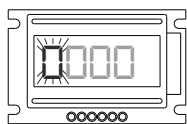

Accéder à la programmation comme décrit dans le chapitre 11.  
Appuyer sur la touche ( OK ) pour confirmer.

La touche ( ESC ) n'est pas habilitée jusqu'à la confirmation de la PASSWORD

Le deuxième chiffre clignotera  
Appuyer sur la touche ( OK ) pour confirmer

Le troisième chiffre clignotera  
Appuyer sur la touche ( OK ) pour confirmer

Le quatrième chiffre clignotera  
Appuyer sur la touche ( OK ) pour confirmer

Les lettres des MENU accessibles seront visualisées et la première lettre clignotera.  
Si on veut quitter la programmation appuyer sur la touche ( ESC ) par 3 secondes.

## 13 - PROGRAMMATION, EXEMPLE INSERTION PASSWORD ( 1234 )

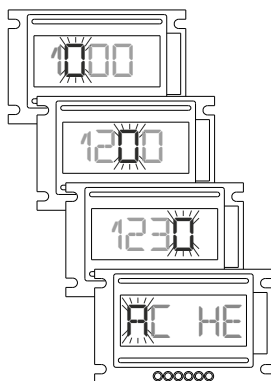
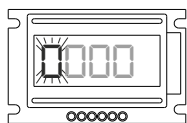

Accéder à la programmation comme décrit dans le chapitre 11.  
Appuyer sur la touche ( + ) pour visualiser le numéro [1].  
Appuyer sur la touche ( OK ) pour confirmer.

La touche ( ESC ) n'est pas habilitée jusqu'à la confirmation de la PASSWORD

Le deuxième chiffre clignotera, utiliser la touche ( + ) jusqu'à visualiser le numéro (2).  
Appuyer sur la touche ( OK ) pour confirmer

Le troisième chiffre clignotera, utiliser la touche ( + ) jusqu'à visualiser le numéro (3).  
Appuyer sur la touche ( OK ) pour confirmer

Le quatrième chiffre clignotera, utiliser la touche ( + ) jusqu'à visualiser le numéro (4).  
Appuyer sur la touche ( OK ) pour confirmer

Les lettres des MENUS accessibles seront visualisées et la première lettre clignotera.  
Si on veut quitter la programmation, appuyer sur la touche ( ESC ) par 3 secondes.

## 14 - PROGRAMMATION, EXEMPLE AFFICHAGE E9=4

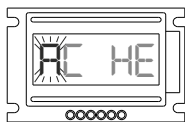

*La procédure utilisée dans cette exemple pour le MENU ( E ) est valide même pour les MENUS ( A , C ) .*

Accéder à la programmation comme décrit dans les chapitres 11 et 13.

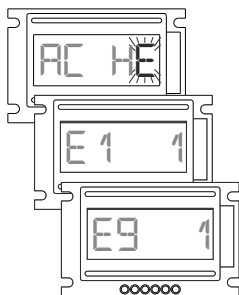

Utiliser les touches ( + ou - ) pour parcourir les lettres, s'arrêter quand ( E ) clignote.

Appuyer sur la touche ( OK ).

Utiliser les touches ( + ou - ) pour parcourir les sub-menus, s'arrêter quand ( E9 1 ) est visualisé.

La touche ( ESC ) est habilitée seulement pour revenir au MENU précédent.

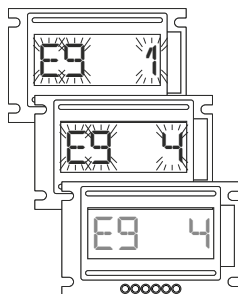

Appuyer sur la touche ( OK ), l'écran commencera à clignoter  
**ATTENTION** Dans cette phase-ci la touche ( ESC ) n'est pas habilitée.

Utiliser les touches ( + ou - ) pour incrémenter ou réduire les valeurs, jusqu'à visualiser le message ( E9 4 )

Appuyer sur la touche ( OK ).

La programmation de E9 = 4 est terminée.

FR

## 15 - PROGRAMMATION, EXEMPLE AFFICHAGE H2 = 20

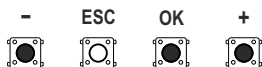
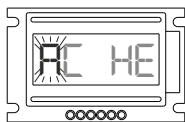

*La procédure utilisée dans cet exemple pour le MENU ( H ) est valide même pour le MENU ( E ) avec affichages à 4 chiffres.*

Accéder à la programmation comme décrit dans les chapitres 11 et 13.

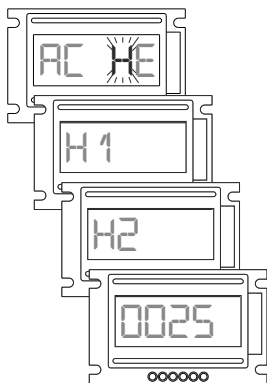

Utiliser les touches ( + ou - ) pour parcourir les lettres, s'arrêter quand (H) clignote.

Appuyer sur la touche ( OK ).

Utiliser les touches ( + ou - ) pour parcourir les sub-menus, s'arrêter quand (H2) est visualisé.

Appuyer sur la touche ( OK ).

La touche ( ESC ) est habilitée seulement pour revenir au MENU précédent.

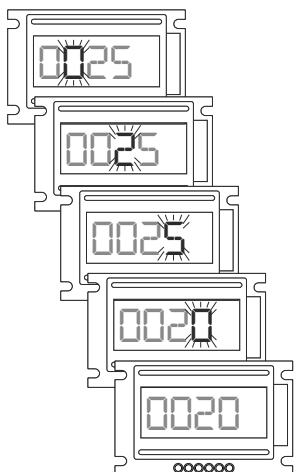

Appuyer sur la touche ( OK ), le deuxième chiffre commencera à clignoter. **ATTENTION** Dans cette phase, la touche ( ESC ) n'est pas habilitée.

Utiliser la touche ( OK ) jusqu'à faire clignoter le chiffre qu'on doit modifier.

Utiliser les touches ( + ou - ) pour incrémenter ou réduire la valeur, jusqu'à visualiser le message ( 0020 )

Appuyer sur la touche ( OK ).  
La programmation de H2=20 est terminée.

## 16 - PROGRAMMATION, SORTIR DE LA PROGRAMMATION

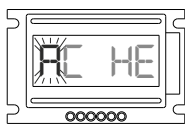

Du menu principal il est possible quitter la programmation appuyant sur la touche (ESC) par 3 secondes.

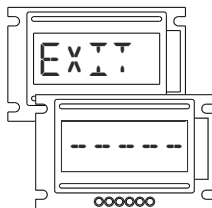
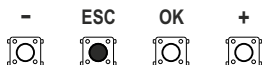

## 17 - PROCEDURE DE RESET

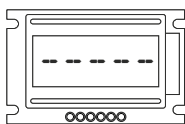

*Il est possible effectuer un reset de l'appareil pour revenir aux paramètres de fabrication.*

**ATTENTION : tous les affichages effectués seront perdus à exception des cycles effectués et des jours d'alimentation**

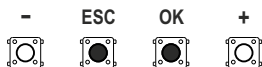

Appuyer sur les touches (ESC) et (OK) simultanément par 3 secondes.



Le message (PASS) apparaîtra sur l'écran.

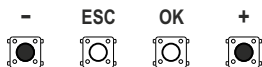

Appuyer sur les touches (+ et -) simultanément par 3 secondes.

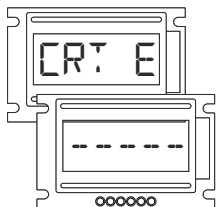

Le message (CRT E) apparaîtra pour indiquer que la procédure a été effectuée correctement.

L'écran montrera la page-écran initiale.

La procédure de reset est terminée

FR

## 18 - DESCRIPTION MENU

## ATTENTION:

Les affichages de **DEFAULT** sont indiqués en gris

## 18.1 - DESCRIPTION MENU ( A )

Menu	Fonction	Etat	Description
A 1	TYPE D'INSTALLATION	2	Configure l'installation pour portail battant. Avec cette configuration: <ul style="list-style-type: none"> <li>le frein électronique est automatiquement exclu.</li> </ul>
		3	Configure l'installation pour portail coulissant  Avec cette configuration sera automatiquement: <ul style="list-style-type: none"> <li>actif le frein électronique.</li> <li>exclu le coup de bélier.</li> <li>exclu le coup final.</li> <li>exclue la maintenance bloc hydraulique.</li> <li>active la lecture des fins de course.</li> </ul> NOTE: Les menus C4, C10, C11, C13 ne sont plus visibles.
		4	Configure l'installation pour borne automatique avec l'utilisation de la centrale additionnelle BX-6M (AS07010).  Avec cette configuration il sera automatiquement: exclu le frein électronique. exclu le coup de bélier. exclu le coup final. désactivée la lecture des fins de course.  NOTE: Les menus A3_5, A5_2, A5_4 C4, C10, C11, C15, C23, H10, H11, E5, E9, E32, E34, E36 ne sont plus visibles.  Faire référence à la notice de la centrale BX-6M (AS07010) et au chapitre 21 de cette notice.
A 3	LOGIQUE PAS – PAS AVEC STOP	2	Habilite la Logique PAS-PAS AVEC STOP  <b>Fonctionnement en réponse à la commande de START :</b> <ul style="list-style-type: none"> <li>Portail fermé → OUVRE</li> <li>Pendant l'ouverture → STOP</li> <li>Portail ouvert → FERME</li> <li>Pendant la fermeture → STOP</li> <li>Après un STOP → inverse le mouvement</li> </ul>



## 18.1 - DESCRIPTION MENU ( A )

Menu	Fonction	Etat	Description
A 3	LOGIQUE PAS - PAS	3	Habilite la Logique PAS-PAS <b>Fonctionnement en réponse à la commande de START :</b> <ul style="list-style-type: none"> <li>• Portail fermé → OUVRE</li> <li>• Pendant l'ouverture → FERME</li> <li>• Portail ouvert → FERME</li> <li>• Pendant la fermeture → OUVRE</li> </ul>
	LOGIQUE AUTOMATIQUE COPROPRIETE	4	Habilite la Logique AUTOMATIQUE <b>Fonctionnement en réponse à la commande de START :</b> <ul style="list-style-type: none"> <li>• Portail fermé → OUVRE</li> <li>• Pendant l'ouverture → PAS INFLUENT</li> <li>• Portail ouvert → Recharge le temps de fermeture automatique si la nouvelle fermeture automatique est habilitée, autrement ferme.</li> <li>• Pendant la fermeture → OUVRE</li> </ul>
A 3	LOGIQUE HOMME PRESENT	5	Habilite la Logique HOMME PRESENT <b>Fonctionnement:</b> <ul style="list-style-type: none"> <li>• OUVERTURE → ouvre seulement s'on tient appuyé sur la touche d'OUVERTURE.</li> <li>• FERMETURE → ferme seulement s'on tient appuyé sur la touche de FERMETURE.</li> </ul>
A 5	FERMETURE AUTOMATIQUE	1	Désactive la fermeture automatique. <b>En pause</b> (portail ouvert): <ul style="list-style-type: none"> <li>• Le START causara la fermeture.</li> <li>• La touche de FERMETURE activera la fermeture.</li> </ul>
		2	Habilite: <ul style="list-style-type: none"> <li>• la fermeture automatique <b>complète</b> (Voir Menu H9)</li> <li>• la fermeture automatique <b>piéton</b> (Voir Menu H11)</li> </ul>
		3	Habilite <b>seulement</b> la fermeture automatique complète (Voir Menu H9)
		4	Habilite <b>seulement</b> la fermeture automatique piéton (Voir Menu H11)

FR

## 18.2 - DESCRIPTION MENU ( C )

Menu	Fonction	Etat	Description
C 1	FERMETURE RAPIDE	1	Désactive la fonction fermeture rapide. Après l'interception et la successive libération des photocellules, le temps de pause sera chargé de nouveau.
		2	Habilite la fonction fermeture rapide. <b>Fonctionnement:</b> Affichage actif seulement sur photocellule 1. Réduit le temps pause à 3 secondes après l'interception et la successive libération des photocellules.
C 2	CLIGNOTANT 230V	2	Sortie clignotant intermittente (BORNE M3)
		3	Sortie clignotant fixe (BORNE M3)
C 3	PRE-CLIGNOTEMENT	1	Désactive la fonction pre-clignotement. Le clignotant et le moteur partiront au même instant.
		2	Habilite la fonction pre-clignotement. Le clignotant partira 3 secondes avant le démarrage du moteur.
C 4	FIN DE COURSE	1	Désactive la lecture des fins de course.
		2	Habilite la lecture des fins de course.
C 10	COUP DE BELIER	1	Désactive la fonction coup de bélier.
		2	Habilite la fonction coup de bélier en ouverture pour favoriser le décrochage de la serrure électrique (voir menus E32 et E34). <b>Fonctionnement:</b> Après une commande de START, OUVERTURE ou PIETON, la séquence sera: <ul style="list-style-type: none"> <li>• activation de la serrure électrique</li> <li>• impulsion en fermeture de 1 seconde</li> <li>• ouverture</li> <li>• après 2 secondes, désactivation de la serrure électrique</li> </ul> <p>Cette fonction n'est pas activable avec configuration coulissante et <b>n'est pas conseillée</b> avec opérateurs électromécaniques.</p>

## 18.2 - DESCRIPTION MENU ( C )

Menu	Fonction	Etat	Description
C 10	COUP DE BELIER	3	<p>Habilite la fonction coup de bélier tant en ouverture qu'en fermeture pour favoriser le déclenchement de la serrure électrique (voir menus E32 et E34).</p> <p><b>Fonctionnement:</b> Après une commande de START, OUVERTURE, FERMETURE ou PIETON, la séquence sera:</p> <ul style="list-style-type: none"> <li>• activation de la serrure électrique</li> <li>• impulsion en fermeture/ouverture de 1 seconde</li> <li>• ouverture/fermeture</li> <li>• après 2 secondes, désactivation de la serrure électrique</li> </ul> <p>Cette fonction n'est pas activable avec configuration coulissante et <b>n'est pas conseillée</b> avec opérateurs électromécaniques.</p>
C 11	COUP FINAL EN OUVERTURE ET FERMETURE	1	Désactive la fonction coup final en fermeture
		2	<p>Habilite le coup final en fermeture</p> <p><b>Fonctionnement:</b></p> <ul style="list-style-type: none"> <li>• A la fin de la manoeuvre de <b>fermeture</b>, le mouvement du portail continue par autres 2 secondes.</li> <li>• Le coup final n'est pas contrôlé par les sécurités.</li> <li>• Pas active avec configuration coulissante et avec logique de fonctionnement à homme présent</li> </ul>
		3	<p>Habilite le coup final en ouverture et fermeture</p> <p><b>Fonctionnement:</b></p> <ul style="list-style-type: none"> <li>• A la fin de la manoeuvre de <b>fermeture</b> ou <b>ouverture</b>, le mouvement du portail continue par autres 2 secondes.</li> <li>• Le coup final n'est pas contrôlé par les sécurités.</li> <li>• Pas active avec configuration coulissante et avec logique de fonctionnement à homme présent</li> </ul>

FR

## 18.2 - DESCRIPTION MENU ( C )

Menu	Fonction	Etat	Description
C 13	MAINTENANCE BLOC HYDRAULIQUE  (SEULEMENT POUR OPERATEURS HYDRAULIQUES)	1	Désactive la fonction "Maintenance bloc hydraulique"
		2	Habilite la fonction "Maintenance bloc hydraulique".  <b>Fonctionnement:</b> Quand le portail est fermé et pas actif, on donne une impulsion de 2 secondes en fermeture chaque heure. L'activation de la touche STOP en toute situation désactive la fonction. Cette fonction n'est pas sélectionnable avec configuration COULISSANTE ou HOMME PRESENT.
		3	Habilite la fonction "Maintenance bloc hydraulique"  <b>Fonctionnement:</b> Comme sélection précédente mais chaque 3 HEURES.
		4	Habilite la fonction "Maintenance bloc hydraulique"  <b>Fonctionnement:</b> Comme sélection précédente mais chaque 5 HEURES.
C 15	ELECTROFREIN	1	Electrofrein désactivé.
		2	Electrofrein activée. Activer cette fonction quand le portail a une inertie excessive ou son mouvement excède les fins de course.
C 23	VERIFICATION MANUEL POSITIONNEMENT FINS DE COURSE	M1FCA	Habilite la vérification MANUEL du fin de course d'OUVERTURE.  Mouvant le portail à main vers l'ouverture, le clignotant (LAMP et REL1-REL2, si habilités comme clignotants) s'allumera en correspondance des fins de course d'ouverture.
		M1FCC	Habilite la vérification MANUEL du fin de course de FERMETURE  Mouvant le portail à main vers la fermeture, le clignotant (LAMP et REL1-REL2, si habilités comme clignotants) s'allumera en correspondance des fins de course de fermeture.

## 18.2 - DESCRIPTION MENU ( C )

Menu	Fonction	Etat	Description
C 40	Programmation de l'entrée <b>SECURITES N°1</b> (borne 24) dénommée PHOTO 1	1	Entrée DESACTIVEE.
		2	Entrée programmée comme STOP <b>Fonctionnement:</b> L'activation du STOP bloque l'automation et il y aura la reprise du mouvement seulement après une commande START/PIETON/OUVRE/FERME.
		3	Entrée programmée comme PHOTOCELLULE 1 <b>Fonctionnement:</b> Entrée active seulement pendant la phase de fermeture. Arrête le mouvement et inverse ouvrant complètement. Si interceptée en pausa, recharge le temps de pause. Si habilitée, permet la fermeture rapide (voir menu C1)
		4	Entrée programmée comme PHOTOCELLULE 2 <b>Fonctionnement:</b> Entrée active tant en ouverture qu'en fermeture. Si interceptée, bloque le mouvement et le tient bloqué jusqu'à quand elle n'est pas libérée. Quand on la relâche, le mouvement part de nouveau toujours en ouverture. Si interceptée en pausa, recharge le temps de pause.
		5	Entrée programmée comme BORD 8K2. <b>Fonctionnement:</b> Entrée active tant en ouverture qu'en fermeture. Arrête le mouvement et inverse la marche par 2 secondes. Le portail restera bloqué dans l'attente de commandes: <ul style="list-style-type: none"> <li>• START/PIETON, le mouvement commence de nouveau dans le sens de libération de l'obstacle.</li> <li>• OUVRE/FERME, le mouvement part de nouveau en ouvre ou en ferme.</li> </ul>
		6	Entrée programmée comme BORD N.C. <b>Fonctionnement:</b> Voir description fonctionnement BORD 8K2

FR

## 18.2 - DESCRIPTION MENU ( C )

Menu	Fonction	Etat	Description
C 41	Programmation de l'entrée <b>SECURITES N°2</b> (borne 25) dénommée PHOTO2	1	Entrée DESACTIVEE.
		2	Entrée programmée comme STOP  <b>Fonctionnement:</b> L'activation du STOP bloque l'automation et il y aura la reprise du mouvement seulement après une commande START/PIETON/OUVRE/FERME.
		3	Entrée programmée comme PHOTOCELLULE 1  <b>Fonctionnement:</b> Entrée active seulement pendant la phase de fermeture. Arrête le mouvement et inverse ouvrant complètement. Si interceptée en pause, recharge le temps de pause. Si habilitée, permet la fermeture rapide (voir menu C1)
		4	Entrée programmée comme PHOTOCELLULE 2  <b>Fonctionnement:</b> Entrée active tant en ouverture qu'en fermeture. Si interceptée, bloque le mouvement et le tient bloqué jusqu'à quand elle n'est pas libérée. Quand on la relâche, le mouvement part de nouveau toujours en ouverture. Si interceptée en pausa, echarge le temps de pause.
		5	Entrée programmée comme BORD 8K2. <b>Fonctionnement:</b> Entrée active tant en ouverture qu'en fermeture. Arrête le mouvement et inverse la marche par 2 secondes. Le portail restera bloqué dans l'attente de commandes: <ul style="list-style-type: none"> <li>• START/PIETON, le mouvement commence de nouveau dans le sens de libération de l'obstacle.</li> <li>• OUVRE/FERME, le mouvement commence de nouveau en ouvre ou ferme.</li> </ul>
		6	Entrée programmée comme BORD N.C.  <b>Fonctionnement:</b> Voir description fonctionnement BORD 8K2

## 18.2 - DESCRIPTION MENU ( C )

Menu	Fonction	Etat	Description
C 42	Programmation de l'entrée <b>SECURITES N°3</b> (borne 26) dénommée SAFETY 1	1	Entrée DESACTIVEE
		2	Entrée programmée comme STOP <b>Fonctionnement:</b> L'activation du STOP bloque l'automatisme et il y aura la reprise du mouvement seulement après une commande START/PIETON/OUVRE/FERME.
		3	Entrée programmée comme PHOTOCELLULE 1 <b>Fonctionnement:</b> Entrée active seulement pendant la phase de fermeture. Arrête le mouvement et inverse ouvrant complètement. Si interceptée en pause, recharge le temps de pause. Si habilitée, permet la fermeture rapide (voir menu C1)
		4	Entrée programmée comme PHOTOCELLULE 2 <b>Fonctionnement:</b> Entrée active tant en ouverture qu'en fermeture. Si interceptée, bloque le mouvement et le tient bloqué jusqu'à quand elle n'est pas libérée. Quand on la relâche, le mouvement part de nouveau toujours en ouverture. Si interceptée en pause, recharge le temps de pause.
		5	Entrée programmée comme BORD 8K2. <b>Fonctionnement:</b> Entrée active tant en ouverture qu'en fermeture. Arrête le mouvement et inverse la marche par 2 secondes. Le portail restera bloqué dans l'attente de commandes: <ul style="list-style-type: none"> <li>• START/PIETON, le mouvement commence de nouveau dans le sens de libération de l'obstacle.</li> <li>• OUVRE/FERME, le mouvement commence de nouveau en ouvre ou ferme.</li> </ul>
		6	Entrée programmée comme BORD N.C. <b>Fonctionnement:</b> Voir description fonctionnement BORD 8K2

FR

## 18.2 - DESCRIPTION MENU ( C )

Menu	Fonction	Etat	Description
C 43	Programmation de l'entrée <b>SECURITES N°4</b> (borne 27) dénommée SAFETY 2	1	Entrée DESACTIVEE.
		2	Entrée programmée comme STOP  <b>Fonctionnement:</b> L'activation du STOP bloque l'automatation et il y aura la reprise du mouvement seulement après une commande START/PIETON/OUVRE/FERME.
		3	Entrée programmés comme PHOTOCELLULE 1  <b>Fonctionnement:</b> Entrée active seulement pendant la phase de fermeture. Arrête le mouvement et inverse ouvrant complètement. Si interceptée en pause, recharge le temps de pause. Si habilitée, permet la fermeture rapide (voir menu C1)
		4	Entrée programmée comme PHOTOCELLULE 2  <b>Fonctionnement:</b> Entrée active tant en ouverture qu'en fermeture. Si interceptée, bloque le mouvement et le tient bloqué jusqu'à quand elle n'est pas libérée. Quand on la relâche, le mouvement part de nouveau toujours en ouverture. Si interceptée en pausa, echarge le temps de pause.
		5	Entrée programmée comme BORD 8K2. <b>Fonctionnement:</b> Entrée active tant en ouverture qu'en fermeture. Arrêt le mouvement et inverse la marche par 2 secondes. Le portail restera bloqué dans l'attente de commandes: <ul style="list-style-type: none"> <li>• START/PIETON, le mouvement commence de nouveau dans le sens de libération de l'obstacle.</li> <li>• OUVRE/FERME, le mouvement commence de nouveaue en ouvre ou ferme.</li> </ul>
		6	Entrée programmée comme BORD N.C.  <b>Fonctionnement:</b> Voir description fonctionnement BORD 8K2



## 18.2 - DESCRIPTION MENU ( C )

Menu	Fonction	Etat	Description
C 44	Programmation de l'entrée <b>SECURITES N°5</b> (borne 28) dénommée STOP	1	Entrée DESACTIVEE.
		2	Entrée programmée comme STOP <b>Fonctionnement:</b> L'activation du STOP bloque l'automatation et il y aura la reprise du mouvement seulement après une commande START/PIETON/OUVRE/FERME.
		3	Entrée programmée comme PHOTOCELLULE 1 <b>Fonctionnement:</b> Entrée active seulement pendant la phase de fermeture. Arrête le mouvement et inverse ouvrant complètement. Si interceptée en pause, elle recharge le temps de pause. Si habilitée, permet la fermeure rapide (voir menu C1)
		4	Entrée programmée comme PHOTOCELLULE 2 <b>Fonctionnement:</b> Entrée active tant en ouverture qu'en fermeture. Si interceptée, bloque le mouvement et le tient bloqué jusqu'à quand elle n'est pas libérée. Quand on la relâche, le mouvement part de nouveau toujours en ouverture. Si interceptée en pausa, echarge le temps de pause.
		5	Entrée programmée comme BORD 8K2. <b>Fonctionnement:</b> Entrée active tant en ouverture qu'en fermeture. Arrête le moteur et inverse la marche par 2 secondes. Le portail restera bloqué dans l'attente de commandes: • START/PIETON, le mouvement commence de nouveau dans le sens de libération de l'obstacle. • OUVRE/FERME, le mouvement commence de nouveau en ouvre ou en ferme.
		6	Entrée programmée comme BORD N.C. <b>Fonctionnement:</b> Voir description fonctionnement BORD 8K2

FR

## 18.3 - DESCRIPTION MENU ( H )

Menu	Fonction	Etat	Description
H 1	TEMPS OUVERTURE MOTEUR	25	Temps d'Ouverture porte. 0 - 300 secondes (réglable par intervalles de 1 seconde )
H 2	TEMPS FERMETURE MOTEUR	25	Temps de Fermeture porte. 0 - 300 secondes (réglable par intervalles de 1 seconde)
H 9	TEMPS PAUSE FERMETURE AUTOMATIQUE	20	Dérmine le temps de pause en ouverture avant la fermeture automatique. 0 - 300 secondes (réglable par intervalles de 1 seconde)
H 10	TEMPS OUVERTURE PIETON	5	Détermine le temps d'ouverture piéton. 0 - 300 secondes (réglable par intervalles de 1 seconde)
H 11	TEMPS PAUSE FERMETURE AUTOMATIQUE PIETON	20	Détermine le temps de pause en ouverture piéton avant la fermeture automatique . 0 - 300 secondes (réglable par intervalles de 1 seconde)
H 19	TEMPS D'ATTENTE POUR PLUSIEURS TENTATIVES APRES INTERVENTION DISPOSITIFS DE SECURITE	10	Détermine le temps de pause avant que l'automation commence de nouveau le mouvement qui avait été interrompu après une intervention de la BANDE et/ou du SENSEUR TOURS MOTEUR (voir menu E30). 0 - 60 secondes (réglable par intervalles de 1 seconde)

## 18.4 - DESCRIPTION MENU ( E )

Menu	Fonction	Etat	Description
E 1	TEST ENTrees SECURITE AFFICHEES COMME PHOTOCELLULE1 ou PHOTOCELLULE2	1	Désactive le test photocellule
		2	Habilite le test de toutes les entrées de sécurité affichées comme photocellule 1 et photocellule 2.  <b>Fonctionnement:</b> Quand on donne une commande de mouvement au portail (START, OUVERTURE, FERMETURE, ETC), on coupe alimentation aux émetteurs par 1 seconde et puis on la remet pour vérifier son correct fonctionnement. Si le test n'a pas réussi, une anomalie est signalée avec des clignotements du clignotant, voir chapitre 23. Avec cette fonction active, il y aura un certain délai entre la commande d'ouverture/fermeture et l'activation du moteur.

## 18.4 - DESCRIPTION MENU ( E )

Menu	Fonction	Etat	Description
E 3	TEST DISPOSITIFS DE SECURITE AFFICHES COMME BORD	1	Désactive le test des dispositifs de sécurité.
		2	<p>Cette fonction habilite le test des dispositifs de sécurité AFFICHES COMME BORD 8K2 ou BORD NC.</p> <p><b>Fonctionnement pour BORD 8K2:</b> Toutes les entrées sécurité affichées comme bord 8K2, après une commande de départ du mouvement seront testées (valeur 8K2). Si la valeur ne sera pas correcte, l'anomalie sera signalée par des clignotements du clignotant, voir chapitre 23.</p> <p><b>Fonctionnement pour BORD NC:</b> Pour vérifier ces dispositifs il faut une spéciale carte électronique. Quand on donne une commande de mouvement au portail (START, OUVERTURE, FERMETURE, ETC), on coupe alimentation à l'appareil par 1 seconde et puis on la remet pour vérifier son correct fonctionnement. Si le test n'a pas réussi, une anomalie est signalée avec des clignotements du clignotant, voir chapitre 23</p>
E 4	ENERGY SAVING (ECONOMIE ENERGETIQUE)	1	Economie ENERGETIQUE EXCLUE
		2	<p>Economie ENERGETIQUE ACTIVE.</p> <p><b>Fonctionnement:</b> +24Vdc sur la borne 32 sera présent seulement pendant le cycle de fonctionnement. Connectant à cette borne les accessoires extérieures, on pourra avoir une significative économie énergétique pendant la phase de repos du portail.  Avec cette fonction active, il y aura un certain délai entre la commande d'ouverture/fermeture et l'activation du moteur.</p>
E 5	INVERSION DE PIETON	1	<p><b>Fonctionnement :</b> Pendant la fermeture piéton, une commande de PHOTO1 ou PHOTO2 ou PIETON ou START déterminera l'ouverture complète</p>
		2	<p><b>Fonctionnement:</b> Pendant la fermeture piéton, une commande de PHOTO1 ou PHOTO2 ou PIETON fera ouvrir de nouveau seulement le piéton. Le START déterminera l'ouverture complète</p>

FR

## 18.4 - DESCRIPTION MENU ( E )

Menu	Fonction	Etat	Description
E 9	ENTREE RESERVE (borne 21)  gestion de montre, spirale magnétique ou autre commande	1	Désactive l'entrée RESERVE
		2	Habilite l'entrée RESERVE (pour le branchement d'une montre extérieure, spirale magnétique ou autre dispositif de commande) <b>Fonctionnement:</b> Quand le contact est sur l'entrée RESERVE fermée, après une commande de START la porte ouvrira mais ne fermera pas automatiquement. Quand on ouvre le contact, la porte fermera automatiquement après le temps de pause. Quand la porte est ouverte, il est possible activer sa fermeture avec la commande START si le menu PAS-PAS ou PAS-PAS avec STOP est actif o avec la touche de FERMETURE.  ATTENTION: se rappeler d'activer la fermeture automatique
		3	Habilite l'entrée RESERVE (pour le branchement d'une montre extérieure, spirale magnétique ou autre commande) <b>Fonctionnement:</b> Quand le contact est sur l'entrée RESERVE fermée, après une commande de START la porte ouvrira mais ne fermera pas automatiquement. Quand on ouvre le contact, la porte fermera automatiquement après le temps de pause. Il n'est pas possible activer la fermeture avec la commande START et la touche de FERMETURE.  ATTENTION: se rappeler d'activer la fermeture automatique
		4	Habilite l'entrée RESERVE (pour le branchement d'une montre extérieure, spirale magnétique ou autre commande) <b>Fonctionnement:</b> Quand le contact est sur l'entrée RESERVE fermée, on activera une commande d'ouverture automatique (sans nécessité d'une commande de START) . La porte ouvrira mais ne fermera pas automatiquement. Quand on ouvre le contact, la porte fermera automatiquement après le temps de pause. Il n'est pas possible activer sa fermeture avec la commande START et la touche de FERMETURE. Si le contact sur l'entrée RESERVE se ferme pendant la phase de fermeture, la porte ouvrira de nouveau.  ATTENTION: se rappeler d'activer la fermeture automatique

## 18.4 - DESCRIPTION MENU ( E )

Menu	Fonction		
E 30	TENTATIVES SUPPLEMENTAIRES de reprise du mouvement après l'intervention des dispositifs affichés comme BORD et du SENSEUR TOURS MOTEUR	 <b>ATTENTION!</b> Une différente programmation de la fonction par rapport à la configuration pré-affichée par le constructeur, bien qu'elle permette, si effectuée d'une façon correcte, la réduction des cas d'arrêt de l'installation en position intermédiaire (à titre exemplificateur y pas exhaustif, pour la présence de frictions, vent et/ou obstacles sur la course de l'élément mobile), détermine, en tous les cas, une baisse du niveau de sécurité de la même installation et un conséquent danger pour l'intégrité des personnes.	
		Etat	Description
		0	Aucune intervention supplémentaire. Affichage de DEFAUT.
		1	Après l'intervention du dispositif de sécurité et passé le temps affiché avec H19, l'automation essaiera de reprendre le mouvement dans la direction qui avait été interrompue. Après autre intervention du dispositif de sécurité, l'automation se bloque dans l'attente de commandes.
		2	Comme affichage 1 mais on fait 2 tentatives.
		3	Comme affichage 1 mais on fait 3 tentatives.
		4	Comme affichage 1 mais on fait 4 tentatives.
		5	Comme affichage 1 mais on fait 5 tentatives.

FR

## 18.4 - DESCRIPTION MENU ( E )

Menu	Fonction	Etat	Description
E 32	Gestion REL1 Bornes 8-9 (CONTACT LIBRE) Fig. 14	2	REL1 configuré comme <b>serrure électrique</b> active par 3 secondes au début ouverture et fermeture
		3	REL1 configuré comme <b>lampe témoin</b> active par autres 3 minutes après l'arrêt du moteur
		4	REL1 configuré comme <b>clignotant</b> Clignotement synchronisé avec sortie LAMP 230V (fixe ou intermittente)
		5	REL1 configuré comme <b>lampe fixe</b> active par ouverture et fermeture complètes (exclue en pause)
		6	REL1 configuré comme <b>électroaimant</b> éteint par 3 secondes au début ouverture et fermeture
E 34	Gestion REL2 Bornes 10-11 (CONTACT LIBRE) Fig. 15	2	REL2 configuré comme <b>serrure électrique</b> active par 3 secondes au début ouverture et fermeture
		3	REL2 configuré comme <b>lampe témoin</b> active par autres 3 minutes après l'arrêt du moteur
		4	REL2 configuré comme <b>clignotant</b> Clignotement synchronisé avec sortie LAMP 230V (fixe ou intermittente)
		5	REL2 configuré comme <b>lampe témoin</b> Active par ouverture et fermeture complètes (exclu en pause)
		6	REL2 configuré comme <b>électroaimant</b> éteint par 3 secondes au début ouverture et fermeture

## 18.4 - DESCRIPTION MENU ( E )

Menu	Fonction	Etat	Description
E 36	SENSEUR TOURS MOTEUR (SENSEUR INDUCTIF)	1	Désactive la lecture du senseur tours moteur.
		2	Habilite la lecture du senseur tours moteur. Sensibilité d'intervention TRES HAUTE  <b>Fonctionnement:</b> Après une réduction du nombre de tours du moteur (par ex. obstacle), le senseur intervient bloquant le mouvement du portail et inversant la marche par 2 secondes pour libérer l'obstacle. A la successive impulsion de Start, le mouvement part de nouveau dans le sens de libération de l'obstacle.  Pas active avec HOMME PRESENT. Voir aussi MENU E30.
		3	Habilite la lecture du senseur tours moteur. Sensibilité d'intervention HAUTE  <b>Fonctionnement:</b> Comme menu précédent
		4	Habilite la lecture du senseur tours moteur. Sensibilité d'intervention MOYENNE  <b>Fonctionnement:</b> Comme menu précédent
		5	Habilite la lecture du senseur tours moteur. Sensibilité d'intervention BASSE  <b>Fonctionnement:</b> Comme menu précédent
		6	Habilite la lecture du senseur tours moteur. Sensibilité d'intervention TRES BASSE  <b>Fonctionnement:</b> Comme menu précédent

FR

## 18.4 - DESCRIPTION MENU ( E )

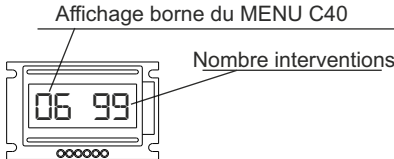
Menu	Fonction	Etat	Description
E 40	VISUALISATION AFFICHAGE ET NOMBRE INTERVENTIONS DE L'ENTREE DE SECURITE N°1 (BORNE 24)		<p>Permet de visualiser l'affichage de la borne 24, définie avec le menu C40, et de visualiser le nombre d'interventions de sécurité, déterminés par l'entrée si affichée comme BORD N.C. ou BORD 8K2.</p> <p><b>Visualisation (exemple):</b></p>  <p>La borne 24 est affichée comme bord NC et est intervenue 99 fois (nombre maxi).</p> <p><b>Fonctionnement:</b></p> <ul style="list-style-type: none"> <li>• Avec la touche ESC on revient en arrière.</li> <li>• Avec la touche OK le chiffre des interventions clignote.</li> <li>• Avec les touches + ou – on met à zéro le nombre des interventions.</li> </ul> <p>Attention: A CHAQUE NUOVEAU AFFICHAGE DE L'ENTREE LE NOMBRE DES INTERVENTIONS EST MISAZERO.</p>
E 41	VISUALISATION AFFICHAGE ET NOMBRE INTERVENTIONS DE L'ENTREE DE SECURITE N°2 (BORNE 25)		<p>Permet de visualiser l'affichage de la borne 25, définie avec le menu C41, et de visualiser le nombre d'interventions de sécurité, déterminés par l'entrée si affichée comme BORD N.C. ou BORD 8K2.</p> <p><b>Fonctionnement:</b> Voir E40</p>
E 42	VISUALISATION AFFICHAGE ET NOMBRE INTERVENTIONS DE L'ENTREE DE SECURITE N°3 (BORNE 26)		<p>Permet de visualiser l'affichage de la borne 26, définie avec le menu C42, et de visualiser le nombre d'interventions de sécurité, déterminés par l'entrée si affiché comme BORD N.C. ou BORD 8K2.</p> <p><b>Fonctionnement:</b> Voir E40</p>



## 18.4 - DESCRIPTION MENU ( E )

Menu	Fonction	Etat	Description
E 43	VISUALISATION AFFICHAGE ET NOMBRE INTERVENTIONS DE L'ENTREE DE SECURITE N°4 (BORNE 27)		Permet de visualiser l'affichage de la borne 27, définie avec le menu C43, et de visualiser le nombre d'interventions de sécurité, déterminés par l'entrée, si affichée comme BORD N.C. ou BORD 8K2.  <b>Fonctionnement:</b> Voir E40
E 44	VISUALISATION AFFICHAGE ET NOMBRE INTERVENTIONS DE L'ENTREE DE SECURITE N°5 (BORNE 28)		Permet de visualiser l'affichage de la borne 28, définie avec le menu C44, et de visualiser le nombre d'interventions de sécurité, déterminés par l'entrée, si affichée comme BORD N.C. ou BORD 8K2.  <b>Fonctionnement:</b> Voir E40
E 90	NOMBRE CYCLES MAINTENANCE		Permet d'afficher un nombre de cycles (ouverture + fermeture) avant la demande de maintenance. La valeur affichée est toujours multipliée par 10. Si on affiche 0000, le comptage est exclu. Quand on arrive au nombre de cycles affichés, la demande de maintenance sera signalée à la fin de la manoeuvre par un clignotement lent de la durée de 60 sec. ATTENTION: Chaque fois qu'on entre dans le menu E90 (AVEC LES NOMBRES CLIGNOTANT, C'EST-A-DIRE PRETS POUR ETRE MODIFIES), le comptage du nombre des cycles se met à zéro repartant du début.
E 92	PASSWORD		Permet de personnaliser la PASSWORD pour l'accès à la programmation de l'appareil, voir chapitre 11. Seulement connaissant la PASSWORD il sera possible accéder à la programmation.
E 94	VERSION FIRMWARE		Montre la version du firmware installée sur l'appareil. (XX__YY)
E 96	NOMBRE CYCLES EFFECTUES		Nombre de manoeuvres effectuées. La valeur visualisée est incrementée chaque 10 manoeuvres.
E 98	NOMBRE JOURS ALIMENTATION		Nombre de jours d'alimentation de l'appareil. La donnée s'incremente à l'échéance des 24 heures. Eventuel manques d'alimentation mettent à zéro le comptage du dernier jour.

FR

## 19 - SYNCHRONISME

Par la borne M11 il est possible synchroniser deux appareils électroniques, voir figure 31.

### Branchements:

- Brancher une touche START seulement à un des deux appareils.
- Brancher la photocellule 1 à la borne 24 d'un des deux appareils. La commande, par la borne M11, sera donnée même à l'autre appareil.
- Le récepteur radio à enclenchement (si prévu) pourra être branché à un des deux appareils à votre choix;
- Brancher éventuels autres dispositifs individuellement sur les appareils, comme on ferait sur deux installations séparées.

### Légende bornes:

S1 = start

S2 = photo 1

S3 = synchronisme ferme

S4 = commun

Dans cet application chaque appareil pourra être commandé individuellement avec les commandes de OUVRE, FERME et PIETON.

La commande de START (tableau de commande extérieure ou récepteur radio) activera les deux appareils.

Pour éviter des mouvements pas synchronisés, il est nécessaire afficher :

- Menu A3 = 4 (LOGIQUE COPROPRIETE).
- Menu C3 (PRE-CLIGNOTEMENT), le même sur les deux appareils.
- S'il y a les photocellules, menu C40=3 (borne 24 affichée comme PHOTOCELLULE 1) et les brancher à la borne 24.
- Menu C10 (COUP DE BELIER), le même sur les deux appareils.
- Menu E1 (TEST PHOTOCELLULE 1), le même sur les deux appareils.
- Menu E3 (TEST DISPOSITIFS DE SECURITE), le même sur les deux appareils.
- Menu E9 (ENTREE RESERVE), le même sur les deux appareils et branchements en parallèle sur les deux appareils.
- Menu H9, le même sur les deux appareils. L'appareil qui commence la fermeture commande même l'autre.

### ATTENTION:

En cas d'intervention des dispositifs de sécurité (BORD, STOP, PHOTOCELLULE 2 ou SENSEUR TOURS MOTEUR), chaque appareil s'activera individuellement. Ils se synchroniseront de nouveau à la manoeuvre suivante.

## 20 - MANOEUVRE PIETON

La manoeuvre piéton est faite après la fermeture du contact PIETON (borne 16) ou par le relais 2 des récepteurs à deux canaux à enclenchement.

### Fonctionnement en réponse à la commande de PIETON:

- Portail fermé → OUVRE par le temps affiché sur le menu H10 et jusqu'au fin de course d'ouverture maxi.
- Pendant l'ouverture → PAS INFLUENT
- Portail ouvert → PAS INFLUENT si la nouvelle fermeture automatique piéton est active, autrement FERME
- Pendant la fermeture → Avec menu E5=2 OUVRE par le temps affiché sur le menu H10 et jusqu' au fin de course d'ouverture maxi.  
→ Avec menu E5=1 OUVRE complètement.

## 21 - MODALITÉ BORNE AUTOMATIQUE (MENU A1=4)

En cette modalité il est nécessaire utiliser la centrale additionnelle BX-6M (AS07010), pour la quelle il faut consulter la relative notice pour les branchements.

Le système SC380 + BX-6M permet de commander jusqu'à six bornes automatiques monomoteurs ou trois bornes automatiques bimoteurs et permet de commander tous les bornes automatiques en même temps ou seulement un groupe choisi par le switch SW1 présent sur BX-6M.

Les signals Ped (borne 16), Réserve (borne 21), Open (borne 17), Close (borne 18) assument les fonctions indiquées dans le tableau.

Signal	Effet
Réserve (borne 21)	Tous les bornes automatiques ouvrent et n'ouvriront pas de nouveau automatiquement.
Ped (borne 16)	Tous les bornes automatiques ferment.
Open (borne 17)	Les bornes automatiques sélectionnés avec le switch Sw1 de la centrale additionnelle BX-6M ouvrent et ne fermeront pas de nouveau automatiquement.
Close (borne 18)	Les bornes automatiques sélectionnés avec le switch SW1 de la centrale additionnelle BX-6M ferment.

Le signal de Start (borne 15) maintient inaltérées ses fonctions et positions de fonctionnement (menu A3 et menu A5) et active tous les bornes automatiques en même temps.

## 22 - VERIFICATIONS FINALES

- Contrôler les branchements électriques: un mauvais branchement peut être néfaste tant pour l'appareil que pour l'opérateur.
- Contrôler la position correcte des fins de course (MENU C23).
- Prévoir toujours les arrêts mécaniques en ouverture et fermeture.
- Contrôler le correct fonctionnement des photocellules et des dispositifs de sécurité.
- Contrôler que les moteurs soient bloqués et prêts pour le fonctionnement en position de PORTAIL A LA MOITIE DE LA COURSE.
- Eliminer d'éventuels obstacles dans le rayon d'action du portail.
- Contrôler que la direction du mouvement du portail soit correcte:
- couper alimentation à l'appareil.
  - alimenter l'appareil.
  - donner une commande de START.
  - contrôler que le portail soit en train d'ouvrir, en cas contraire couper alimentation à l'appareil et inverser les fils de la borne M2
- Contrôler le correct fonctionnement de l'automation.

FR

## 23 - RECAPITULATION SIGNALISATIONS DE CLIGNOTANT

Dispositif	Signalisation	Effet
Photo 2 interceptée au repos en présence de commande de START	5 clignotements rapides	Au relâchement ouvre
Bord intercepté au repos en présence de commande de START	3 clignotements lents	Porte bloquée fermée
Bord intercepté en pause, en présence de commande de START ou au début fermeture	3 clignotement lents	Porte bloquée ouverte
Test photo 1 pas réussi au début fermeture	4 clignotements rapides	Porte bloquée ouverte
Test photo 2 pas réussi au début ouverture	3 clignotements rapides	Porte bloquée fermée
Test photo 2 pas réussi au début fermeture	3 clignotements rapides	Porte bloquée ouverte
Test bord N.C. pas réussi au début ouverture	3 clignotements lents	Porte bloquée fermée
Test bord N.C. pas réussi au début fermeture	3 clignotements lents	Porte bloquée ouverte
Test bord 8K2 pas réussi au début ouverture	2 clignotements lents	Porte bloquée fermée
Test bord 8K2 pas réussi au début fermeture	2 clignotements lents	Porte bloquée ouverte
Maintenance périmée	1 minute de clignotement lent avec porte fermée	Aucun

## Déclaration de conformité UE

Le constructeur:

**GI.BI.DI. S.r.l.**

Via Abetone Brennero, 177/B,  
46025 Poggio Rusco (MN) ITALY

déclare que le produit ci-dessous:

**APPAREILLAGE ÉLECTRONIQUE SC380**

est conforme aux Directives suivantes:

- **Directive 2014/35/UE et modifications successives;**
- **Directive 2014/30/UE et modifications successives;**
- **Directive 2014/35/UE et modifications successives;**
- **Directive 2014/30/UE et modifications successives;**

et que les normes harmonisées suivantes ont été appliquées:

- **EN 301 489-1 V2.2.0;**
- **EN 301 489-3 V2.1.1;**
- **EN 300 220-2 V3.2.1;**
- **EN 62479:2010;**
- **EN 60950-1:2014;**
- **IEC 61000-6-1:2016 RVL**
- **IEC 61000-6-2:2016 RVL**
- **IEC 61000-6-3:2020**
- **IEC 60335-2-103:2015+AMD1:2017+AMD2:2019 CSV**

Date 28/06/2021

Le Représentant légal  
Michele Prandi







# GIBIDI

**GI.BI.DI. S.r.l.**

Via Abetone Brennero, 177/B  
46025 Poggio Rusco (MN) - ITALY  
Tel. +39.0386.52.20.11  
Fax +39.0386.52.20.31  
E-mail: [info@gibidi.com](mailto:info@gibidi.com)

Numero Verde: 800.290156

[www.gibidi.com](http://www.gibidi.com)

