

G:B:D:

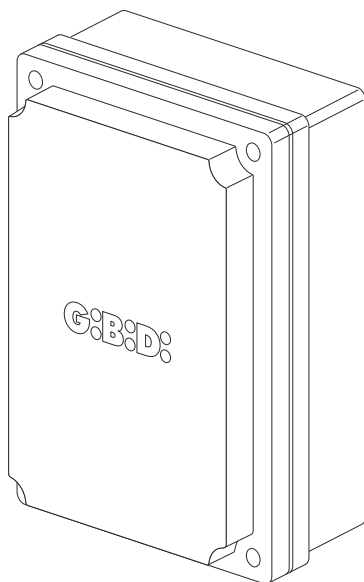

:DSC

CE

DSC100 - (AS05780)

Apparechiatura elettronica
ISTRUZIONI PER L'INSTALLAZIONE

Electronic control unit
INSTRUCTIONS FOR INSTALLATIONS

I UK F E
NL

FIG. 1

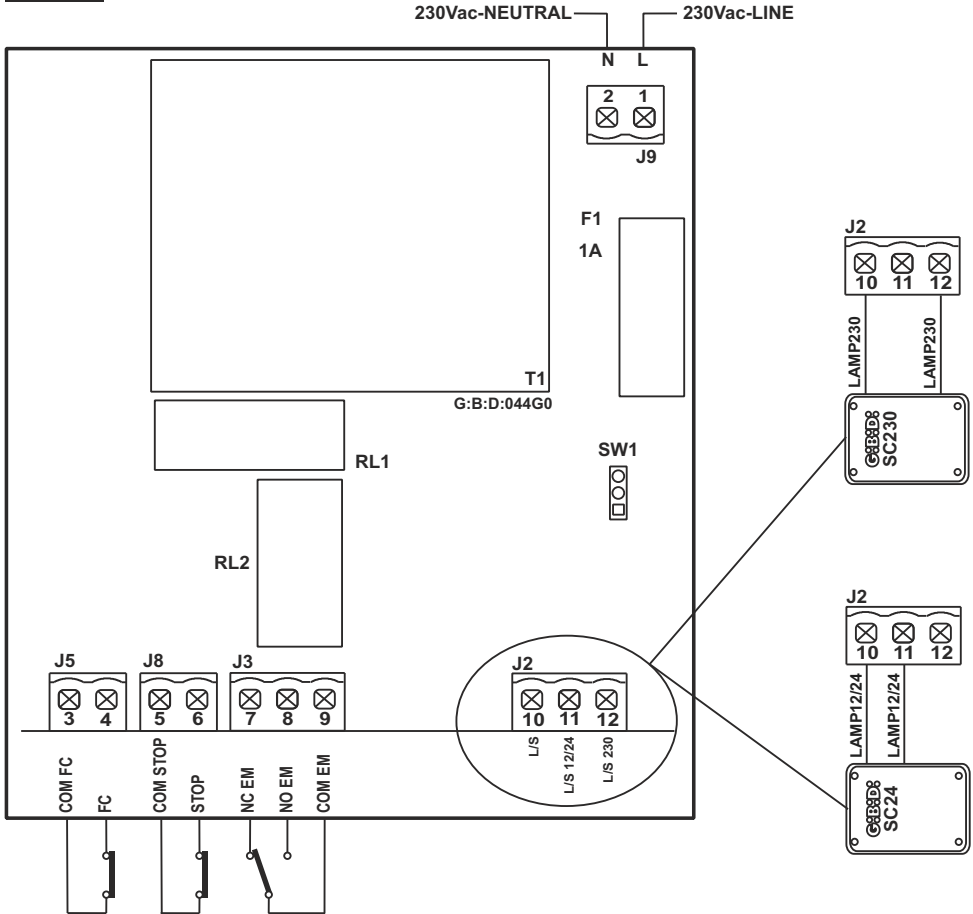
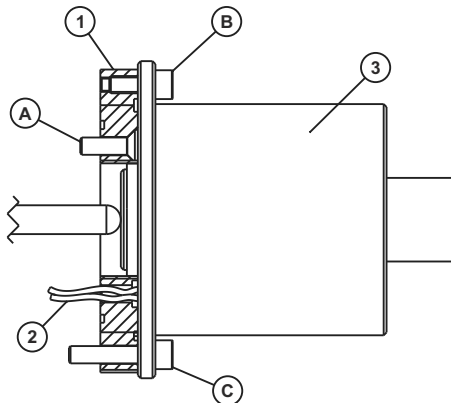

FIG. 2



I

Grazie per avere scelto GIBIDI.**LEGGERE ATTENTAMENTE QUESTO MANUALE PRIMA DI PROCEDERE ALL'INSTALLAZIONE.**

AVVERTENZE: Questo prodotto è stato collaudato in G.I.B.I.D.I. verificando la perfetta corrispondenza delle caratteristiche alle direttive vigenti.
G.I.B.I.D.I. S.r.l. dichiara che i prodotti, a cui questo libretto fa riferimento, sono conformi ai requisiti essenziali delle DIRETTIVE EMC 2004/108/CE e LVD 2006/95/CE. La dichiarazione completa è disponibile sul sito www.gibidi.com

SMALTIMENTO: G.I.B.I.D.I. consiglia di riciclare i componenti in plastica e di smaltire in appositi centri abilitati i componenti elettronici evitando di contaminare l'ambiente con sostanze inquinanti.



UK

Thank you for choosing G.I.B.I.D.I.**PLEASE READ CAREFULLY THIS MANUAL BEFORE PROCEEDING WITH THE INSTALLATION.**

WARNINGS: This product has been tested in G.I.B.I.D.I. verifying the perfect correspondence of the characteristics to the current directive.
G.I.B.I.D.I. S.r.l. declares that the products to which this handbook refers comply with the essential requirements of the following DIRECTIVES EMC 2004/108/CE - LVD 2006/95/CE. The entire declaration is available at www.gibidi.com.

DISPOSAL: G.I.B.I.D.I. advises recycling the plastic components and to dispose of them at special authorised centres for electronic components thus protecting the environment from polluting substances.



F

Merci d'avoir choisi G.I.B.I.D.I.**NOUS VOUS PRIONS DE BIEN VOULOIR LIRE ATTENTIVEMENT CE MANUEL AVANT DE PROCÉDER À L'INSTALLATION.**

AVERTISSEMENT: Ce produit a été testé chez G.I.B.I.D.I. afin de contrôler la correspondance parfaite des caractéristiques avec les règles en vigueur.
G.I.B.I.D.I. S.r.l. déclare que les produits, auxquels se réfère la notice, sont conformes aux conditions essentielles requises par les DIRECTIVES suivantes EMC 2004/108/CE - LVD 2006/95/CE. La déclaration complète est disponible sur le site www.gibidi.com.

ELIMINATION : G.I.B.I.D.I. conseille de recycler les composants en plastique et de remettre les composants électroniques à des centres spécialisés pour éviter de polluer l'environnement avec des substances polluantes.



E

Gracias por haber elegido G.I.B.I.D.I.**POR FAVOR LEER CON ATENCIÓN ESTE MANUAL ANTES DE PROCEDER CON LA INSTALACIÓN.**

ADVERTENCIAS: Este producto ha sido ensayado en G.I.B.I.D.I. averiguando la perfecta correspondencia de las características a las normas vigentes.
G.I.B.I.D.I. S.r.l. declara que los productos referidos en este folleto cumplen con los requisitos esenciales de las DIRECTIVAS siguientes EMC 2004/108/CE - LVD 2006/95/CE. La declaración completa está disponible en el sitio de internet www.gibidi.com.

ELIMINACION: G.I.B.I.D.I. aconseja reciclar los componentes de plástico y llevar los componentes electrónicos a los centros de recogida correspondientes evitando de esta manera la contaminación ambiental con sustancias perjudiciales.



NL

Dank u voor uw keuze voor G.I.B.I.D.I.**LEES DEZE GEBRUIKSAANWIJZING ZEERAANDACHTIG ALVORENS DE INSTALLATIE AAN TE VATTEN.**

WAARSCHUWINGEN: Dit product werd gekeurd in G.I.B.I.D.I. Er werd nauwlettend gecontroleerd of de kenmerken van het product perfect overeenkomen met de geldige richtlijnen.

G.I.B.I.D.I. S.r.l. behoudt zich het recht voor de technische gegevens te wijzigen zonder waarschuwing vooraf, als dat nodig is voor de evolutie van het product.

VERWERKING: G.I.B.I.D.I. adviseert om de kunststof componenten te recycleren en de elektronische componenten af te voeren naar erkende inzameelpunten, om te voorkomen dat het milieu verontreinigd wordt door vervuulende stoffen.



F

PLATINE COMMANDE	DSC100 / AS01500
Type	Fiche gestion électroaimant
Alimentation	230 Vac
Tension alimentation électroaimant	24 Vdc
Tension entretien électroaimant	12 Vdc
Puissance électroaimant	50 VA
Contact relais	250 Vac 16 A
Température de service	-20°C +60°C

DESCRIPTION DU PRODUIT

La fiche électronique AS01500 peut gérer un électroaimant utilisé comme accessoire extérieur sur opérateurs coulissants à fin de rendre l'installation réversible ou irréversible.

FEATURES / FUNCTION

- Jumper pour paramétrer typologie installation.
- Possibilité d'utiliser un fin de course pour tenir bloqué le portail en ouverture.
- Fonctionnement automatique à l'alimentation de la platine ou après commande adéquate.
- Possibilité de commande par signal clignoteur soit 12/24 Vdc que 230 Vac

CONSIGNES POUR L'INSTALLATION

- Avant d'effectuer la mise en place, il faut prévoir en amont de l'installation un interrupteur magnétique thermique ou différentiel ayant une capacité maximum de 10A. L'interrupteur doit assurer une séparation omnipolaire des contacts, avec une distance d'ouverture d'au moins 3 mm.
- Pour éviter de possibles interférences, il faut différencier et tenir toujours séparés les câbles de puissance (section min. 1,5mm²) des câbles de signal (section min. 0,5mm²).
- Il faut effectuer les connexions en se référant aux tableaux suivants et à la sérigraphie jointe. Il faut faire particulièrement attention à raccorder en série tous les dispositifs qui doivent être connectés à la même entrée N.C. (normalement fermé) et en parallèle tous les dispositifs qui partagent la même entrée N.A. (normalement ouvert). Une mauvaise installation ou une mauvaise utilisation du produit peut compromettre la sécurité de l'installation.
- Tous les matériaux présents dans l'emballage ne doivent pas être laissés à la portée des enfants, car ils peuvent être dangereux.
- Le constructeur décline toute responsabilité, quant au bon fonctionnement de l'automatisme, en cas d'utilisation de composants et d'accessoires n'étant pas de sa production et inappropriés à l'utilisation prévue.
- Après la mise en place, il faut toujours contrôler avec attention le bon fonctionnement de l'installation et des dispositifs utilisés.
- Ce manuel d'instructions s'adresse aux personnes autorisées à effectuer la mise en place d'"appareils sous tension". Il faut donc avoir une bonne connaissance de la technique, exercée comme profession et conformément aux réglementations en vigueur.
- La maintenance doit être effectuée par un personnel qualifié.
- Avant d'effectuer toute opération de nettoyage ou de maintenance, il faut débrancher l'appareil des réseaux d'alimentation électrique.
- L'appareil ici décrit doit être utilisé uniquement pour l'emploi pour le quel il a été conçu. Vérifier le bût de l'utilisation finale et s'assurer de prendre toutes les sécurités nécessaires.
- L'utilisation des produits et leur destination à des usages différents de ceux prévus n'a pas été expérimentée par le constructeur, donc les travaux exécutés sont sous l'entière responsabilité de l'installateur.
- Il faut signaler l'automatisme à l'aide de plaques de mise en garde, qui doivent être visibles.
- Il faut avertir l'utilisateur qu'il est interdit que des enfants ou des animaux ne jouent ou ne stationnent à proximité du portail.
- Il faut protéger comme il se doit les points à risque (par exemple à l'aide d'un bord sensible).

MISES EN GARDE POUR L'UTILISATEUR

En cas de pannes ou d'anomalies de fonctionnement, il faut couper l'alimentation en amont de l'appareil et appeler l'assistance technique. Les éventuelles réparations doivent être exécutées par un personnel spécialisé qui utilise des matériels d'origine et certifiés. Le produit ne doit pas être utilisé par enfants ou personnes avec réduites capacités physiques, sensoriales ou mentales, ou sans expérience et connaissance, à moins qu'elles ne soient pas correctement instruites. Ne pas accéder à la fiche pour réglages et / ou maintenances.



ATTENTION: IMPORTANTES INSTRUCTIONS DE SECURITE

C'est important pour la sécurité des personnes de suivre ces instructions-ci.
Garder le présent manuel d'instructions.

INSTALLATION DE L'ELECTRO-AIMANT - FIG. 2

1. Déposer le dispositif de déblocage après avoir dévissé les 2 vis à six pan. Les memes trous M6 servent à la fixation de l'électro-aimant.
2. Fixer le bride de support (1) au corps du réducteur à l'aide de la vis à tête conique (A).
3. Percer le corps du réducteur ($\varnothing = 6$) en face du trou avec bague en plastique (2) et faire passer les cables de l'électro-aimant à l'intérieur du réducteur.
4. Fixer l'électro-aimant (3) à la bride à l'aide de vis à tête cylindrique L = 16 mm (B) et au corps du motoréducteur à l'aide de vis à tête cylindrique L = 30 mm (C).

BRANCHEMENTS ELECTRIQUES: BORNIERES



Borne	Position	Signal	Description
J9	1	L	Entrée alimentation 230 Vac
	2	N	Entrée alimentation 230 Vac
J5	3	COM_FC	Commun fin de corse
	4	FC	Entrée fin de corse
			Voir NOTE 1
J8	5	COM_STOP	Commun touche STOP d'urgence
	6	STOP	Entrée touche STOP d'urgence
J3	7	NC_EM	Contact NC pour branchement électroaimant
	8	NO_EM	Contact NA pour branchement électroaimant
	9	COM_EM	Commun pour branchement électroaimant
J2	10	L/S	Commun clignoteur
	11	S12/24 L12/24	Entrée clignoteur 12/24 Vdc
	12	L230	Entrée clignoteur 230 Vac

PROTECTION FUSES

Position	Valeur	Type	Description
F1	1 A	RAPIDE	Protection fiche

F

PARAMETRAGES - JUMPER SW1

Jumper	Position	Etat	Fonction	Description
SW1		ON	INSTALLATION IRREVERSIBLE	Voir paragraphe de référence
		OFF	INSTALLATION REVERSIBLE	Voir paragraphe de référence

PARAMETRAGES PAS DEFAULT

SW1	ON
-----	----

FONCTIONNEMENT DU PRODUIT

Brancher l'électroaimant entre les bornes 8 et 9. En absence d'alimentation 230 Vac le portail est libre de se mouvoir. Quand la platine AS01500 est alimentée, on a les suivantes possibilités.

INSTALLATION IRREVERSIBLE (SW1 = ON)

A l'alimentation de la platine AS01500, l'électroaimant s'active bloquant le moteur et rendant donc l'installation irréversible. L'électroaimant restera actif jusqu'à quand la tension d'alimentation platine sera présente.

C'est possible brancher à l'entrée STOP une touche avec réarmement. La pression de la touche STOP désactivera l'électroaimant, rendant l'installation réversible. Pour réactiver l'électroaimant il faudra réarmer la touche STOP.

Dans cette modalité l'entrée FC n'est pas active

INSTALLATION REVERSIBLE (SW1 = OFF)

Il faut habiliter la fonction PRECLIGNOTEMENT sur la platine qui commande le motoréducteur.

A l'alimentation de la platine AS01500 l'électroaimant reste désactivé laissant l'installation réversible.

L'activation de l'électroaimant, avec conséquent blocage du moteur et installation irréversible, aura lieu seulement en présence du signal du clignoteur provenant de la platine de commande du motoréducteur.

L'électroaimant restera actif jusqu'à quand le signal du clignoteur sera présent et se désactivera 1 s après la disparition du signal.

De cette façon l'électroaimant se désactivera soit quand le portail est en pause (phase ouverture complétée) que quand le portail est au repos (phase fermeture complétée)

De toute façon il sera possible de maintenir le portail bloqué en ouverture ou fermeture installant un fin de course et utilisant l'entrée FC. Prester attention à faire intervenir le fin de course avant de la fin du mouvement du portail.

NOTE 1: Le fin de course à brancher aux entrées 3 et 4 N'est pas le fin de course qui commande l'arrêt du moteur. C'est un dispositif supplémentaire qu'on doit activer avant de l'activation du fin de course qui bloque le portail

Déclaration de conformité CE

La société:

GI.BI.DI. S.r.l.

Via Abetone Brennero, 177/B,
46025 Poggio Rusco (MN) ITALY

Déclare que les produits:

APPAREIL ÉLECTRONIQUE DSC100

sont en conformité avec les exigences des Directives CEE:

- **Directive LVD 2006/95/CE et ses modifications;**
- **Directive EMC 2004/108/CE et ses modifications;**

et que les normes harmonisées suivantes ont été appliquées:

- **EN60335-1**
- **EN61000-6-2, EN61000-6-3**

Date 24/06/15

Le Représentant Légal
Michele Prandi



NL

Apparatuur	DSC100 / AS01500
Type	Elektronische apparatuur voor de sturing van een elektromagneet
Voeding	230 Vac, enkelfasig, 50/60 Hz
Voeding elektromagneet (aantrekspanning)	24 Vdc
Voeding elektromagneet (houdspanning)	12 Vdc
Kracht elektromagneet	50 VA
Relais contact	250 Vac 16 A
Gebruikstemperatuur	-20°C +60°C

PRODUCT BESCHRIJVING

De elektronische apparatuur AS01500 kan een elektromagneet sturen die gebruikt wordt als toebehoren om een schuifpoort omkeerbaar of onomkeerbaar te maken.

TECHNISCHE EIGENSCHAPPEN / FUNCTIES

- Jumper om de installatie type (omkeerbaar of onomkeerbaar) te selecteren.
- Mogelijkheid om een eindschakelaar te gebruiken om de poort vast te houden in openstand
- Automatische werking bij voeding of na commando
- Mogelijkheid om met een knipperlichtsignaal van 12/24 Vdc of 230 Vac de werkingscyclus te activeren.

WAARSCHUWING VOOR DE INSTALLATIE

- Alvorens met de installatie te beginnen, moet u een thermomagnetische schakelaar of een differentiaalschakelaar met een maximale stroomsterkte van 10A stroomopwaarts van de installatie plaatsen. De schakelaar moet een omnipolaire onderbreking van de contacten waarborgen, met openingsafstand van minstens 3 mm.
- Differentieer en houd de vermogenskabels (met minimumsectie 1,5 mm²) altijd gescheiden van de signaalkabels (minimumsectie 0,5 mm²) om eventuele interferenties te vermijden.
- Voer de verschillende aansluitingen uit en raadpleeg hiervoor de volgende tabellen en de bedrukking op de elektronische print. Let er in het bijzonder op dat alle voorzieningen die met dezelfde N.C. (normaal gesloten) ingang in serie verbonden moeten worden, en dat alle voorzieningen die dezelfde N.O (normaal open) ingang delen in parallel worden aangesloten. Een verkeerde installatie of een verkeerd gebruik van het product kan de veiligheid van het systeem in gevaar brengen.
- Alle verpakkingsmaterialen moeten vanwege het mogelijke gevaar buiten het bereik van kinderen worden gehouden.
- De fabrikant wijst elke verantwoordelijkheid af voor een niet correcte werking van de automatisatie indien er geen originele onderdelen en toebehoren worden gebruikt die geschikt zijn voor de voorziene toepassing.
- Na de installatie moet u steeds grondig controleren of zowel het systeem als de gebruikte voorzieningen correct werken.
- Deze handleiding richt zich tot personen die bevoegd zijn om "apparaten onder spanning" te installeren, en vandaar dat een goede kennis van de techniek is vereist. De installatie moet uitgevoerd worden door vakmensen die de geldende voorschriften in acht nemen.
- Het onderhoud moet uitgevoerd worden door gekwalificeerd personeel.
- Alvorens reinigings- of onderhoudswerkzaamheden uit te voeren, moet de apparatuur van het elektriciteitsnet afgekoppeld worden.
- De hier beschreven apparatuur mag alleen gebruikt worden voor het gebruik waarvoor het ontworpen is:
- Het gebruik van de producten en hun bestemming voor andere dan de voorziene gebruiksdoeleinden is niet door de fabrikant uitgetest, en dus vallen de uitgevoerde werkzaamheden volledig onder de verantwoordelijkheid van de installateur.
- Duid de automatisatie aan met behulp van duidelijk zichtbare waarschuwingsborden.
- Waarschuw de gebruiker dat kinderen of huisdieren zich niet in de buurt van het hek mogen ophouden of spelen.
- Bescherm op een geschikte manier de gevaarpunten (bijvoorbeeld met behulp van een gevoelige veiligheidsstrip).

WAARSCHUWING VOOR DE GEBRUIKER

In geval van defecten of storingen dient u de elektrische voeding vóór de apparatuur af te koppelen en de hulp van de technische dienst in te roepen.

Controleer regelmatig de correcte werking van de beveiligingen. Eventuele herstellingen moeten uitgevoerd worden door gespecialiseerd personeel dat gebruik maakt van originele en gecertificeerde reserveonderdelen.

Dit apparaat mag niet bediend worden door kinderen of personen met fysieke, motorische of mentale beperkingen, of bij gebrek aan ervaring of kennis tenzij de bevoegdheid of instructies zijn gegeven.

Raak de print niet aan bij afregelingen of onderhoud.

**WAARSCHUWING: BELANGRIJKE VEILIGHEIDSLINSTRUCTIES.**

Voor uw eigen veiligheid is het heel belangrijk de aanwezige instructies te volgen.

Bewaar deze instructiehandleiding.

INSTALLATIE ELEKTROMAGNEET – FIG 2.

1. Verwijder het ontgrendelingsmechanisme na de 2 inbuschroeven te hebben losgedraaid. Deze zelfde gaten M6 dienen voor bevestiging van de elektromagneet.
2. Bevestig de steunflens (1) aan het lichaam van de tandwielkast door middel van de schroef met verzonken kop (A).
3. Boor een gat in het lichaam van de tandwielkast ($\varnothing = 6$) ter hoogte van het gat in de steunflens (2) en laat de kabels van de magneetklep door de tandwielkast passeren.
4. Bevestig de magneetklep (3) aan de flens met behulp van de cilinderschroef L=16 mm (B) en aan het lichaam van de motortandwielkast door middel van de cilinderschroef L=30mm (C).

ELEKTRISCHE AANSLUITINGEN: KLEMMENBORDEN



Klem	Positie	Signaal	Beschrijving
J9	1	L	Voeding 230 Vac
	2	N	Voeding 230 Vac
J5	3	COM_FC	Gemeenschappelijke eindschakelaar
	4	FC	Eindschakelaar
Vedere NOTA 1			
J8	5	COM_STOP	Gemeenschappelijke STOP knop
	6	STOP	Ingang stop knop (N.C.)
J3	7	NC_EM	NC contact voor elektromagneet aansluiting
	8	NO_EM	NO contact voor elektromagneet aansluiting
	9	COM_EM	COM gemeenschappelijk contact voor elektromagneet aansluiting
J2	10	L/S	Gemeenschappelijk knipperlicht
	11	S12/24 L12/24	Knipperlicht ingang 12/24 Vdc
	12	L230	Knipperlicht ingang 230 Vac

ZEKERINGEN

Positie	Waarde	Type	Beschrijving
F1	1 A	SNEL	Elektronische apparatuur bescherming

NL

PARAMETERS – JUMPERS SW1

Jumper	Positie	Stand	Functie	Beschrijving
SW1		ON	ONOMKEERBAAR SYSTEEM	Zie beschrijving
		OFF	OMKEERBAAR SYSTEEM	Zie beschrijving

STANDAARD INSTELLINGEN

SW1	ON
-----	----

FUNCTIE

Sluit de elektromagneet aan in klem 8 en 9. Bij afwezigheid van de voedingsspanning kan de poort vrij heen en weer bewegen. Wanneer de apparatuur AS01500 gevoed wordt, heeft u de volgende mogelijkheden.

ONOMKEERBAAR SYSTEEM (SW1 = ON)

Bij voeding van de apparatuur AS01500 activeert de elektromagneet de blokkering van de motortandwielkast waardoor de motor onomkeerbaar is. De elektromagneet blijft actief zolang de netspanning op de stuurprint aanwezig is. Een noodstop kan aangesloten worden op de stopingang. Door deze stop knop in te drukken krijgt de elektromagneet geen spanning meer en het systeem wordt omkeerbaar. Om de elektromagneet terug te activeren moet de noodstop gereset worden.

Met deze instelling (SW1 = ON) is de FC ingang (klem 3-4) niet actief.

OMKEERBAAR SYSTEEM (SW1 = OFF)

De voorknipper functie op de stuurprint van de motor moet ingesteld worden.

Bij voeding van de apparatuur AS01500 trekt de elektromagneet niet aan en de motor blijft omkeerbaar. Activatie van de elektromagneet met blokkering van de motortandwielkast en onomkeerbaar maken van de motor, gebeurt alleen bij aanwezigheid van de knipperlichtspanning van de motorsturing op de ingang knipperlicht van de AS01500.

De elektromagneet blijft actief zolang het knipperlicht signaal aanwezig is en valt af 1s na het verdwijnen van dit signaal. Op deze manier is de elektromagneet gedeactiveerd zowel als de poort in pauze is (poort volledig open) en de poort in rust is (poort volledig dicht).

De poort kan onomkeerbaar blijven in de open positie met de elektromagneet door een einderit switch aan te sluiten op de FC input.

Opgelet: de einderit switch moet geactiveerd worden voor het einde van de poortbeweging (volledig open).

NOTE 1: De einderit schakelaar aangesloten in klem 3 en 4 is NIET de einderit schakelaar om de motor te laten stoppen. Het is enkel een extra switch die geactiveerd moet worden voor de einderit schakelaar van de motor geactiveerd wordt die de beweging van de poort stopt.

CE Conformiteitsverklaring

De fabrikant:

GI.BI.DI. S.r.l.

Via Abetone Brennero, 177/B,
46025 Poggio Rusco (MN) ITALY

Verklaart dat de producten:

ELEKTRONISCHE APPARATUUR AS01500 DSC100

Conform de volgende CEE-richtlijnen zijn:

- **Richtlijn LVD 2006/95/CE en daaropvolgende wijzigingen;**
- **Richtlijn EMC 2004/108/CE en daaropvolgende wijzigingen;**

en dat de volgende geharmoniseerde normen werden toegepast:

- **EN60335-1,**
- **EN61000-6-2, EN61000-6-3**

Datum 24/06/15

De Wettelijke Vertegenwoordiger
Michele Prandi



GIBIDI

G.I.B.I.D.I. S.r.l.

Via Abetone Brennero, 177/B
46025 Poggio Rusco (MN) - ITALY
Tel. +39.0386.52.20.11
Fax +39.0386.52.20.31
E-mail: info@gibidi.com

Numero Verde: 800.290156

www.gibidi.com

