



ISO 9001 - Cert. n° 0079

AUTOMATISMI PROFESSIONALI PER CANCELLI E GARAGES - PROFESSIONAL AUTOMATIC DEVICES FOR GATES AND GARAGE DOORS

# PASS 600 REGO

**ISTRUZIONI PER L'INSTALLAZIONE**

**INSTRUCTIONS FOR INSTALLATION**

**INSTRUCTIONS POUR LE MONTAGE**

**INSTRUCCIONES PARA EL MONTAJE**

**INSTRUÇÕES DE INSTALAÇÃO**

**INSTRUCTIEHANDLEIDING**

**INSTALLATIONSANLEITUNG**



**[www.gibidi.com](http://www.gibidi.com)**



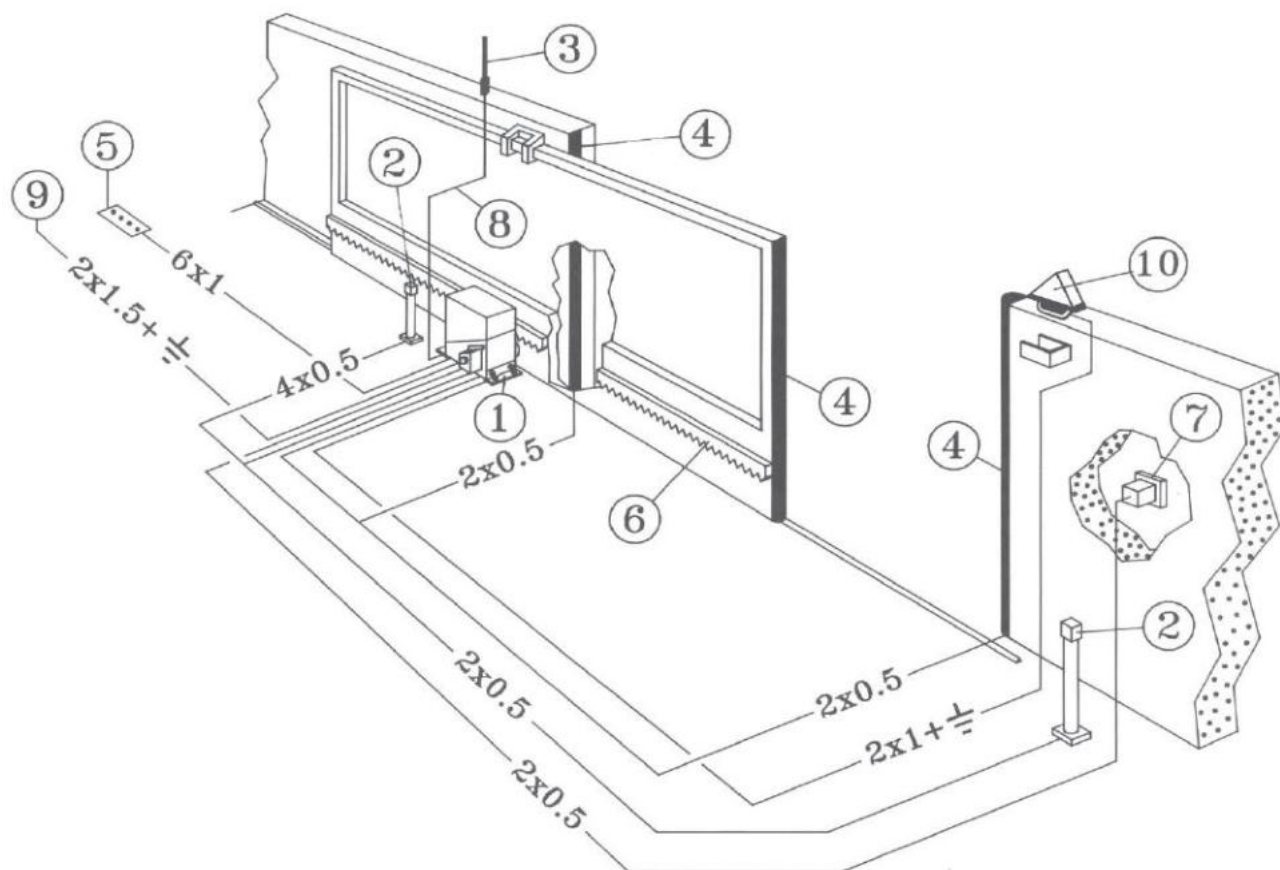

<b>PASS 600</b>	
ALIMENTAZIONE / ALIMENTATION / POWER SUPPLY / ALIMENTACION / ALIMENTAÇÃO / VERSORGUNG / VOEDING	<b>220/230V-50Hz</b>
POTENZA ASSORBITA / PUISSANCE ABSORBÉE / ABORBED POWER / POTENCIA ABSORBIDA / POTÊNCIA ABSORVIDA / LEISTUNGS-AUFNAHME / OPGENOMEN VERMOGEN	<b>MAX 260 W</b>
CORRENTE ASSORBITA / COURANT ABSORBE / ABSORBED CURRENT / CORRIENTE ABSORBIDA / CORRENTE ABSORVIDA / STROMAUFNAHME / OPGENOMEN STROOM	<b>MAX 1,2 A</b>
TERMICA PROTEZIONE MOTORE / PROTETION THERMIQUE DU MOTEUR / MOTOR OVERLOAD / PROTECCION TERMICA DEL MOTOR / PROTECÇÃO TÉRMICA DO MOTOR / ÜBERSTROMSCHALTER / THERMISCHE BESCHERMING MOTOR	<b>140°</b>
CONDENSATORE / CONDENSATEUR / CAPACITOR / CONDENSADOR / CONDENSADOR / KONDENSATOR / CONDENSATOR	<b>10 µF</b>
COPPIA MAX / COUPLE MAXI / MAX. TORQUE / PAR MAXI / TORQUE MÁX./ MAX.DREHMOMENT / MAX KOPPEL	<b>12 Nm</b>
VELOCITA' MAX / VITESSE MAXI / MAX VELOCITY / VELOCIDAD MAX / VELOCIDADE MÁX./ MAX. GESCHWINDIGKEIT / MAX SNELHEID	<b>0,147 m/s</b>
°FREQUENZA UTILIZZO / OPERATING FREQUENCY / FREQUENCE D'UTILISATION / FRECUENCIA DE UTILIZACION / FREQUÊNCIA OPERAR-SE / EINSATZ / GEBRUIKSFREQUENTIE	<b>50%</b>
TEMPERATURA DI ESERCIZIO / TEMPERATURE D'EMPLOI / WORKING TEMPERATURE / TEMPERATURA DE EJERCICIO / TEMPERATURA DE EXERCÍCIO / BETRIEBSTEMPERATUR / GEBRUIKSTEMPERATUUR	<b>-20°C +60°C</b>
PROTEZIONE CONTRO L'UMIDITÀ / PROTECTION CONTRE L'HUMIDITÉ / PROTECTION AGAINST WETNESS / PROTECCION CONTRA LA HUMEDAD / PROTECÇÃO CONTRA A HUMIDADE / FEUCHTIGKEITSSCHUTZ / BESCHERMING TEGEN VOCHTIGHEID	<b>IP 44</b>
OLIO / HUILE / OIL / ACEITE / ÓLEO / ÖL / OLIE	<b>ATF DEXTRON</b>

## PREDISPOSIZIONI ELETTRICHE

## ELECTRICAL CONNECTIONS

## APPAREILLAGES ELECTRIQUES

## EQUIPOS ELECTRICOS

## LIGAÇÕES ELÉTRICAS

## ELEKTRISCHE VORBEREITUNGEN

## ELEKTRISCHE AANSLUITINGEN

### I

- 1 Motoriduttore.
- 2 Fotocellula a raggi infrarossi modulati; 2 coppie, 1 interna ed 1 esterna.
- 3 Antenna del radioricevitore.
- 4 Costa pneumatica.
- 5 Pulsantiera.
- 6 Cremagliera.
- 7 Selettore a chiave.
- 8 Cavo coassiale schermato.
- 9 Linea di alimentazione all'apparecchiatura (attenersi alle Norme vigenti; per l'Italia 46/90).
- 10 Segnalatore a luce lampeggiante a 220 V.

**ATTENZIONE:** è importante che sulla linea di alimentazione venga installato, a monte dell'apparecchiatura, un interruttore magnetotermico onnipolare con apertura minima dei contatti pari a 3 mm.

### UK

- 1 Gearmotor.
- 2 Two pairs of modulated infrared photocells: one internal and one external.
- 3 Antenna.
- 4 Pneumatic strip.
- 5 Push-button panel.
- 6 Rack.
- 7 Key-selector.
- 8 Screened coaxial cable.
- 9 Power supply line to equipment (follow regulations in force).
- 10 220-230 V flashing light.

**WARNING:** It is important that an omnipolar magneto-thermal switch with a contact opening of minimum 3 mm is installed on the power supply line, upstream of the equipment.

### F

- 1 Motoréducteur.
- 2 Photocellule à rayon infrarouges modulés; 2 paires (1 interne, 1 externe).
- 3 Antenne de réception.
- 4 Seuil pneumatique.
- 5 Tableau de commande.
- 6 Crémaillère.
- 7 Sélecteur à clé.
- 8 Câble coaxial blindé.
- 9 Ligne d'alimentation de la platine (respecter les normes en vigueur).
- 10 Clignotant à 220 V.

**ATTENTION:** Sur la ligne d'alimentation, en amont de la platine, il est important de monter un interrupteur magnétothermique onnipolaire ayant une ouverture des contacts minimale de 3 mm.

### E

- 1 Motorreductor.
- 2 Fotocélula de rayos infrarrojos modulados; dos pares, uno interior y otro exterior.
- 3 Antena.
- 4 Banda neumática.
- 5 Botonera.
- 6 Cremallera.
- 7 Selector de llave.
- 8 Cable coaxil blindado.
- 9 Línea de alimentación al equipo (atenerse a las normas vigentes).
- 10 Destellador a 220 V.

**ATENCIÓN:** es importante instalar en la línea de alimentación, antes del equipo, un interruptor magnetotérmico onnipolar con abertura mínima de los contactos igual a 3 mm.

### P

- 1 Motorreductor.
- 2 Fotocélula de raios infravermelhos modulados: 2 pares, 1 interno e 1 externo.
- 3 Antena do receptor.
- 4 Costa pneumática.
- 5 Botoneira.
- 6 Cremalheira.
- 7 Selector de chave.
- 8 Cabo coaxial blindado.
- 9 Linha de alimentação da aparelhagem (seguir as Normas em vigor).
- 10 Lâmpada pisca-pisca de 220 V.

**ATENÇÃO:** É importante que na linha de alimentação seja montado, a montante da aparelhagem, um interruptor magnetotérmico onnipolar com abertura mínima dos contactos de 3 mm.

### NL

1. Motorreductor
2. 2 paar fotocellen : één aan de binnenzijde, één aan de buitenzijde
3. Antenne
4. Veiligheidsstrip : 2 draden sectie 0,5 mm<sup>2</sup>
5. Drukknoppaneel : 4 draden sectie 0,5 mm<sup>2</sup>
6. Tandlat
7. Sleutelcontact : 3 draden sectie 0,5 mm<sup>2</sup>
8. Coaxkabel
9. Voedingsspanning 220-230 V, 50-60 Hz.: 3 draden sectie 1,5 mm<sup>2</sup>min (respecteer de van kracht zijnde normen)
10. Knipperlicht 220 V : 2 draden sectie 1,5 mm<sup>2</sup>

OPGELET : Het is heel belangrijk dat er een onderbrekingsschakelaar wordt geplaatst op alle voedingsdraden. De minimum opening van deze schakelcontacten moet 3 mm. bedragen.

### D

- 1 Getriebemotor.
- 2 Lichtschanke mit modulierten Infrarotstrahlen; 2 Paar, 1 innen und 1 außen.
- 3 Antenne des Funkempfängers.
- 4 Pneumatische Schiene.
- 5 Druckknopftafel.
- 6 Zahnstange.
- 7 Schlüsselwahlschalter.
- 8 Abgeschirmtes Koaxialkabel.
- 9 Gerätzuleitung (die geltenden Vorschriften befolgen; in Italien 46/90).
- 10 Blinklicht 220 V.

**ACHTUNG:** Es ist wichtig, daß an der Zuleitung stromauf des Geräts ein thermomagnetischer, allpoliger Schalter mit 3 mm Kontaktmindestöffnung angebracht wird.

**MONTAGGIO DEL MOTORIDUTTORE**

**INSTALLATION OF THE GEARMOTOR**

**MONTAGE DU MOTOREDUCTEUR**

**MONTAJE DE EL MOTORREDUCTOR**

**MONTAGEM DO MOTORREDUTOR**

**PLAATSING VAN DE MOTORREDUCTOR**

**MONTAGE DES GETRIEBEMOTORS**

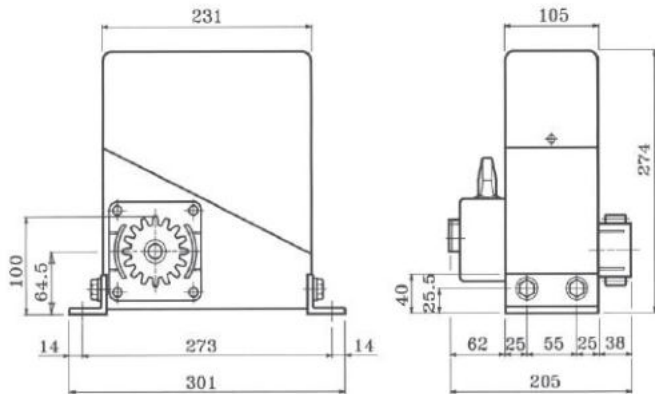

**PASS 600**

Dimensioni di ingombro in mm  
Dimensions (en mm)  
Overall dimensions are in mm  
Dimensiones máximas en mm  
Dimensões em mm  
Gesamtabmessung in mm  
Afmetingen in mm

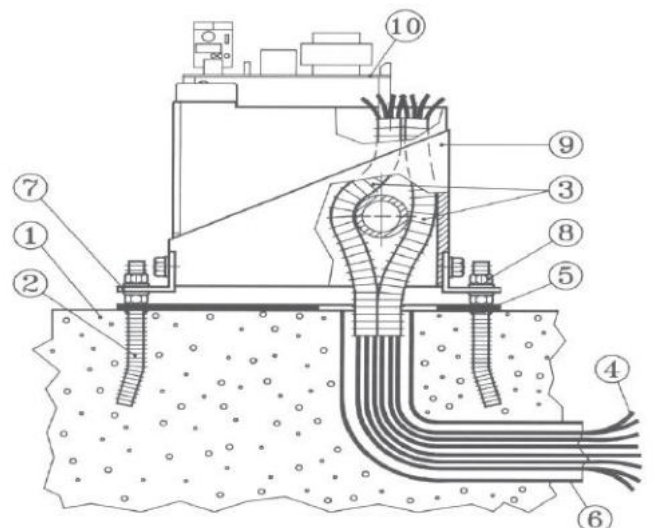
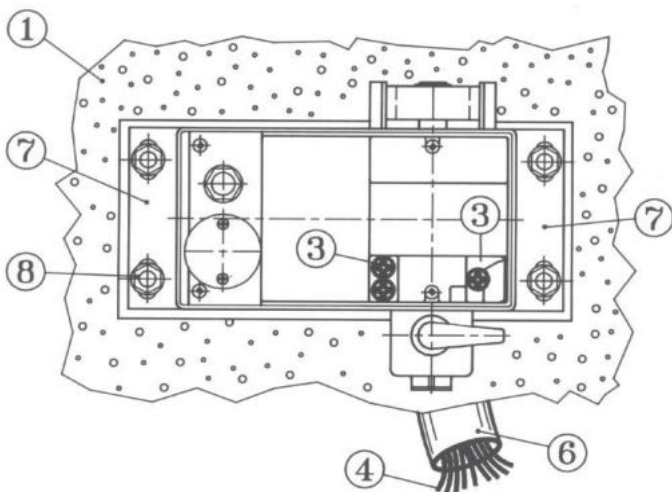
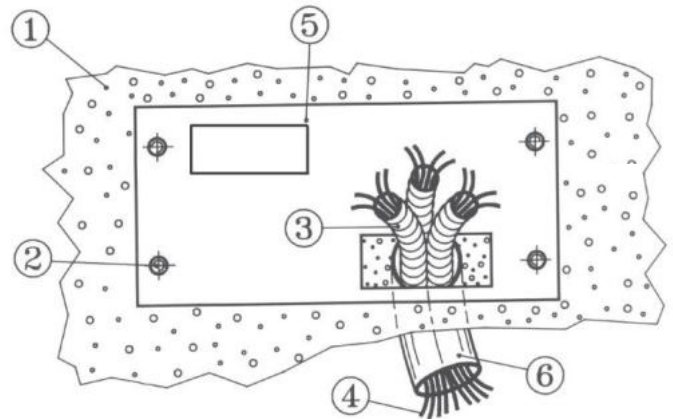
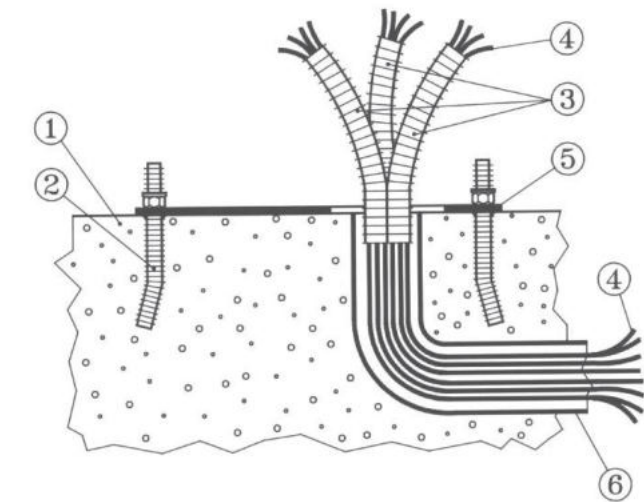

**I****MURATURA DELLA PIASTRA DI FISSAGGIO DEL MOTORIDUTTORE**

- 1 Pavimentazione.
- 2 Zanche.
- 3 Guaine per cavi  $\varnothing$  25 minimo. Utilizzare per la protezione dei cavi delle guaine di dimensioni adeguate del tipo pesante approvato. Le guaine devono essere ricoperte da cemento.
- 4 Cavi elettrici (vedere predisposizioni a pag.5).
- 5 Piastra di fissaggio che permette la regolazione del motoriduttore in altezza.
- 6 Tubo per passaggio cavi.
- 7 Staffe che permettono la regolazione orizzontale del motoriduttore.
- 8 Dadi.
- 9 Motoriduttore.
- 10 Apparecchiatura elettronica.

**UK****WALLING THE GEARMOTOR FASTENING PLATE**

- 1 Flooring.
- 2 Feet.
- 3 Sheaths for cables  $\varnothing$  25 minimum. Use approved heavy sheaths of the correct dimensions to protect the cables. The sheaths have to be covered by cement.
- 4 Electrical cables (see page 5).
- 5 Fastening plate which allows the gearmotor height to be adjusted.
- 6 Tube for laying down the cable.
- 7 Brackets that allows horizontal adjustment of the gearmotor.
- 8 Nuts.
- 9 Gearmotor.
- 10 Electronic control unit.

**F****MAÇONNERIE DE LA PLAQUE DE FIXATION DU MOTOREDUCTEUR**

- 1 Sol.
- 2 Pieds de fixation.
- 3 Gains de protection des câbles  $\varnothing$  25 minimum. Pour protéger les câbles, utiliser des gaines appropriées du type approuvé. Les gaines doivent être revêtues de ciment.
- 4 Câbles électriques (voir les appareillages électriques à la page 5).
- 5 Plaque de fixation permettant de régler le motoréducteur en hauteur.
- 6 Tube de passage des câbles.
- 7 Etriers permettant le réglage horizontal du motoréducteur.
- 8 Ecrous.
- 9 Motoréducteur.
- 10 Platine électronique.

**E****MAMPOSTERÍA DE LA PLACA DE ANCLAJE DEL MOTORREDUCTOR**

- 1 Pavimentación.
- 2 Piés.
- 3 Vainas para cables  $\varnothing$  25 mínimo. Para la protección de los cables utilizar vainas de dimensiones adecuadas de tipo pesado aprobado; las vainas deben estar recubiertas de cemento.
- 4 Cables eléctricos (ver predisposiciones en pág. 5).
- 5 Placa de anclaje para la regulación de la altura del motorreductor.
- 6 Tubo para pasar los cables.
- 7 Abrazaderas para la regulación horizontal del motorreductor.
- 8 Tuercas.
- 9 Motorreductor.
- 10 Equipo electrónico.

**P****ALVENARIA DA PLACA DE FIXAÇÃO DO MOTORREDUTOR**

- 1 Piso.
- 2 Peças de fixação.
- 3 Tubos para cabos  $\varnothing$  25 mín. Para a protecção dos cabos usar tubos de dimensões adequadas, de tipo pesado aprovado. Os tubos devem ser cobertos de cimento.
- 4 Cabos eléctricos (v. predisposição na pág. 5)
- 5 Chapa de fixação para a regulação da altura do motorreductor.
- 6 Tubo para passagem dos cabos.
- 7 Abraçadeiras para a regulação horizontal do motorreductor.
- 8 Porcas
- 9 Motorreductor
- 10 Cartão para a ligação do motor e dos fins-de-curso magnéticos.

**NL****PLAATSING VAN DE FUNDERINGSPLAAT VAN DE MOTORREDUCTOR**

1. Fundering
2. Verankeringbouten
3. Beschermingbuis voor de kabels  $\varnothing$  25 mm. Om de kabels te beschermen is het aangeraden aangepaste beschermingbuizen te gebruiken, aangezien ze nadien in cement worden bevestigd.
4. Elektrische kabels (zie p. 4)
5. Bevestigingsplaat met de mogelijkheid de motor te regelen in de hoogte
6. Kabel geleidingbuis
7. Montagesteunen om de motor horizontaal af te regelen
8. Moeren
9. Motorreductor
10. Elektronische sturingskast

**D****MAUERUNG DER BEFESTIGUNGSPLATTE DES GETRIEBEMOTORS**

1. Fußboden.
2. Füße.
3. Kabelmäntel min.  $\varnothing$  25. Damit die Kabel geschützt sind, Mäntel angemessener Größe vom schweren, zugelassenen Typ verwenden. Die Mäntel müssen durch Zement abgedeckt werden.
4. Stromkabel (siehe Vorbereitungen auf Seite 2).
5. Befestigungsplatte, die die Höhenverstellung des Getriebemotors erlaubt.
6. Rohre für den Kabeldurchgang.
7. Bügel zur waagrechten Verstellung des Getriebemotors.
8. Muttern.
9. Getriebemotor.
10. Elektronisches Steuergerät



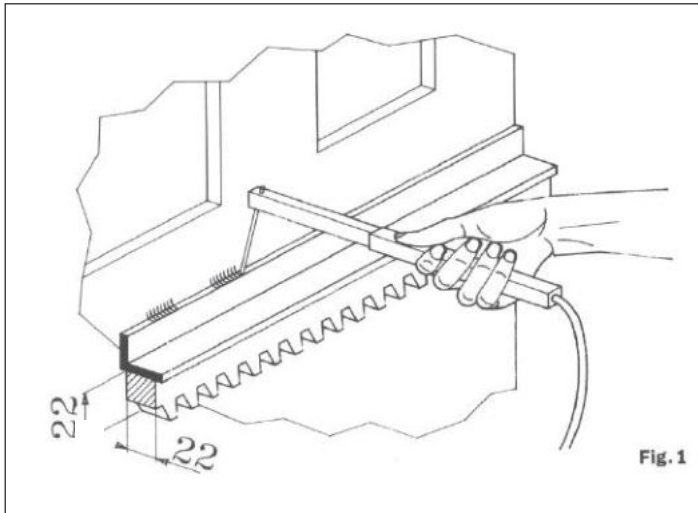

Fig. 1

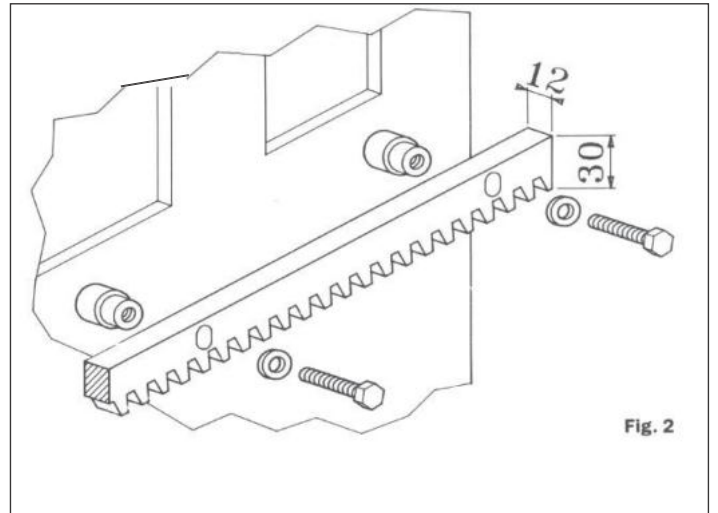

Fig. 2

Figure 1, 2 e 4 - Montaggio cremagliera - N.B.: le quote sul disegno sono in mm

Figs. 1, 2 and 4 - Installing the rack - NOTE: The measurements in the drawing are in mm

Figures 1, 2 et 4 - Montage de la crémaillère - NOTA: Les cotes rappelées sur le croquis sont exprimées en mm.

Figuras 1, 2 y 4 - Montaje de la cremallera - NOTA: Las cotas del gráfico están en mm

Figuras 1, 2 e 4 - Montagem da cremalheira. N.B. Dimensões em mm.

Fig. 1, 2, 4 - Plaatsing van de tandlat.

Opmerking : de afmetingen op de tekening zijn in mm.

Abbildungen 1, 2 und 4 - Zahnstangenmontage - N.B.: Die Maße auf der Zeichnung sind in mm angegeben.

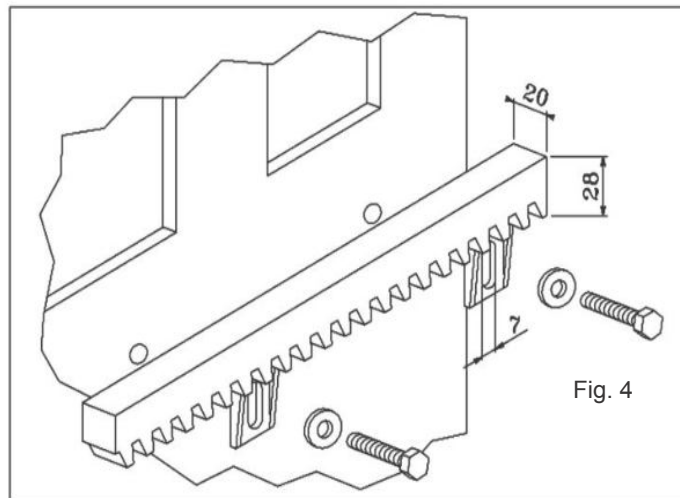

Fig. 4

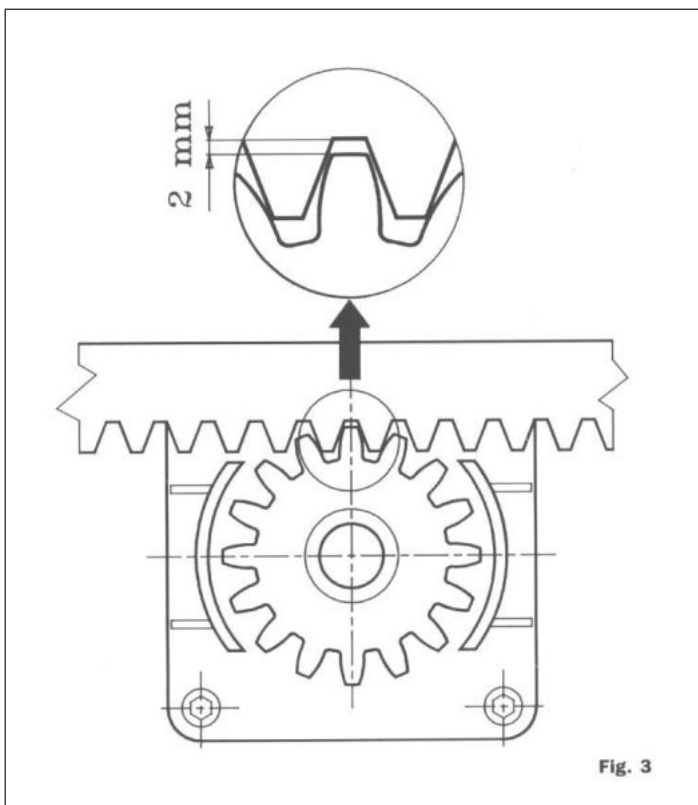

Fig. 3

Figura 3 - Gioco minimo tra ingranaggio e cremagliera

Fig. 3 - Minimum play between the gear and the rack

Figure 3 - Jeu minimum entre l'engrenage et la crémaillère

Figura 3 - Juego mínimo entre engranaje y cremallera

Fig. 3 - Folga mínima entre a engrenagem e a cremalheira.

Fig.3 - Minimum vrije ruimte tussen het tandwiel en de tandlat.

Abbildung 3 - Mindestspiel zwischen Rad und Zahnstange

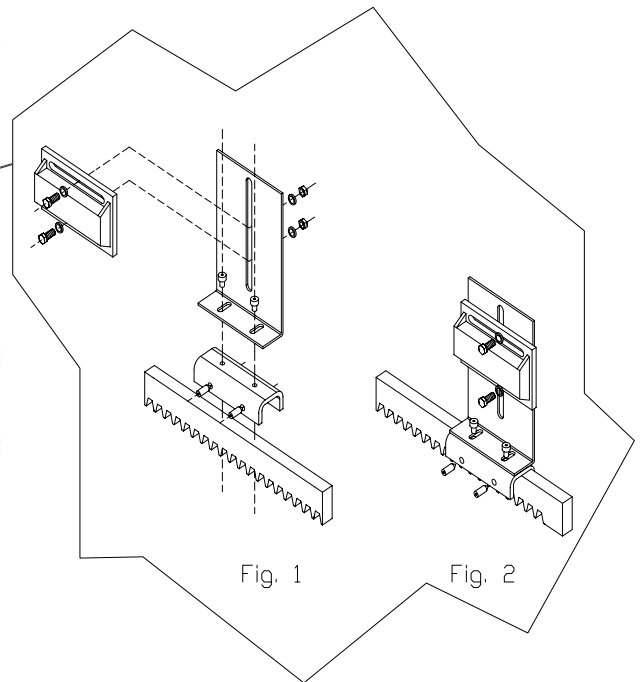
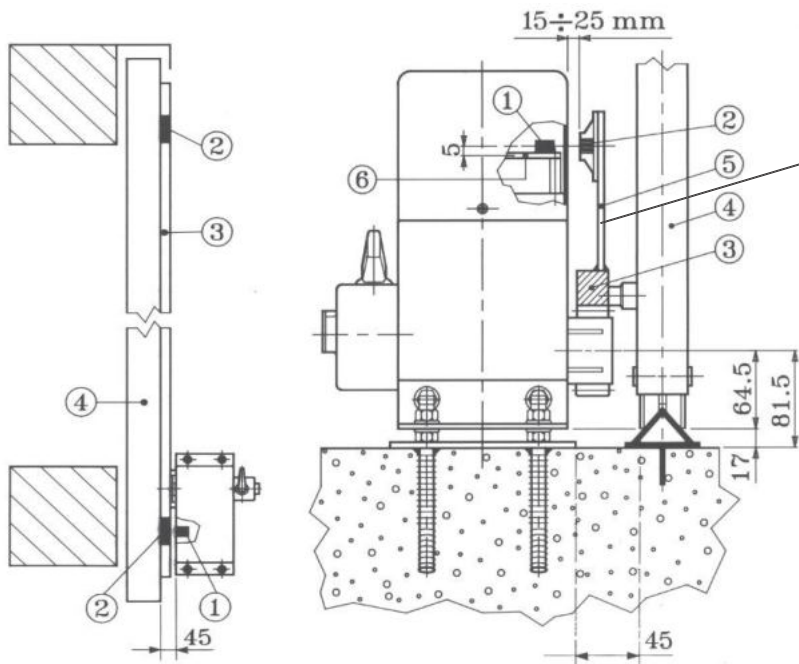

## I MONTAGGIO DEI FINE CORSA MAGNETICI

Posizionare le due staffe portamagneti (5) sopra la cremagliera (3) alle due estremità del cancello (4) in posizione di cancello chiuso e cancello aperto con riferimento al sensore (1) posto sopra la scheda. Montare sulle staffe (5) i due magneti (2) in posizione orizzontale.

**N.B.:** La distanza dei magneti (2) dal cofano del motoriduttore non deve essere inferiore a 15 mm.

Posizionare i magneti (2) esattamente in corrispondenza orizzontale del piccolo magnete (1) montato sulla scheda. I magneti (2) sono polarizzati diversamente tra di loro, uno con polarizzazione negativa e l'altro con polarizzazione positiva, pertanto il montaggio dei due magneti sulle staffe (5) va verificato controllando i punti d'arresto muovendo manualmente il cancello in apertura e chiusura.

**N.B.:** Le quote sul disegno sono in mm.

## UK INSTALLING THE MAGNETIC LIMIT SWITCHES

Place the two brackets that the magnets (5) are mounted on, above the rack (3) at the two ends of the gate (4) with the gate closed and the gate open in relation to the sensor (1) located above the card. Install the two magnets (2) in a horizontal position on the brackets (5).

**NOTE:** The distance of the magnets (2) from the gearmotor's cover must not be less than 15 mm.

Place the magnets (2) so that they exactly correspond horizontally with the small magnet (1) installed on the card. The magnets (2) are polarized differently from each other: one has negative polarization and other has positive polarization. Therefore you have to check the installation of the two magnets on the brackets (5). To do this you have to check the stopping points of the gate by manually opening and closing it.

**NOTE:** The measurements in the drawing are in mm.

## F MONTAGE DES FINS DE COURSE MAGNETIQUES

Positionner les deux étriers porte-aimants (5) sur la crémaillère (3) aux deux extrémités de la grille (4) (grille fermée et grille ouverte). Se référer au capteur (1) situé au-dessus de la carte. Monter les deux aimants (2) sur les étriers (5) en position horizontale.

**NOTA:** La distance des aimants (2) du capot du motoréducteur ne doit pas être inférieure à 15 mm.

Positionner les aimants (2) exactement au niveau du petit aimant (1) (alignement horizontal) monté sur la carte. Comme les aimants (2) présentent des pôles opposés (positif et négatif), lors de leur montage sur les étriers (5) il faudra contrôler les points d'arrêt. Pour ce faire, ouvrir et fermer manuellement la grille.

**NOTA:** Les cotes rappelées sur le croquis sont exprimées en mm.

## E MONTAJE DE LOS FINALES DE CARRERA MAGNÉTICOS

Posicionar las dos abrazaderas portaimanes (5) sobre la cremallera (3), en las dos extremidades de la puerta (4), con posición de puerta cerrada y puerta abierta respecto al sensor (1) ubicado sobre la tarjeta. Montar los dos imanes (2) sobre las abrazaderas (5) en posición horizontal.

**NOTAS:** La distancia de los imanes (2) al capot del motorreductor no debe ser inferior a 15 mm.

Posicionar los imanes (2) en correspondencia horizontal respecto al imán (1) montado sobre la tarjeta. Los imanes (2) están polarizados diferentemente entre sí, uno posee una polaridad negativa y el otro positiva. Por lo tanto, durante el montaje de los imanes sobre las abrazaderas (5) deben verificarse los puntos de detención, moviendo manualmente la puerta en apertura y cierre.

**NOTAS:** Las cotas del gráfico están en mm.

## P MONTAGEM DOS FINS-DE-CURSO MAGNÉTICOS

Posicionar os dois suportes dos magnetes (5) por cima da cremalheira (3) em ambas as extremidades do portão (4), em posição de portão fechado e portão aberto com referência ao sensor (1) situado em cima do cartão. Montar nos suportes (5) os dois magnetes (2) em posição horizontal.

**N.B.** A distância dos magnetes (2) ao capot do motorreductor não deve ser inferior a 15 mm.

Posicionar os magnetes (2) exactamente em correspondência horizontal do pequeno magnete (1) montado no cartão. Os magnetes (2) estão polarizados diversamente entre si, um com polarização negativa e o outro com polarização positiva e portanto a montagem dos dois magnetes nos suportes (5) deve ser verificada controlando os pontos de paragem deslocando manualmente o portão em abertura e em encerramento.

**N.B.** As medidas indicadas no desenho são em mm.

## NL PLAATSING VAN DE MAGNETISCHE EINDERITSCHAKELAARS

Plaats de 2 montagesteunen waarop de magneten (5) gemonteerd zijn, boven de tandlat (3) aan beide zijden van het hekken (4), zowel in open als gesloten stand in relatie tot de sensor (1) bovenop de elektronische kaart. Plaats de 2 magneten (2) horizontaal op de montagesteunen (5).

**OPMERKING:** De afstand tussen de magneten (2) en de motorbehuizing mag niet minder bedragen dan 15 mm.

Plaats de magneten (2) horizontaal tov. de kleine magneet (1) geïnstalleerd op de print. De magneten (2) zijn verschillend: één is negatief, de andere is positief gepolariseerd. Hierdoor is het nodig de plaatsing van deze 2 magneten (2) te controleren op de montagesteunen (5), door de poort manueel te openen en te sluiten.

**OPMERKING:** De afmetingen op de tekeningen zijn in mm.

## D MONTAGE DER MAGNETISCHEN ENDSCHALTER

Die zwei Magnethaltebügel (5) oberhalb der Zahnstange (3) an den zwei Enden des Tors (4) bei geschlossenem Tor und bei offenem Tor mit Bezug auf den Sensor (1) oberhalb der Platine anbringen. An den zwei Bügeln (5) waagrecht die zwei Magnetten (2) anbringen. **N.B.:** Der Abstand der Magnetten (2) von der Getriebemotorhaube darf nicht geringer als 15 mm sein.

Die zwei Magnetten (2) exakt in waagrechtter Übereinstimmung mit dem kleinen, an der Platine befestigten Magnetten (1) anbringen. Die Magnetten (2) sind unterschiedlich gepolt, einer mit Minuspole und einer mit Pluspole. Deshalb ist die Anbringung der zwei Magnetten an den Bügeln (5) zu überprüfen, indem man durch manuelles Öffnen und Schließen des Tores die Haltestellen kontrolliert.

**N.B.:** Die Maße auf der Zeichnung sind in mm angegeben.

## SENSORE INDUTTIVO

## INDUCTIVE SENSOR

## CAPTEUR INDUCTIF

## SENSOR INDUCTIVO

## SENSOR INDUTIVO

## INDUCTIEVE SENSOR

## INDUKTIVSENSOR

### I

#### Installazione

Avvitare in senso orario il sensore induttivo (1) fino quando arriva in battuta sull'albero del motore, quindi svitare in senso antiorario di un giro e un quarto; bloccare con dado e controdado il sensore induttivo. È necessario mettere sul filetto del sensore induttivo una guarnizione liquida per la sigillatura di raccordi filettati (per es.: Loctite 542).

#### Funzioni , regolazione e collegamento.

In fase di apertura e chiusura, quando il cancello intercetta un ostacolo, il sensore rileva un abbassamento del numero di giri motore e arresta il moto del cancello. Se contemporaneamente l'ingresso di fotocellula è libero ( N.C. ), segue anche l'immediata inversione del moto per alcuni secondi allo scopo di liberare l'ostacolo.

**Collegare il cavetto N.2 del sensore rispettando l'associazione morsetto/colore: 15 = marron, 16 = blu, 10 = nero e IMPOSTARE IL DIP 5 IN ON.**

### F

#### Installation

Visser le capteur inductif (1) dans le sens des aiguilles d'une montre jusqu'à ce qu'il arrive à toucher la butée sur l'arbre du moteur, puis le dévisser d'un tour et un quart dans le sens inverse à celui des aiguilles d'une montre. Ensuite, le bloquer à l'aide d'un écrou et d'un contre-écrou. Il faudra enduire le filet du capteur inductif d'un produit liquide pour sceller les raccords filetés (par ex.: Loctite 542).

#### Fonction , réglage et branchement.

Pendant la fermeture et l'ouverture , lorsque le portail intercepte un obstacle, le capteur relève une baisse dans le nombre des tours du moteur et il arrête le mouvement de la grille. Si, au même temps, l'entrée de la photocellule est libre (normalement fermée) il y aura aussi l'inversion du mouvement pendant quelque seconde au fin de libérer l'obstacle .

**Brancher le petit câble N2 du capteur en respectant l'association borne / couleur: 15 = marron, 16 = bleu, 10 = noir et ÉTABLIR LE DIP 5 SUR ON.**

### UK

#### Installation

Screw the inductive sensor (1) clockwise until it locks into place on the motor shaft, then unscrew anti-clockwise by one and quarter turn. Lock the inductive sensor with nut and counternut. A liquid seal for sealing of threaded connectors must be applied on the inductive sensor thread (e.g. Loctite 542).

#### Functions, setting and connection.

When intercepting an obstacle during opening and closing, the sensor detects a motor revolutions reduction and stops the gate movement. If, at the same time, the photoelectric cell is freed (N.C. ), an immediate motion reversal occurs for a few seconds, in order to release the obstacle. **The sensor cable n° 2 shall be connected following the combination terminal/color: 15 = brown, 16 = blue, 10 = black, then SET DIP 5 ON .**

### E

#### Instalación

Enrosca, en el sentido de las manecillas del reloj, el sensor inductivo (1) hasta que llegue al tope en el eje del motor, luego desenrosca una vuelta y un cuarto en sentido contrario; bloquear el sensor inductivo con la tuerca y la contratuerca. Es necesario poner en la rosca del sensor inductivo una junta líquida para sellar los empalmes roscados (por ejemplo Loctite 542).

#### Funciones, regulaciones y conexiones.

En la fase de apertura y cierre, cuando la cancela intercepta un obstáculo, el sensor detecta la disminución de las revoluciones del motor y detiene el movimiento de la cancela. Si simultáneamente la entrada de la fotocélula está libre (N.C. ), se produce la inmediata inversión del movimiento durante algunos segundos con el objetivo de liberar el obstáculo. **Conectar el cable N.2 del sensor respetando la combinación borne/color: 15 = marrón, 16 azul, 10 = negro y PONER el DIP 5 en ON.**

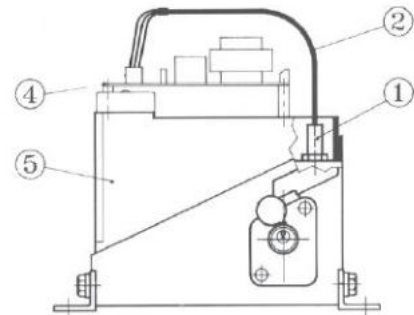

### P

#### Instalação

Apertar o sensor indutivo (1) em sentido horário até ele tocar no veio do motor e depois efectuar uma rotação e um quarto em sentido anti-horário; bloqueá-lo nesta posição com uma porca e contra-porca. É preciso aplicar uma guarnição líquida na espira do sensor indutivo para vedar a rosca (por ex.: Loctite 542).

#### Funções , regulação e ligação.

Em fase de abertura e fechamento, quando o portão intercepta um obstáculo, o sensor releva uma diminuição do número de giros do motor e pára o movimento do portão. Se contemporaneamente a imissão da célula fotoeléctrica estiver livre (N.C. ), segue também a inversão imediata do movimento por alguns segundos com a finalidade de libertar o obstáculo.

**Ligar o cabo N.2 do sensor respeitando a associação grampo/cor: 15 = marrom, 16 = azul, 10 = preto e ESTABELECER O DIP 5 EM ON.**

### NL

#### Installatie

Draai de inductieve sensor (1) in uurwijzerzin tot tegen de aandrijfas van de motor. Draai vervolgens 1 en 1/4 toer terug en plaats de moer en tegenmoer. De aangesloten draden dienen afgedicht te worden met bv. Loctite 542

**Funcities, afregeling en aansluiting :** Indien het hek gedurende het sluiten of het openen een obstakel aanraakt, zal de inductieve sensor dit detecteren en de beweging van het hek stoppen. Indien eveneens de fotocel vrij is, zal de beweging onmiddellijk omkeren voor enkele seconden, zodanig dat het obstakel wordt vrijgemaakt. De kabel n°2 van de sensor zal verbonden worden als volgt : 15=bruin, 16=blauw, 10=zwart, DIP5 dient ON te zijn

### D

#### Installation

Den Induktivsensor (1) so weit im Uhrzeigersinn drehen, bis er an der Motorwelle anschlägt, dann um 1¼ Umdrehung gegen Uhrzeigersinn schrauben. Den Sensor mit Mutter und Gegenmutter festspannen. Auf das Gewinde des Induktivensors eine Flüssigdichtung zur Versiegelung von Anschlußverschraubungen (z. B. Loctite 542) auftragen.

#### Funktionen, Einstellung und Anschluß.

Beim Öffnen und Schließen, wenn das Tor einem Hindernis begegnet, erfaßt der Induktivsensor eine Reduzierung der Motordrehzahl und stoppt die Torbewegung. Ist gleichzeitig der Lichtschrankeneingang (Ruhekontakt) frei, folgt auch die sofortige, ein paar Sekunden lange Umkehrung der Bewegung, damit das Hindernis freigegeben wird. **Schließen Sie das Kabel Nr. 2 des Sensors unter Berücksichtigung der Zuordnung Klemme /Farbe an: 15 = braun, 16 = blau, 10 = schwarz und STELLEN SIE DEN DIP 5 AUF ON**



## MANOVRA MANUALE

## MANUAL OPERATION

## MANOUVRE MANUELLE

## MANIOBRA MANUAL

## MANOBRA MANUAL

## MANUELE ONTGRENDELING

## BEWEGUNG VON HAND

### I

In caso di guasto o di mancanza di corrente, per la manovra manuale ruotare il coperchietto (4), inserire la chiave (3) e ruotarla in senso orario, verso destra, senza forzarla. La chiave (3) uscirà di alcuni millimetri spinta da una molla. Quindi agire sulla maniglia (1) e ruotarla completamente di 180° verso sinistra; a questo punto si può aprire e chiudere il cancello manualmente. Per il ripristino in automatico ruotare la maniglia (1) nella posizione iniziale, spingere la chiave (3) in avanti, ruotarla in senso antiorario, verso sinistra, quindi estrarla.

**N.B.: Se la chiave (3) non è spinta completamente in avanti, la stessa non ruota e non può essere estratta.**

**La maniglia (1) può essere bloccata agendo come sopra sulla chiave (3) anche in posizione di manovra manuale.**

### UK

You can manually operate the gate if a problem occurs or if the power supply fails. To manually operate the gate, carry out the following procedure: rotate the cover (4), insert the key (3), and turn it clockwise (to the right) without forcing it. The key (3) will be pushed out a few millimeters by a spring. Then completely turn the handle (1) 180° towards the left. You can now manually open and close the gate.

To automatically reset it, turn the handle (1) to its initial position, push the key (3) forward, turn it counterclockwise (to the left), and then remove it.

**NOTE: If the key (3) is not completely pushed forward, it will not turn and cannot be removed.**

**The handle (1) can even be locked in the manual position by following the above procedure with the key (3).**

### F

En cas de défaillance ou de coupure de courant, pour effectuer la manoeuvre manuelle tourner le couvercle (4), enfoncer la clé (3) et la tourner dans le sens des aiguilles d'une montre (vers la droite) sans la forcer.

Comme elle est poussée par un ressort, la clé (3) sort de quelques millimètres. Agir sur la poignée (1) et la tourner complètement de 180° vers la gauche.

A ce moment-là, il est possible d'ouvrir et de fermer manuellement la grille. Pour rétablir le fonctionnement automatique, remettre la poignée (1) à l'état initial, pousser la clé (3), la tourner dans le sens inverse des aiguilles d'une montre (vers la gauche) et donc la sortie.

**NOTA: Si la clé (3) n'est pas poussée à fond, elle ne tourne pas et donc il est impossible de la sortir de son logement.**

**La poignée (1) peut être bloquée à l'aide de la clé (3) (voir ci-dessus) même lors d'une manoeuvre manuelle.**

### E

En caso de avería o de corte de energía eléctrica, para la maniobra manual girar la tapa (4), introducir la llave (3) y girarla en sentido horario sin forzarla. La llave (3) saldrá algunos milímetros empujada por un resorte. Accionar la manija (1) y girarla completamente (180°) hacia la izquierda; ahora resulta posible abrir y cerrar manualmente la puerta.

Para restablecer el funcionamiento automático, girarla manija (1) hacia la posición inicial, empujar la llave (3) hacia adelante, girarla en sentido antihorario (a izquierda) y luego extraerla.

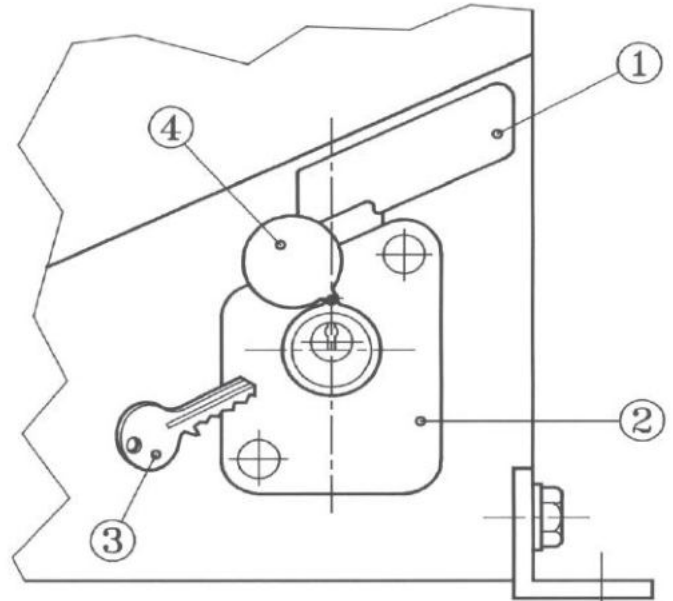

**NOTA: Si la llave (3) no es empujada totalmente hacia adelante, la misma no gira y no puede ser extraída.**

**La manija (1) puede bloquearse de la misma manera que la llave (3), incluso en posición de maniobra manual.**

### P

No caso de avaria ou de falta de corrente, para manobrar manualmente o portão rodar a tampa (4), introduzir a chave (3) e rodar no sentido horário, para a direita, sem a esforço. A chave (3) sairá de alguns milímetros pressionada por uma mola. A seguir agir no manípulo (1) rodando-a completamente de 180° para a esquerda; a este ponto pode-se abrir e fechar manualmente o portão. Para restabelecer o automatismo rodar o manípulo (1) na posição inicial, pressionar a chave (3) para a frente, rodando-a no sentido anti-horário para a esquerda e retirar a chave.

**N.B. Se a chave (3) não está completamente pressionada para a frente não roda e portanto não pode ser extraída.**

**O manípulo (1) pode ser bloqueado do mesmo modo que a chave (3) também na posição de manobra manual.**

### NL

Ingeval van stroomonderbreking kan het hekken manueel bediend worden als volgt: Draai het afdekplaatje (4) weg, steek de sleutel (3) in het ontgrendelingsmechanisme en draai deze in uurwijzerzin zonder grote krachten te gebruiken. De sleutel (3) wordt enkele mm. uitgeduwd door een veer. Draai dan de hendel (1) 180° naar de linkerzijde. Nu kan het hekken manueel geopend en gesloten worden. Om het hekken automatisch te bedienen, plaats de hendel (1) in de originele positie, druk de sleutel (3) in, draai hem tegen uurwijzerzin en verwijder hem.

**OPMERKING: Wanneer de sleutel (3) niet volledig ingedrukt is kan hij noch draaien, noch verwijderd worden.**

### D

Im Falle eines Defekts oder Stromausfalls, zur Bewegung von Hand den Deckel (4) beiseite drehen, den Schlüssel (3) hineinstecken und ohne Gewaltanwendung im Uhrzeigersinn nach rechts drehen. Der Schlüssel (3) wird durch eine Feder geschoben und um einige mm herausgehen. Dann den Griff (1) nehmen und völlig um 180° nach links drehen. Jetzt kann man das Tor von Hand öffnen und schließen.

Zur Wiederherstellung der automatischen Funktion den Griff (1) wieder in die anfängliche Stellung bringen, den Schlüssel (3) nach vorne schieben, gegen Uhrzeigersinn nach links drehen und dann abziehen.

**N.B.: Wurde der Schlüssel (3) nicht ganz nach vorne geschoben, dreht er sich nicht und läßt sich nicht abziehen.**

**Der Griff (1) kann blockiert werden, indem man wie oben den Schlüssel (3) verstellt, auch in der Stellung manuelle Bewegung.**

## APPARECCHIATURA ELETTRONICA

### Installazione (VEDI SCHEMA PAG 20)

- Predisporre a monte dell'apparecchiatura un interruttore differenziale o magnetotermico da 10 A in grado di garantire separazione omipolare con apertura minima dei contatti pari a 3 mm.
- Differenziare i cavi di potenza (min 1.5 mm<sup>2</sup>) da quelli di segnale (min 0.5 mm<sup>2</sup>).
- Eventuali contatti collegati allo stesso ingresso N.C. vanno posti in serie tra loro.
- Eventuali contatti collegati allo stesso ingresso N.A. (START), vanno posti in parallelo.

### COLLEGAMENTI

**1-2 : ALIMENTAZIONE** 230 Vac 50 Hz.

1 = FASE, 2 = NEUTRO, CN10 = TERRA (EARTH). Fusibile di protezione (F1) 3A

**3-4 : Uscita LAMPEGGIATORE** 230 Vac - 100 W max. (vedere anche Dip 4 e Dip 6)

**5-6-7 : Uscita MOTORE.**

5 = apre, 6 = chiude, 7 = comune. Condensatore collegato ai connettori Cn8-Cn9 (External capacitor).

**8-9 : Uscita (SELV) 24 Vac - 5 W max. per ALIMENTAZIONE ACCESSORI.**

Fusibile di protezione (F3) 500 mA.

**12 - 14 : Ingresso N.A. comando START** (vedere anche Dip 3).

**12-13 : Ingresso N.C. per dispositivi di rilevazione (FOTOCELLULE).**

Attivo solo con DIP 7=OFF: solo durante le fasi di chiusura arresta e comanda la riapertura.

**12 - 11 : Ingresso N.C. per comando STOP.**

Provoca l'arresto sia in apertura che in chiusura e blocca il tempo pausa inibendo la chiusura automatica.

**15-16-10 : SENSORE GIRI MOTORE.**

15 = marrone; 16 = blu; 10 = nero (vedere DIP 5).

**20-21 : ANTENNA ESTERNA** (21 = calza)

**ATTENZIONE : in caso si utilizzi un ricevitore da innesto dotato di propri morsetti per il collegamento antenna, ignorare il 20-21.**

### PROGRAMMAZIONE FUNZIONI (Dip-Switch Sw1)

**Attenzione : per memorizzare una nuova configurazione togliere tensione per alcuni secondi.**

- DIP 1 CHIUSURA AUTOMATICA**  
OFF = Abilitata  
ON = Disabilitata
- Dip 2 Funzionamento a UOMO PRESENTE**  
OFF = Disabilitato  
ON = Abilitato. Il funzionamento avviene solo mediante attivazione continua del contatto START (morsetti 12-14). Non appena il contatto torna N.A., il moto si arresta.
- Dip 3 Risposta a ripetuti comandi START (morsetti 12-14)**  
OFF = "Programma Condominiale". APERTURA - solo a FCA CHIUSURA - durante la Chiusura, ARRESTO e RIAPERTURA.  
ON = "Programma Passo Passo". APERTURA - ARRESTO - CHIUSURA - ARRESTO ecc...
- Dip 4 Funzionamento Uscita Lampeggiatore (morsetti 3-4)**  
OFF = Uscita intermittente (utilizzare lampeggiatore a luce fissa cod. 70107).  
ON = Uscita sempre attiva (utilizzare lampeggiatore a luce intermittente cod. 70106).
- Dip 5 Abilitazione SENSORE INDUTTIVO**  
OFF = Conteggio giri motore abilitato sia durante l'apertura che in chiusura. Il dispositivo interviene a seguito di urto con un ostacolo determinando l'arresto e l'inversione del moto per 2 secondi. (ATTENZIONE : posizionare in OFF solo nelle versioni dotate di sensore induttivo).  
ON = DISABILITATO
- Dip 6 Prelampeggio di 2 secondi**  
OFF = abilitato  
ON = disabilitato
- Dip 7 Abilitazione ingresso per dispositivi di rilevazione (morsetti 12-13)**  
OFF = Ingresso abilitato :durante la chiusura arresta e comanda la riapertura  
ON = Ingresso disabilitato
- Dip 8 - 9 - 10 : mantenere necessariamente in OFF.**

## REGOLAZIONE TRIMMER

**RV1 FORCE :** regolare finemente per limitare la FORZA DI SPINTA del cancello motorizzato.

**RV2 WORK :** impostare un TEMPO DI LAVORO 5 ÷ 8 secondi superiore rispetto al tempo reale di una manovra completa. Regolazione attiva solo con Dip 2 = OFF.

**RV3 PAUSE :** solo con Dip 1 = ON consente di regolare il TEMPO PAUSA al termine del quale il cancello richiude automaticamente.

## MESSA IN FUNZIONE E COLLAUDO

### Ad alimentazione disinserita :

- Impostare i Dip-switch a seconda delle funzioni desiderate;
- Verificare la correttezza dei collegamenti poiché un errore può danneggiare irreversibilmente l'apparecchiatura;

### Dare tensione :

- Eseguire con cura le regolazioni sui trimmer
- Verificare che i LED rossi relativi agli ingressi N.C. risultino accesi, compatibilmente con le condizioni dell'automazione;
- Verificare che il led giallo relativo all'ingresso START si accenda solo a seguito di un comando;
- Verificare il corretto funzionamento degli eventuali dispositivi di sicurezza collegati agli ingressi PHOTO (12-13) o STOP (11-12).
- Verificare il corretto senso di marcia (il primo comando START dopo aver dato tensione, se il cancello non è già a FCA determina una apertura). In caso contrario occorre invertire tra loro i collegamenti dei morsetti 5-6. A cancello aperto il LED FCA deve essere spento e il led FCC acceso; a cancello chiuso il Led FCC deve risultare spento e il led FCA acceso.

### VERSIONE CON RICEVITORE INTEGRATO

L'apparecchiatura nella versione con ricevitore 433.92 Mhz integrato può funzionare sia con trasmettitori a dip-switch che con quelli della famiglia Roller (Rolling Code) e può memorizzare al massimo 200 diversi codici.

### Apprendimento telecomandi:

Alimentando per la prima volta l'apparecchiatura, si verifica che il led DL6 è acceso (ricevitore pronto per la memorizzazione).

Basta premere un tasto del trasmettitore per memorizzare il suo codice nel ricevitore (quel tasto agisce come comando START).

Per altri 6 secondi il led DL6 rimane acceso e si possono così apprendere con la medesima modalità ulteriori telecomandi della stessa famiglia.

La fase di memorizzazione termina spontaneamente con lo spegnimento del led DL6. Per apprendere ulteriori trasmettitori occorre premere il pulsante P1 (LEARN), verificare l'accensione del led DL6 quindi premere il tasto del nuovo trasmettitore.

**Attenzione :** dopo aver appreso il primo telecomando, il ricevitore accetta soltanto altri telecomandi della stessa famiglia.

**Cancellazione totale codici in memoria :** premere il tasto P1 (il led DL6 si accende) e mantenerlo premuto sino allo spegnimento del led DL6.

Al rilascio del pulsante P1, il led DL6 compie un lampeggio poi si riaccende ad indicare che il ricevitore è pronto per apprendere nuovi telecomandi.

### Apprendimento telecomandi famiglia Roller senza accedere alla centralina:

quando almeno un telecomando è già stato memorizzato con la procedura sopra descritta, è possibile abilitare l'autoapprendimento di nuovi telecomandi della stessa famiglia senza agire direttamente sulla centrale.

Basta infatti premere per alcuni secondi e contemporaneamente i tasti 1 e 2 del trasmettitore già memorizzato (in prossimità della centrale stessa) e di seguito premere il tasto del nuovo telecomando che viene così autoappreso.

### SENSORE INDUTTIVO

**Collegare il cavetto N.2 del sensore rispettando l'associazione morsetto/colore: 15 = marrone, 16 = blu, 10 = nero e IMPOSTARE IL DIP 5 IN ON.**

## CARATTERISTICHE TECNICHE

Temperatura di funzionamento : - 20 ÷ + 55

Tensione di Alimentazione : 230 Vac ± 5 %

Frequenza : 50 - 60 Hz

Uscita alimentazione accessori : 24 Vac max 200 mA

Uscita lampeggiatore : 230 Vac max. 100 W

Potenza massima gestibile all'uscita motore : 500 W

Regolazione elettronica della potenza : min 40% , max 98%

Regolazione tempo lavoro : min 5" , max. 90 "

Regolazione tempo pausa : min. 5" , max. 110 "

## CONTROL PANEL

### Installation (SEE PAG. 20)

- A differential or magnetothermic 10 A switch shall be mounted upstream the equipment, in order to assure an omni polar separation with a minimum contact opening of 3 mm.
- The power supply cables (min 1.5 mm<sup>2</sup>) shall be separated in comparison with the signal cables (min 0.5 mm<sup>2</sup>).
- Possible contacts connected with the N.C. Inputs shall be arranged in series .
- Possible contacts connected with the N.O. inputs shall be arranged in parallel.

### CONNECTIONS

**1-2 : POWER SUPPLY:** 230 Vac 50 Hz.

1 = PHASE , 2 = NEUTRAL, CN10 = EARTH . ( F1 ) 3A Protection fuse

**3-4 : FLASHING LIGHT connection:** 230 Vac - 100 W max. ( see Dip 4 and Dip 6 )

**5-6-7 : MOTOR connection.**

5=opening, 6=closing, 7=common. External capacitor connected with Cn8-Cn9 connectors

**8-9 : connection ( SELV ) 24 Vac - 5 W max. for ACCESSORIES POWER SUPPLY.** ( F3 ) 500 mA protection fuse.

**12 - 14 : N.O. input for START command** ( see Dip 3 ).

**12-13 : N.C. input for detecting devices ( PHOTOELECTRIC CELLS ) .**

**Enabled only when DIP 7=OFF :** only during closing, it stops and inverse to a new opening.

**12 -11 : N.C. input for STOP command.**

During opening and closing, it stops and it also stops the pause time avoiding a new automatic closing.

**15-16-10 : MOTOR REVOLUTIONS SENSOR.**

15 = brown ; 16 = blue ; 10 = black ( see DIP 5 ) .

**20-21 : EXTERNAL AERIAL** ( 21 = shielding )

**WARNING :** should you utilize a plug in receiver equipped with its own terminals to be connected with the aerial, do not consider 20-21.

### ( Dip- Switch Sw1 ) FUNCTIONS PROGRAMMING

**Warning :** in order to store a new configuration, the power supply shall be disconnected for a few seconds.

<b>DIP 1</b>	<b>AUTOMATIC CLOSING</b> OFF = Enabled ON = Disabled
<b>Dip 2</b>	<b>Functioning with DEAD MAN LOGIC</b> OFF = Disabled ON = Enabled. The functioning only occurs through a continuous activation of the START command (12-14 terminals ). Once the contact is N.O. again, the movement stops.
<b>Dip 3</b>	<b>Response to repeated START commands (12-14 terminals )</b> OFF = " Condominium Programme ". OPENING – only when opening limit switch is activated, - CLOSING - during closing , STOPPING and NEW OPENING. ON = " Step-by-Step Programme ". OPENING - STOPPING - CLOSING - STOPPING etc. . .
<b>Dip 4</b>	<b>Functioning of Flashing Light Connection (3-4 terminals )</b> OFF = Blinking output ( a flashing light with fixed light code 70107 shall be utilized ). ON = Continuous output ( a flashing light code 70106 shall be utilized).
<b>Dip 5</b>	<b>INDUCTIVE SENSOR enabling</b> OFF = Motor revolutions calculation enabled during opening and closing. The device operates in case of impacts against an obstacle and in this case a stopping as well as a movement reversal for 2 seconds occur. ( WARNING : set in OFF position only in versions equipped with inductive sensor ). ON = DISABLED
<b>Dip 6</b>	<b>2 seconds preflashing</b> OFF = enabled ON = disabled
<b>Dip 7</b>	<b>Input enabling for detecting devices (12-13 terminals )</b> OFF = enabled; only during closing, stops and inverse to a new opening ON = disabled
<b>Dip 8 - 9 - 10 :</b>	<b>to be kept in OFF position .</b>

### TRIMMER SETTING

**RV1 FORCE :** precisely to be set, in order to limit the **PUSHING FORCE** of the motorized gate.

**RV2 WORK :** set to a **WORKING TIME** exceeding 5-8 seconds the real time of a complete cycle. Setting with Dip 2 = OFF enabled.

**RV3 PAUSE :** only with Dip 1 = ON, it allows to set the **PAUSE TIME**, at the end of this time the gate will close automatically .

### STARTING AND TESTING

#### With power supply disconnected:

- Set the Dip-switches according to the functions you wish;
- Assure that connections have been carried out in a correct way, because a possible error could damage the equipment in irreparable way.

#### With power supply connected :

- Carefully carry out settings on the trimmers
- Assure that the red LED relating to N.C. inputs are ON, according to the operator conditions;
- Assure that the yellow LED referred to START input only is on in case of operation;
- Assure that possible safety devices connected with the PHOTO ( 12 -13 ) or STOP ( 11-12 ) inputs are functioning correctly.
- Assure there is a correct direction ( the first START command after enabling voltage supply , if the gate is not yet at the opening limit switch, an opening occurs ). If it is not the case, you shall invert the connections of 5-6 terminals one to the other. When the gate is open wide, the opening limit switch LED shall be OFF and the closing limit switch LED shall be ON; when the gate is closed, the closing limit switch LED shall be OFF and the opening limit switch LED shall be ON.

#### VERSION WITH INTEGRATED RECEIVER

The equipment version with integrated 433.92 Mhz receiver can function with dip-switch as well as Roller ( Rolling Code ) transmitters, it can store max 200 different codes.

#### Transmitters learning :

Supplying the equipment for the first time, assure that LED **DL6 is on** ( receiver ready for storage ).

You only need to press the button of the transmitter in order to store its code in the receiver ( that button operates as START command ).

The **DL6** LED is ON for about 6 seconds and during this time, it is possible to learn further transmitters belonging to the same category.

The storage phase ends when the **DL6** LED is OFF.

To learn further transmitters, you only need to press the P1 ( LEARN ) button, assure that DL6 LED has been ON, then press the new transmitter button.

**Warning :** after learning the first remote control, the receiver only accepts other remote controls belonging to the same category ( DIP or ROLLER ).

**Total cancellation of stored codes:** press the P1 button ( DL6 LED is ON ) and keep it pressed until DL6 LED is OFF .

Releasing the P1 button, the DL6 LED flashes once, then, it is ON again to indicate that the receiver is ready to learn new transmitters.

#### ROLLER category remote controls learning without accessing the control equipment :

when at least one transmitter has already been stored by the above described procedure, it is possible to enable a self-learning of new transmitters belonging to the same category, without accessing the control equipment .

In fact, you only need to press simultaneously for some seconds buttons 1 and 2 of the already stored transmitter ( near to the location of the control equipment ) then press the new transmitter button, in order to learn it.

#### INDUCTIVE SENSOR

**The sensor cable n° 2 shall be connected following the combination terminal/ colour: 15 = brown, 16 = blue, 10 = black, then SET DIP 5 ON .**

#### Technical features

Operating temperature : - 20 ÷ + 55

Power supply voltage : 230 Vac ± 5 %

Frequency : 50 - 60 Hz

Accessories power supply connection : 24 Vac max 200 mA

Flashing light connection : 230 Vac max. 100 W

Maximum power to be controlled at the motor connection : 500 W

Electronic torque regulation : min 40 % , max. 98 %

Working time setting : min 5" , max. 90 "

Pause time setting : min. 5" , max. 110 " .

## PLATINE ÉLECTRONIQUE

### Installation (VOIR A LA PAGE 20)

- Prédéposer dans la partie supérieure de l'appareillage un interrupteur différentiel ou magnétothermique de 10 A qui peut assurer la séparation omni-polaire avec ouverture minimale des contacts de 3 mm.
- Diversifier les câbles de puissance (min 1.5 mm<sup>2</sup>) de ceux de signal (min 0.5 mm<sup>2</sup>).
- Tous les possibles contacts branchés à la même entrée normalement fermée doivent être positionnés en série l'un après l'autre.
- Tous les possibles contacts branchés à la même entrée normalement ouverte (START) doivent être positionnés en parallèle.

### BRANCHEMENTS

**1-2 : ALIMENTATION** 230 Vac 50 Hz.

1 = PHASE, 2 = NEUTRE, CN10 TERRE (EART). Fusible de protection (F1) 3A

**3-4 : Connexion CLIGNOTANT** 230 Vac - 100 W max. (voir aussi Dip 4 e Dip 6)

**5-6-7 : Connexion MOTEUR**

5 = ouvre, 6 = ferme, 7 = commune. Condensateur branché aux connecteurs Cn8-Cn9 (Condensateur extérieur).

**8-9 : Connexion (SELV) 24 Vac - 5 W max. pour L'ALIMENTATION DES ACCESSOIRES**

Fusible de protection (F3) 500 mA.

**12 - 14 : Entrée normalement ouverte commande START** (voir aussi Dip 3).

**12-13 : Entrée normalement fermée pour dispositifs de détection (Cellules photo-électriques).**

Active **seulement avec DIP 7=OFF** : seulement pendant les phases de fermeture il arrête et commande la re-ouverture.

**12 -11 : Entrée normalement fermée pour le commande STOP.**

Il provoque l'arrêt soit pendant l'ouverture soit pendant la fermeture et il bloque le temps pause en interdisant la fermeture automatique.

**15-16-10 : SENSEUR DES TOURS DU MOTEUR**

15 = marron ; 16 = bleu ; 10 = noir (voir DIP 5).

**20-21 : ANTENNE EXTERNELLE** (21 = blindage)

**ATTENTION : Dans le cas où on utilise un récepteur à embrayer pourvu de ses propres bornes pour le branchement avec l'antenne, ignorer le 20-21.**

### PROGRAMMATION DES FONCTIONS (Dip- Switch Sw1)

**Attention : Pour mémoriser une nouvelle configuration couper la tension pendant quelque second**

<b>DIP 1</b>	<b>FERMETURE AUTOMATIQUE</b> OFF = ACTIVE ON = INACTIVE
<b>Dip 2</b>	<b>Fonctionnement avec homme présent</b> OFF = Inactive ON = Active Le fonctionnement a lieu seulement à travers l'activation continue du contacte START (bornes 12-14). Le fonctionnement s'arrête lorsque le contacte retourne normalement fermé.
<b>Dip 3</b>	<b>Réponse à plusieurs commandes START (bornes 12-14)</b> OFF = « Programme dans des immeubles en copropriété ». OUVERTURE- FERMETURE – seulement à partir de la position de fin de course ouverture -pendant la fermeture, ARRET et RE-OUVERTURE. ON = Programme Séquentiel « Pas à Pas ». OUVERTURE - ARRET - FERMETURE - ARRET etc...
<b>Dip 4</b>	<b>Fonctionnement connexion Clignotant ( bornes 3-4 )</b> OFF = Connexion intermittente ( utiliser le clignotant à lumière fixe cod. 70107 ). ON = Connexion toujours active ( utiliser le clignotant à lumière intermittente cod. 70106 ).
<b>Dip 5</b>	<b>Mise en fonction du capteur inductif</b> OFF = Comptage des tours du moteur en fonction soit pendant l'ouverture soit pendant la fermeture. Le dispositif intervient après un choc contre un obstacle et il arrête le mouvement et le renverse pendant 2 secondes ( ATTENTION : positionner sur OFF seulement dans le cas de versions pourvues de capteur inductif ). ON = INTERDIT
<b>Dip 6</b>	<b>Pré-clignotement de 2 secondes</b> OFF = en fonction ON = interdit
<b>Dip 7</b>	<b>Mise en fonction de l'entrée pour dispositifs de relevé (bornes 12-13)</b> OFF = Entrée en fonction ON = Entrée interdite
<b>Dip 8 - 9 - 10 :</b>	<b>à tenir nécessairement dans la position OFF</b>

### REGLAGE DE TRIMMER

**RV1 FORCE** : régler légèrement au fin de limiter le **FORCE DE POUSSEE** du portail motorisé

**RV2 WORK** : établir un **TEMPS DE TRAVAIL** 5 ÷ 8 secondes supérieur par rapport au temps réel d'une manœuvre complète. Réglage actif seulement avec Dip 2 = OFF

**RV3 PAUSE** : seulement avec Dip 1 = ON il permet de régler le **TEMPS de PAUSE** à la fin duquel le portail se ferme automatiquement.

### MISE EN FONCTION ET ESSAI

#### Lorsque l'alimentation est débranchée:

- Etablir le dip-switch selon les fonctions désirées ;
- Vérifier que les branchements soient corrects parce que une faute peut endommager irréversiblement l'appareillage ;

#### Donner tension :

- Suivre soigneusement les réglages sur les trimmer
- Vérifier que les LEDS rouges relatifs aux entrées normalement fermées soient allumés, dans la mesure où les conditions de l'appareillage le permettent ;
- Vérifier que le LED jaune relatif à l'entrée START s'allume seulement après un commande ;
- Vérifier le correcte fonctionnement des dispositifs de sécurité possibles branchés aux entrées PHOTO ( 12 -13 ) ou STOP ( 11-12 ).
- Vérifier le correcte sens de marche (si le portail n'est déjà arrivée à fin de course en ouverture et après avoir donné tension, la première commande START provoque une ouverture). Dans le cas contraire, il faut renverser entre eux les branchements des bornes 5-6. Le LED fin de course ouverture doit être éteint lorsque le portail est complètement ouvert et le LED fin de course fermeture doit être allumé. Le LED fin de course fermeture doit être éteint lorsque le portail est complètement fermé et le LED fin de course en ouverture doit être allumé.

### VERSION AVEC RÉCEPTEUR INTÉGRÉ

L'appareil dans la version avec récepteur 433.92 Mhz intégré peut marcher soit avec transmetteurs dip-switch soit avec les transmetteurs de la famille Roller (Rolling Code) et il peut mémoriser jusqu'à 200 codes différents, au maximum.

#### Établissement et mémorisation des télécommandes:

Lorsqu'on alimente pour la première fois l'appareillage, le LED **DL6 est allumé** (récepteur prêt pour la mémorisation).

Pour mémoriser le code de l'émetteur dans le récepteur il suffit de presser un bouton de l'émetteur ( ce bouton agit comme commande START ).

Le LED **DL6** reste allumé pendant d'autres 6 secondes et il est possible d'établir et mémoriser de la même façon d'autres télécommandes de la même famille. La phase de mémorisation termine spontanément lorsque le led **DL6 s'éteint**.

Pour établir et mémoriser d'autres transmetteurs il faut presser le bouton P1 (LEARN), vérifier que le led DL6 soit allumé et presser le bouton du nouvel l'émetteur.

**Attention :** Après avoir mémorisé le premier télécommande, le récepteur accepte seulement des télécommandes de la même famille.

**Effacement totale des codes dans la mémoire:** presser le bouton P1 (le led DL6 s'allume) et le tenir pressé jusqu'au moment où le led DL6 s'éteint.

Lorsque On laisse le bouton P1, le led DL6 clignote une seule fois et puis il s'allume de nouveau pour indiquer que le récepteur est prêt pour mémoriser des nouveaux télécommandes.

#### Mémorisation de télécommandes famille Roller sans accéder à la centrale:

Il est possible de mettre en fonction l'auto-mémorisation de télécommandes nouveaux - mais de la même famille - sans agir directement sur la centrale lorsque au moins un télécommande a déjà été mémorisé par le procédé susmentionné.

Il suffit, en effet, de presser les boutons 1 et 2 du transmetteur déjà mémorisé pendant quelque seconde et au même temps (près de la centrale) et par la suite, presser le bouton du nouveau télécommande qui, cela faisant, est mémorisé automatiquement.

### CAPTEUR INDUCTIF.

**Brancher le petit câble N2 du capteur en respectant l'association borne / couleur: 15 = marron, 16 = bleu, 10 = noir et ÉTABLIR LE DIP 5 SUR ON.**

### Caractéristiques techniques

Température de fonctionnement : - 20 ÷ + 55

Tension d'Alimentation : 230 Vac ± 5 %

Fréquence : 50 - 60 Hz

Connexion alimentation des accessoires : 24 Vac max 200 mA

Connexion du clignotant : 230 Vac max. 100 W

Puissance maximale à la connexion du moteur : 500 W

Régulation électronique de la puissance : min 40 % , max. 98 %

Régulation temps travail : min 5" , max. 90 «

Régulation temps pause : min. 5" , max. 110 «.



## APARATO ELECTRONICO

### PLANO DE INSTALACIÓN DEL EQUIPO (VER EN PÁG. 20)

#### Instalación

- Colocar antes del equipo un interruptor diferencial o magnetotérmico de 10 A que garantice una separación omnipolar con abertura mínima de los contactos igual a 3 mm.
- Diferenciar los cables de potencia (mín 1.5 mm<sup>2</sup>) de los de señal (mín 0.5 mm<sup>2</sup>).
- Los eventuales contactos conectados con la misma entrada N.C. se deben conectar entre sí en serie.
- Los eventuales contactos conectados con la misma entrada N.A. (START) van en paralelo .

#### CONEXIONES

**1-2 : ALIMENTACIÓN** 230 Vac 50 Hz.

1 = FASE , 2 = NEUTRO, FS1 = TIERRA ( EARTH ) . Fusible de protección ( F1 ) 3A

**3-4 : Salida INDICADOR INTERMITENTE** 230 Vac - 100 W máx. ( véase también Dip 4 y Dip 6 )

**5-6-7 : Salida MOTOR.**

5=abre, 6=cierra, 7=común. Condensador conectado a los conectores Cn8-Cn9 ( External capacitor ) .

**8-9 : Salida ( SELV ) 24 Vac - 5 W máx. para ALIMENTACIÓN ACCESORIOS .**

Fusible de protección ( F3 ) 500 mA.

**12 - 14 : Entrada N.A. mando START** ( véase también Dip 3 ) .

**12-13 : Entrada N.C. para dispositivos de detección ( FOTOCÉLULAS ) .**

Activo **sólo con DIP 7=OFF** : sólo durante las fases de cierre detiene y controla la reabertura.

**12 -11 : Entrada N.C. para mando STOP.**

Provoca la parada durante la abertura y el cierre y bloquea el tiempo de pausa inhibiendo el cierre automático.

**15-16-10 : SENSOR REVOLUCIONES MOTOR.**

15 = marrón ; 16 = azul ; 10 = negro ( véase también DIP 5 ) .

**20-21 : ANTENA EXTERNA** ( 21 = trenza )

**ATENCIÓN : si se utiliza un receptor de conexión dotado de bornes propios para efectuar la conexión, ignorar el punto 20-21.**

**PROGRAMACIÓN FUNCIONES ( Dip- Switch Sw1 )**

**Atención : para memorizar una nueva configuración interrumpir la tensión durante unos segundos.**

**PROGRAMACIÓN FUNCIONES ( Dip- Switch Sw1 )**

**Atención : para memorizar una nueva configuración interrumpir la tensión durante unos segundos.**

**DIP 1**

**CIERRE AUTOMÁTICO**

OFF = Habilitada

ON = Deshabilitada

**Dip 2**

**Funcionamiento con HOMBRE PRESENTE**

OFF = Deshabilitado

ON = Habilitado. El funcionamiento se produce sólo mediante la activación continua del contacto START (bornes 12-14). Apenas el contacto vuelve a N.A., el movimiento se detiene.

**Dip 3**

**Respuesta a mandos repetidos START ( bornes 12-14 )**

OFF = " Programa de Comunidad " . ABERTURA -CIERRE sólo con FCA- durante el cierre , PARADA y REABERTURA.

ON = " Programa Paso a Paso " . ABERTURA - PARADA - CIERRE - PARADA etc...

**Dip 4**

**Funcionamiento Salida Indicador Intermitente ( bornes 3-4)**

OFF = Salida intermitente (utilizar indicador de luz fija cód. 70107).

ON = Salida siempre activa (utilizar indicador de luz intermitente cód. 70106).

**Dip 5**

**Habilitación SENSOR INDUCTIVO**

OFF = Conteo de las revoluciones del motor habilitado durante la abertura y el cierre. El dispositivo interviene después de golpear contra un obstáculo, lo que determina la parada y la inversión del movimiento durante 2 segundos. ( ATENCIÓN: posicionar en OFF sólo en los modelos dotados de sensor inductivo ) .

ON = DESHABILITADO

**Dip 6**

**Precentelleo de 2 segundos**

OFF = habilitado

ON = deshabilitado

**Dip 7**

**Habilitación entrada para dispositivos de detección ( bornes 12-13 )**

OFF = Entrada habilitada; durante el cierre ,se para y manda la reabertura

ON = Entrada deshabilitada

**Dip 8 - 9 - 10 :**

**Mantener en OFF.**

### REGULACIÓN TRIMMER

**RV1 FORCE:** regular con precisión para limitar la **FUERZA DE EMPUJE** de la cancela motorizada.

**RV2 WORK:** introducir un **TIEMPO DE TRABAJO**  $5 \div 8$  secondi superior al tiempo real de una maniobra completa. Regulación activa sólo con Dip 2 = OFF.

**RV3 PAUSE:** sólo con Dip 1 = ON se puede regular el **TIEMPO DE PAUSA** al final del cual la cancela se vuelve a cerrar automáticamente .

### PUESTA EN MARCHA Y PRUEBA

**Con alimentación desconectada :**

- Disponer los Dip-switches de acuerdo a las funciones deseadas;
- Comprobar que las conexiones sean correctas ya que un error puede dañar el equipo de forma irreversible;

**Dar tensión :**

- Efectuar con cuidado las regulaciones en los trimmers.
- Comprobar que los LEDS rojos relativos a las entradas N.C. estén encendidos, según las condiciones del sistema;
- Comprobar que el led amarillo relativo a la entrada START se encienda sólo después de activar un mando;
- Comprobar que el funcionamiento de los eventuales dispositivos de seguridad conectados a las entradas PHOTO ( 12 -13 ) o STOP ( 11-12 ) sea correcto.
- Comprobar que el sentido de marcha sea correcto, (si la cancela no está en FCA, el primer mando START después de haber dado corriente determina una abertura). En caso contrario hay que invertir las conexiones de los bornes 5-6. Con la cancela abierta el LED FCA tiene que estar apagado y el led FCC encendido; con la cancela cerrada el LED FCC tiene que estar apagado y el led FCA encendido.

### VERSIÓN CON RECEPTOR INTEGRADO

El equipo en la versión con receptor 433.92 Mhz integrado puede funcionar tanto con con transmisores dip-switch como con los de la clase Roller (Rolling Code) y puede memorizar al máximo 200 códigos diferentes.

**Aprendizaje de los mandos a distancia:**

Al alimentar por primera vez el equipo, el led **DL6 se enciende** (receptor listo para la memorización ) .

Basta pulsar la tecla que corresponde al primer canal del transmisor para memorizar el código del receptor (la tecla actúa como mando START).

Durante otros 6 segundos el led **DL6** permanece encendido y se pueden memorizar otros mandos a distancia de la misma clase.

La fase de memorización termina espontáneamente cuando se apaga el led **DL6**. Para memorizar otros transmisores hay que pulsar el botón P1 (LEARN), comprobar el encendido del led DL6 y después pulsar la tecla del nuevo transmisor.

**Atención :** después de haber memorizado el primer mando a distancia, el receptor acepta sólo otros mandos de la misma familia.

**Borrado total de los códigos en memoria:** pulsar la tecla P1 (el led DL6 se enciende) y hay que mantenerlo apretado hasta que se apague el led DL6.

Al soltar el botón P1, el led DL6 centellea y después se vuelve a encender para indicar que el receptor está listo para memorizar nuevos mandos a distancia.

**Aprendizaje mandos a distancia clase ROLLER sin acceder a la centralita:** cuando al menos un mando ha sido memorizado con el procedimiento antes descrito, es posible habilitar el autoaprendizaje de nuevos mandos de la misma clase sin intervenir directamente en la central.

Sólo hay que pulsar durante algunos segundos y simultáneamente las teclas 1 y 2 del transmisor ya memorizado (cerca de dicha central) y luego pulsar la tecla del nuevo mando a distancia, que de esta manera queda memorizado.

### SENSOR INDUCTIVO

**Conectar el cable N.2 del sensor respetando la combinación borne/color: 15 = marrón, 16 azul, 10 = negro y PONER el DIP 5 en ON.**

### Características técnicas

Temperatura de funcionamiento : - 20  $\div$  + 55

Tensión de Alimentación : 230 Vac  $\pm$  5 %

Frecuencia : 50 - 60 Hz

Salida alimentación accesorios : 24 Vac máx 200 mA

Salida indicador intermitente: 230 Vac máx. 100 W

Potencia máxima gestionable a la salida del motor : 500 W

Regulación electrónica de la potencia: mín 40%, máx. 98%

Regulación tiempo de trabajo : mín 5" , máx. 90 "

Regulación tiempo pausa : min. 5" , max. 110 " .



## APARELHAGEM ELECTRÓNICA

### Instalação (V. NA PÁG. 20)

- Predispor na parte superior da aparelhagem um interruptor diferencial ou magnetotérmico de 10 A capaz de garantir a separação onipolar com abertura mínima dos contactos igual a 3 mm.
- Diferenciar os cabos de potência (min 1.5 mm<sup>2</sup>) dos cabos de sinal (min 0.5<sup>2</sup>).
- Eventuais contactos ligados na mesma entrada N.C. devem ser posicionados em série entre eles.
- Eventuais contactos ligados na mesma entrada N.A. ( START ), devem ser posicionados paralelamente.

### Ligações

**1-2 : ALIMENTAÇÃO** 230 Vac 50 Hz.

1 = FASE , 2 = NEUTRO, CN10 = TERRA ( EARTH ) . Fusível de protecção ( F1 ) 3A

**3-4 : Saída LAMPEJANTE** 230 Vac - 100 W máx. ( ver também Dip 4 e Dip 6 )

**5-6-7 : Saída MOTOR.**

5 = abre, 6 = fecha, 7 = comum. Condensador ligado aos conectores Cn8-Cn9 ( External capacitor).

**8-9 : Saída ( SELV ) 24 Vac - 5 W máx. para ALIMENTAÇÃO ACESSÓRIOS .**

Fusível de protecção ( F3 ) 500 mA.

**12 - 14 : Entrada N.A. comando START** ( ver também Dip 3 ).

**12-13 : Entrada N.C. para dispositivos de relevamento (CÉLULA FOTOELÉCTRICA).**

Activo só com DIP 7=OFF : sómente durante as fases de fechamento paragem e controla a reabertura.

**12 -11 : Entrada N.C. para comando STOP.**

Provoca a paragem tanto em abertura quanto em fechamento e bloqueia o tempo pausa inibindo um outro fechamento automático.

**15-16-10 : SENSOR GIROS MOTOR.**

15 = marrom ; 16 = azul ; 10 = preto ( ver DIP 5 ) .

**20-21 : ANTENA EXTERNA** ( 21 = protecção cabo )

**ATENÇÃO : Em caso de uso de receptor com tomada dotado de grampos próprios para a ligação antena, ignorar o item 20-21.**

### PROGRAMAÇÃO FUNÇÕES ( Dip- Switch Sw1 )

**Atenção : para memorizar uma nova configuração desligar a eletricidade por alguns segundos.**

<b>DIP 1</b>	<b>FECHAMENTO AUTOMÁTICO</b> OFF = Autorizado ON = Não autorizado
<b>Dip 2</b>	<b>Funcionamento com PESSOA PRESENTE</b> OFF = Não autorizado ON = Autorizado. O funcionamento inicia só mediante activação contínua do contacto START ( grampos 12-14 ). Apenas o contacto volta N.A. , o movimento pára.
<b>Dip 3</b>	<b>Resposta a repetidos comandos START ( grampos 12-14 )</b> OFF = " Programa de Condomínio ". ABERTURA -FECHAMENTO só a FCA autorizado - durante o Fechamento , PARAGEM e REABERTURA. ON = " Programa Passo Passo " . ABERTURA - PARAGEM - FECHAMENTO - PARAGEM etc...
<b>Dip 4</b>	<b>Funcionamento Emissione Sinal Lampejante( grampos 3-4)</b> OFF = Saída intermitente ( utilizar sinal lampejante com luz fixa cod. 70107 ). ON = Saída sempre activa ( utilizar sinal lampejante com luz intermitente cod. 70106 ).
<b>Dip 5</b>	<b>Autorização SENSOR INDUTIVO</b> OFF = Contagem giros motor autorizada seja durante a abertura como durante fechamento. O dispositivo intervem após um choque com um obstáculo determinando a paragem e a inversão do movimento por 2 segundos. ( ATENÇÃO : posicionar em OFF só nos modelos dotados de sensor indutivo ). ON = NÃO AUTORIZADO
<b>Dip 6</b>	<b>Pré-lampejamento de 2 segundos</b> OFF = autorizado ON = não autorizado
<b>Dip 7</b>	<b>Autorização entrada para dispositivos de relevamento ( grampos 12-13 )</b> OFF = entrada autorizada; durante o fechamento PARAGEM e REABERTURA ON = entrada não autorizada
<b>Dip 8 - 9 - 10 :</b>	<b>manter necessariamente em OFF.</b>

## REGULAÇÃO TRIMMER

**RV1 FORCE** : regular delicadamente para limitar a **FORÇA DE IMPULSO** do portão motorizado.

**RV2 WORK** : estabelecer um **TEMPO DE TRABALHO** 5 ÷ 8 segundos superior com relação ao tempo real de uma manobra completa . Regulação activa só com Dip 2 = OFF

**RV3 PAUSE** : só com Dip 1 = ON permite regular o **TEMPO PAUSA** que quando termina o portão fecha-se automaticamente .

## FUNCIONAMENTO INICIAL E TESTE

### com alimentação desligada :

- Estabelecer os Dip-switch de acordo com as funções desejadas;
- Verificar se as ligações estão correctas pois um erro pode danificar irreversivelmente a aparelhagem;

### com alimentação ligada :

- Efectuar as regulações nos trimmers com muito cuidado
- Verificar se os LEDS encarnados relativos as imissões N.C. estão acesos, compativelmente com as condições da automação;
- Verificar se o led amarelo relativo a imissão START acende só após ter recebido um comando;
- Verificar o correcto funcionamento dos eventuais dispositivos de segurança ligados nas imissões PHOTO ( 12 -13 ) ou STOP ( 11-12 ).
- Verificar o correcto sentido de marcha ( o primeiro comando START após ter ligado a alimentação , se o portão não está já em FCA determina uma abertura ). Caso contrário, ocorre inverter entre eles as ligações dos grampos 5-6. Com portão aberto o LED FCA deve estar desligado o led FCC aceso; com portão fechado o Led FCC deve estar desligado e o led FCA aceso.

## VERSÃO COM RECEPTOR INTEGRADO

A aparelhagem na versão com receptor 433.92 Mhz integrado pode funcionar seja com transmissor com dip-switch como com aqueles da familia Roller ( Rolling Code ) e pode memorizar no máximo 200 códigos diversos.

### Memorização telecomando:

Alimentando pela primeira vez a aparelhagem, verifica-se que o led **DL6** está aceso ( receptor pronto para a memorização ).

É suficiente apertar um botão do transmissor para memorizar o seu código no receptor ( aquele botão funciona como comando START ). O led **DL6** permanece aceso por uns 6 segundos e é possível assim memorizar com a mesma modalidade ulteriores telecomandos da mesma familia.

A fase de memorização termina espontaneamente com o apagamento do led **DL6**. Para memorizar ulteriores transmissores ocorre apertar o botão P1 ( LEARN ), verificar o acendimento do led DL6 então apertar o botão do novo transmissor.

**Atenção** : após ter memorizado o primeiro telecomando, o receptor aceita somente outros telecomandos da mesma familia.

**Cancelamento total códigos na memória** : apertar o botão P1 ( o led DL6 acende-se ) e manter o mesmo apertado até quando o led DL6 não se apagar.

Quando se solta o botão P1, o led DL6 lampeja uma vez e depois acende novamente indicando que o receptor está pronto para memorizar novos telecomandos.

### Memorização telecomandos familia Roller sem aceder a central:

quando pelo menos um teleconado já tiver sido memorizado com o procedimento descrito acima , é possível autorizar a auto-memorização de novos telecomandos da mesma familia sem agir diretamente na central.

Para isso é suficiente apertar por alguns segundos e contemporaneamente os botões 1 e 2 do transmissor já memorizado ( em proximidade da própria central ) e a seguir apertar o botão do novo telecomando que desse modo é auto-memorizado.

## SENSOR INDUTIVO

**Ligar o cabo N.2 do sensor respeitando a associação grampo/cor: 15 = marrom, 16 = azul, 10 = preto e ESTABELECE O DIP 5 EM ON.**

### Características técnicas

Temperatura de funcionamento : - 20 ÷ + 55

Tensão de Alimentação : 230 Vac ± 5 %

Frequência : 50 - 60 Hz

Saída alimentação acessórios : 24 Vac máx 200 mA

Saída luz lampejante : 230 Vac máx. 100 W

Potência máxima aplicável na saída motor : 500 W

Regulação electrónica da potência : min 40 % , máx. 98 %

Regulação tempo trabalho : min 5" , máx. 90 "

Regulação tempo pausa : min. 5" , máx. 110 " .

**INSTALLATIE**

-Controleer of een differentieel en thermische onderbrekingschakelaar van min. 10A is geïnstalleerd, zodanig dat een onderbreking van de schakel-contacten kan verwezenlijkt worden met een min. opening van 3 mm.

-Zorg ervoor dat de voedingsdraden (min. 1,5 mm<sup>2</sup>) gescheiden zijn van de besturingsdraden (min. 0,5 mm<sup>2</sup>).

-Alle aansluitingen aan de ingangen met NC contacten dienen aangesloten te worden in serie.

-Alle aansluitingen aan de ingangen met NO contacten dienen aangesloten te worden in parallel.

**AANSLUITINGEN**

**1-2 : VOEDINGSSPANNING:** 230 Vac 50 Hz.

1=FASE, 2=NULLEIDER, CN10,CN1=AARDING (EART)

(F1) 3 A glaszekering

**3-4 : KNIPPERLICHTaansluiting** 230 Vac – 100 W max (zie Dip 4 en 6)

**5-6-7 : MOTORAansluiting**

5= openrichting, 6= sluitrichting, 7= gemeenschappelijke

Uitwendige condensator op connectors CN8-CN9

**8-9 : Aansluiting (SELV) 24 Vac – 5 W max. voor VOEDINGSSPANNING**

**TOEBEHOREN**

(F3) 500 mA glaszekering

**12-14 : NO ingang STARTIMPULS** (zie DIP 3)

**12-13 : NC ingang veiligheidssystemen (FOTOCELLEN)**

DIP 7=OFF : actief : enkel tijdens het sluiten stopt het hek en gaat opnieuw open

**12-11 : NC ingang voor NOODSTOP**

Zowel tijdens openen als sluiten veroorzaakt dit stopimpuls het stoppen en vermijdt dat het hek automatisch gaat dichtlopen.

**15-16-10 : INDUCTIEVE SENSOR**

15=bruin ; 16=blauw ; 10=zwart (zie DIP 5)

**20-21 : UITWENDIGE VERSTERKINGSANTENNE** (21=massa mantel)

**WAARSCHUWING : bij gebruik van een inplugbare ontvangerprint met zijn eigen antenne aansluiting, dienen 20-21 niet aangesloten te worden.**

**PROGRAMMERINGSFUNCTIES (DIP schakelaars Sw1)**

**Waarschuwing : vooraleer de instellingen te wijzigen, dient de voedingsspanning enkele seconden verwijderd te worden.**

<b>DIP 1</b>	<b>AUTOMATISCHE SLUITING</b> OFF = ingeschakeld ON = uitgeschakeld
<b>DIP 2</b>	<b>DODEMANSBEDIENING</b> OFF = uitgeschakeld (impulsbediening) ON = ingeschakeld. De werking geschiedt enkel en alleen door het start-impuls (connector 12-14) continu te sluiten. Wanneer dit contact erug open (NO) is, zal de beweging stoppen.
<b>DIP 3</b>	<b>Wederkerige STARTIMPULSEN (connectors 12-14)</b> OFF = programma voor collectief gebruik OPENEN – SLUITEN alleen bij activatie van openingseinderit – gedurende sluiten STOPPEN en opnieuw OPENEN ON = Programma “Stap na stap” OPENEN – STOPPEN – SLUITEN – STOPPEN – enz.
<b>DIP 4</b>	<b>Werking KNIPPERLICHT aansluiting (connectors 3-4)</b> OFF = knipperuitgang (knipperlicht met continu werking code 70107 dient gebruikt te worden). ON = continu uitgang (knipperlicht met knipperwerking code 70106 dient gebruikt te worden).
<b>DIP 5</b>	<b>INDUCTIEVE SENSOR</b> OFF = motortoerental wordt gecontroleerd tijdens openen en sluiten : het systeem treedt in werking bij impact van en object en zal stoppen en nadien 2 sec. omkeren in de andere richting. WAARSCHUWING : OFF = alleen wanneer de opener is uitgerust met een inductieve sensor. ON = uitgeschakeld
<b>DIP 6</b>	<b>Waarschuwing knipperlicht gedurende 2 sec.</b> OFF = ingeschakeld ON = uitgeschakeld
<b>DIP 7</b>	<b>Werking veiligheidsingangen (connectors 12-13)</b> OFF = ingeschakeld ; gedurende sluiten STOPPEN en opnieuw OPENEN ON = uitgeschakeld
<b>DIP 8-9-10 :</b>	<b>OFF</b>

**AFREGELING POTENTIOMETERS**

**RV1 KRACHT** : dient correct afgeregeld te worden afhankelijk van de duwkracht van het hek

**RV2 WERKINGSTIJD** : stel de werkingstijd in zodanig dat deze 5-8 sec. de werkelijke cyclustijd overschrijdt. Regeling alleen actief met DIP 2 = OFF

**RV3 AUTOMATISCHE SLUITINGSTIJD** :

DIP 1 = ON : instelling automatische sluitingstijd : bij beëindiging van deze ingesteld tijd sluit het hek automatisch.

**OPSTARTEN EN TESTEN**

**Voedingsspanning niet aanwezig :**

-Stel de DIP schakelaars in volgens de gewenste functies

-Verzekeer u ervan dat de aansluitingen correct zijn uitgevoerd, aangezien fouten de elektronische besturing onherstelbaar kan beschadigen.

**Voedingsspanning aanwezig :**

-Stel de potentiometers zorgvuldig in

-Verzekeer u ervan dat de rode LED's behorende bij NC ingangen ON staan volgens de condities van het hek.

-Verzekeer u ervan dat de gele LED's behorende bij de startimpuls alleen ON staan in geval van activatie.

-Verzekeer u ervan dat de veiligheidssystemen aangesloten op fotocel (12-13) of noodstop (11-12) correct werken.

-Verzekeer u ervan de werkingsrichting correct is (de eerste startimpuls na het aanbrengen van de voedingsspanning en indien de openingseinderit niet geactiveerd is, dan zal een opening starten). Indien dit niet het geval is dient men de aansluitingen aan de connectors 5-6 te verwisselen. Wanneer het hek open is dient de LED einderit open OFF en de LED einderit gesloten ON te zijn. Wanneer het hek gesloten is, dient de LED einderit gesloten OFF en de LED einderit open ON te zijn.

**VERSIE MET INGEBOUWDE ONTVANGER**

De besturing met ingebouwde ontvanger 433 Mhz. kan zowel werken met zenders uit de familie DIP als ROLLER (rolling code) en max. 200 verschillende codes opslaan.

**Aanleren zenders :**

Wanneer de besturing voor de eerste maal gevoed wordt, zal LED DL6 ON zijn (ontvanger is klaar voor aanleren).

Men dient enkel de drukknop kanaal 1 van de zender in te drukken om deze code op te slaan in de ontvanger (deze drukknop activeert START impuls).

De LED DL6 is ON voor 6 sec. en gedurende deze tijd is het mogelijk volgende zenders aan te leren van dezelfde familie.

Nadat DL6 OFF is kunnen er geen zenders meer aangeleerd worden.

Om bijkomende zenders aan te leren, dient men op P1 (LEARN) te drukken en verzekeer u ervan dat DL6 is ON. Druk dan op de drukknop kanaal 1 van de zender.

**Waarschuwing** : na aanleren van de eerste zender accepteert de ontvanger alleen nog zenders welke behoren tot dezelfde familie (DIP of ROLLER).

**Volledig wissen van het geheugen :**

Druk op drukknop P1 (DL6 is ON) en blijf drukken tot DL6 OFF is.

Na het loslaten van P1 knippert DL6 één maal en is dan opnieuw ON om aan te duiden dat de ontvanger klaar is om nieuwe zenders aan te leren.

**Aanleren van ROLLER zenders zonder toegang tot de elektronische besturing :**

Wanneer tenminste één zender is aangeleerd, kunnen nieuwe zenders van dezelfde familie aangeleerd worden zonder toegang te hebben tot de elektronische besturing.

Druk enkele seconden tegelijkertijd op drukknop 1 en 2 van een reeds aangeleerde zender in de omgeving van de elektronische besturing en druk dan op de drukknop kanaal 1 voor de nieuwe zender om hem aan te leren.

**INDUCTIEVE SENSOR**

**Installatie :**

**De kabel n°2 van de sensor zal verbonden worden als volgt : 15=bruin, 16=blauw, 10=zwart, DIP5 dient ON te zijn**

**TECHNISCHE KARAKTERISTIEKEN**

Werkings temperatuur : -20 , +55

Voedingsspanning : 230 Vac ± 5 %

Frequentie : 50-60 Hz

Max. vermogen aan uitgang toebehoren : 24 Vac max. 200 mA

Max. vermogen aan uitgang knipperlicht : 230 Vac max. 100 W

Max. vermogen aan uitgang motor : 500 W

Electronische krachtregeling : min 40%, max 98%

Werkingsstijd : min. 5", max. 120"

Automatische sluitingstijd : min. 5", max. 120"

## ANTRIEBSAGGREAT

### Installation (siehe S. 20)

- sehen Sie vor dem Gerät einen Differential- oder magnetothermischen Schalter zu 10 A vor, der eine allpolige Trennung bei einer minimalen Kontaktöffnung von 3 mm gewährleistet.
- Trennen Sie die Leistungskabel (min. 1.5 mm<sup>2</sup>) von den Signalkabeln (min. 0.5 mm<sup>2</sup>).
- Eventuelle an den gleichen NC-Eingang angeschlossene Kontakte sind untereinander in Serie zu schalten.
- Eventuelle an den gleichen NA-Eingang angeschlossene Kontakte (START), sind untereinander parallel zu schalten.

### Anschlüsse

**1-2 : STROMVERSORGUNG** 230 Vac 50 Hz.

1 = PHASE, 2 = NULLEITER, CN10 = ERDUNG (EARTH) . Schutzsicherung (F1) 3A

**3-4 : Ausgang BLINKLEUCHTE** 230 Vac - 100 W max. (siehe auch Dip 4 und Dip 6)

**5-6-7 : Ausgang MOTOR.**

5=öffnet, 6=schließt, 7=allgemein. Kondensator an die Anschlüsse Cn8-Cn9 angeschlossen (Externer Kondensator).

**8-9 : Ausgang (SELV) 24 Vac - 5 W max. zur STROMVERSOUGUNG DES ZUBEHÖRS.** Schutzsicherung (F3) 500 mA.

**12 - 14 : Eingang N.A. Befehl START** (siehe auch Dip 3).

**12-13 : Eingang N.C. für Meßvorrichtungen (FOTOZELLEN).**

Aktiv **nur bei DIP 7=OFF**: nur während der Schließphasen wird gestoppt und das erneute Öffnen angesteuert.

**12 - 11 : Eingang N.C. für Befehl STOP.**

Löst ein Anhalten sowohl beim Öffnen als beim Schließen aus, blockiert die Pausenzeit und verhindert so das automatische Schließen.

**15-16-10 : SENSOR MOTORDREHZAHL.**

15 = braun; 16 = blau; 10 = schwarz (siehe DIP 5) .

**20-21 : EXTERNE ANTELLE** (21 = Kabelschuh)

**ACHTUNG: Bei Einsatz eines Steckempfängers mit eigenen Klemmleisten für den Antennenanschluß sind die Anschlüsse 20-21 zu vernachlässigen. PROGRAMMIERUNG DER FUNKTIONEN (Dip-Schalter Sw1 )Achtung: zur Speicherung einer neuen Konfiguration muß der Strom für einige Sekunden abgeschaltet werden.**

### DIP 1 AUTOMATISCHES SCHLIESSEN

OFF = Freigegeben

ON = Blockiert

### Dip 2 Funktionsweise bei VORHANDENEM BEDIENER

OFF = Blockiert

ON = Freigegeben. Diese Funktionsweise erfolgt nur bei dauerhafter Auslösung des Kontaktes START (Klemmleisten 12-14). Sobald der Kontakt wieder auf N.A. umschaltet, kommt der Motor zum Stillstand.

### Dip 3 Antwort auf wiederholte Befehle START (Klemmen 12-14)

OFF = „Programm Wohneigentümergeinschaft“. ÖFFNEN – nur bei FCA SCHLIESSEN – während des Schließens, STOP und ERNEUT ÖFFNEN.

ON = „Programm Schrittweise“. ÖFFNEN – STOP – SCHLIESSEN – STOP usw....

### Dip 4 Funktionsweise Ausgang Blinkleuchte (Klemmen 3-4)

OFF = Ausgang Blinker (Blinkleuchte mit festem Licht Code 70107 verwenden).

ON = Ausgang immer aktiv (Blinkleuchte mit Blinklicht Code 70106 verwenden).

### Dip 5 Freigabe INDUKTIVSENSOR

OFF = Zählung Motorumdrehungen sowohl während des Öffnens als des Schließens freigegeben. Die Vorrichtung wird in Folge eines Stoßes gegen ein Hindernis ausgelöst und bedingt das Anhalten und die Umkehrung der Bewegung für 2 Sekunden. (ACHTUNG: nur bei den mit Induktivsensor ausgestatteten Versionen auf OFF stellen).

ON = BLOCKIERT

### Dip 6 Vorblinken von 2 s

OFF = freigegeben

ON = blockiert

### Dip 7 Freigabe Eingang für Meßvorrichtungen (Klemmen 12-13)

OFF = Eingang freigegeben: während des Schließens erfolgt ein Stop und wird das erneute Öffnen angesteuert.

ON = Eingang blockiert

### Dip 8 - 9 - 10 : notwendigerweise auf OFF belassen

### EINSTELLUNG DES TRIMMER

**RV1 FORCE**: Feineinstellung zur Begrenzung der **DRUCKKRAFT** des motorbetriebenen Tors vornehmen.

**RV2 WORK**: eine **BETRIEBSZEIT** von 5 ÷ 8 s mehr als die reelle Dauer eines kompletten Vorgangs einstellen. Einstellung nur bei Dip 2 = OFF aktiv.

**RV3 PAUSE**: nur bei Dip 1 = ON ist die Einstellung der **PAUSENZEIT** möglich, an deren Ende sich das Tor wieder automatisch schließt.

### INBETRIEBNAHME UND ABNAHME

#### Bei abgeschalteter Stromversorgung:

- Stellen Sie die Dip-Schalter je nach den gewünschten Funktionen ein;
- Überprüfen Sie die Korrektheit der Anschlüsse, da ein Fehler das Gerät beschädigen kann;

#### Spannung zuschalten:

- Führen Sie sorgfältig die Einstellungen an den Trimmern aus;
- Überprüfen Sie, ob die roten LED für die N.C.-Eingänge entsprechend des Zustandes der Automatisierung eingeschaltet sind;
- Überprüfen Sie, ob die gelbe Led für den Eingang START nur in Folge eines Befehls aufleuchtet;
- Überprüfen Sie die richtige Funktionsweise der eventuellen an die Eingänge PHOTO (12-13) oder STOP (11-12) angeschlossenen Sicherheitsvorrichtungen.
- Überprüfen Sie die richtige Laufrichtung (der erste Befehl START nach dem Zuschalten der Spannung, wenn das Tor nicht bereits bei FCA ist, löst ein Öffnen aus). Anderenfalls müssen die Anschlüsse der Klemmen 5-6 miteinander vertauscht werden. Bei offenem Tor darf die Led FCA nicht leuchten und die Led FCC muß eingeschaltet sein; bei geschlossenem Tor darf die Led FCC nicht leuchten und die Led FCA muß eingeschaltet sein.

#### VERSION MIT EINGEBAUTEM EMPFÄNGER

Das Gerät kann in der Version mit eingebautem Empfänger 433.92 Mhz sowohl mit Dip-Switch-Sendern betrieben werden, als mit denen der Produktfamilie Roller (Rolling Code) und kann maximal 200 verschiedene Codes speichern.

#### Erfassen der Fernbedienung:

Wird das Gerät erstmalig mit Strom versorgt, ist festzustellen, daß die Led **DL6 leuchtet** (Empfänger für das Speichern bereit).

Es genügt eine Taste des Senders zu betätigen, um dessen Code im Empfänger zu speichern (diese Taste wirkt als Befehl START).

Die Led **DL6** bleibt für weitere 6 s eingeschaltet und es können so auf die gleiche Weise weitere Fernbedienungen der gleichen Produktfamilien erfaßt werden.

Die Speicherphase endet unvermittelt mit dem Verlöschen der Led **DL6**.

Sollen weitere Sender erfaßt werden, muß die Taste P1 (LEARN) betätigt werden, das Aufleuchten der Led DL6 abgewartet und dann die Taste des neuen Senders betätigt werden.

**Achtung:** nach dem Erfassen der ersten Fernbedienung, nimmt der Empfänger nur weitere Fernsteuerungen der gleichen Produktfamilie an.

**Vollständiges Löschen der gespeicherten Codes:** Betätigen Sie die Taste P1 (die Led DL6 leuchtet auf) und halten Sie sie gedrückt, bis die Led DL6 verlischt.

Beim Loslassen der Taste P1 blinkt die Led DL6 einmal und leuchtet dann auf, um anzuzeigen, daß der Empfänger für das Erfassen neuer Fernsteuerungen bereit ist.

#### Erfassen von Fernsteuerungen der Produktfamilie Roller ohne Zugriff auf das Steuergehäuse:

Wenn mindestens eine Fernsteuerung bereits mit dem oben beschriebenen Vorgang erfaßt wurde, ist es möglich die Selbsterfassung neuer Fernsteuerungen der gleichen Produktfamilie einzuschalten, ohne direkt das Steuergehäuse zu betätigen.

Es genügt dabei für einige Sekunden gleichzeitig die Tasten 1 und 2 des bereits gespeicherten Senders zu betätigen (in der Nähe des Steuergehäuses) und danach die Taste der neuen Fernsteuerung zu drücken, die somit automatisch erfaßt wird.

#### INDUKTIVSENSOR

**Schließen Sie das Kabel Nr. 2 des Sensors unter Berücksichtigung der Zuordnung Klemme / Farbe an: 15 = braun, 16 = blau, 10 = schwarz und STELLEN SIE DEN DIP 5 AUF ON.**

#### Technische Eigenschaften

Betriebstemperatur: - 20 ÷ + 55

Versorgungsspannung: 230 Vac ± 5 %

Frequenz: 50 - 60 Hz

Versorgungsausgang Zubehör: 24 Vac max. 200 mA

Ausgang Blinkleuchte: 230 Vac max. 100 W

Maximal am Motorausgang abnehmbare Leistung: 500 W

Elektronische Leistungsregelung: min. 40 % , max. 98 %

Einstellung der Betriebszeit: min. 5" , max. 90 „

Einstellung der Pausenzeit: min. 5" , max. 110 „

### **Avvertenze generali**

L'installazione e l'utilizzo di tale apparecchiatura deve rispettare rigorosamente le indicazioni fornite dal costruttore pena l'annullamento degli estremi di garanzia.

Il costruttore non potrà essere considerato responsabile per danni ad animali, cose o persone derivanti da uso improprio o irragionevole.

La Gi.Bi.Di. si riserva il diritto, in qualsiasi momento e senza preavviso alcuno, di apportare modifiche ispirate al miglioramento del prodotto

### **General precautions**

The installation and the use of this equipment shall strictly comply with the manufacturer's indications delivered with this equipment, otherwise there is no warranty rights.

The manufacturer disclaims all responsibility in case of damages to animals, objects or persons, due to an improper or unreasonable use.

Gi.Bi.Di. reserves the right to modify the product in order to improve it, with no need to give prior notice about such modifications.

### **Instructions générales**

L'installation et l'emploi de cet appareil doit respecter rigoureusement les indications fournies par le constructeur; peine l'annulation du droit de garantie.

Le constructeur ne pourra pas être considéré le responsable pour dommages à animales, choses ou personnes dérivants d'un emploi improprie ou incorrecte.

La Gi.Bi.Di. se réserve le droit de faire des changements visés à l'amélioration du produit sans aucun préavis et dans tout moment.

### **Advertencias generales**

La garantía caduca en caso de que la instalación y el uso del equipo no respeten rigurosamente las indicaciones suministradas por el fabricante.

El fabricante no podrá ser considerado responsable de daños a personas, animales o cosas provocados por un uso erróneo e irracional.

Gi.Bi.Di. se reserva el derecho de aportar modificaciones para mejorar el producto en cualquier momento y sin previo aviso.

### **Advertências gerais**

A instalação e o uso de tal aparelhagem deve respeitar rigorosamente as indicações fornecidas pelo construtor sob pena de anulamento dos termos de garantia.

O fabricante não poderá ser considerado responsável por danos a animais, coisas ou pessoas derivados de uso impróprio ou irracional.

A Gi.Bi.Di. declina toda e qualquer responsabilidade por eventuais erros contidos no presente manual e reserva-se o direito, em qualquer momento e sem nenhum pré-aviso, de produzir modificações destinadas ao melhoramento do produto.

### **Allgemeine Warnungen**

Die Installation und Verwendung dieses Steuergeräts müssen sich streng an die vom Hersteller erteilten Anweisungen halten, anderenfalls werden die Garantiebedingungen nichtig.

Der Hersteller kann nicht für Tier-, Sach- oder Personenschäden verantwortlich betrachtet werden, die auf einen unsachgemäßen oder unvernünftigen Gebrauch zurückzuführen sind.

### **Algemene gebruiksaanwijzingen**

Bij de installatie en het gebruik van dergelijke apparatuur moeten strikt de aanwijzingen van de fabrikant worden opgevolgd. Wordt dit niet gedaan dan vervallen de garantievoorwaarden.

De fabrikant kan niet verantwoordelijk worden gesteld voor schade aan dieren, voorwerpen of personen door onjuist of onverstandig gebruik. Gi.Bi.Di. behoudt zich het recht voor, op elk moment, zonder enkel voorafgaande mededeling, wijzigingen aan te brengen om het product te verbeteren.



# Dichiarazione di conformità CE

**Il fabbricante:** Gi.Bi.Di. Continental S.p.A.

Sede Legale :  
Via B.Bonomi, 17 Fraz. Toline 25055 Pisogne (BS)  
Sede Amministrativa-Ufficio Commerciale-Stabilimento :  
Via Abetone Brennero, 177/B, 46025 Poggio Rusco (Mantova) ITALY  
Tel. 0039 0386 522011 - Fax Uff.comm 0039 0386 522031

dichiara che i prodotti :  
motoriduttore: PASS 600 REGO

sono conformi alle seguenti Direttive CEE:

- Direttiva Bassa Tensione 73/23 e successive modifiche;
- Direttiva Compatibilità Elettromagnetica 89/336 e successive modifiche;

e che sono state applicate le seguenti norme armonizzate:

EN 60335-1  
EN 61000-6-3  
EN 61000-6-1

Data 11/10/04

Firma Amministratore Delegato

Dario Gualeni

## Déclaration de conformité CE

La Société : Gi.Bi.Di. Continental S.p.A.

Siège Social :  
Via B.Bonomi, 17 Fraz. Toline 25055 Pisogne (BS)  
Siège Administratif – Service Commercial – Usine :  
Via Abetone Brennero, 177/B, 46025 Poggio Rusco (Mantova) ITALY  
Tel. 0039 0386 522011 - Fax Serv. comm 0039 0386 522031

Déclare que les produits :  
motoreducteur: PASS 600 REGO

sont en conformité avec les exigences des Directives CEE :

- Directive Basse Tension 73/23 et ses modifications ;
- Directive Compatibilité Electromagnétique 89/336 et ses modifications ;

et que les normes harmonisées suivantes ont été appliquées :

EN 60335-1  
EN 61000-6-3  
EN 61000-6-1

Date 11/10/04

Signature Administrateur Délégué

Dario Gualeni

## EC Declaration of conformity

The manufacturer: Gi.Bi.Di. Continental S.p.A.

Registered Office:  
Via B.Bonomi, 17 Fraz. Toline 25055 Pisogne (BS)  
Administrative Office – Sales Office - Factory:  
Via Abetone Brennero, 177/B, 46025 Poggio Rusco (Mantua) ITALY  
Tel. 0039 0386 522011 - Fax Sales Office 0039 0386 522031

declares that the products:  
gearmotor: PASS 600 REGO

are in conformity with the following EEC Directives:

- Low Voltage Directive 73/23 and subsequent amendments;
- Electromagnetic Compatibility Directive 89/336 and subsequent amendments;

and that the following harmonised standards have been applied:

EN 60335-1  
EN 61000-6-3  
EN 61000-6-1

Date 11/10/04

Managing Director  
Dario Gualeni



## EG-Konformitätserklärung

Der Hersteller: Gi.Bi.Di. Continental S.p.A.

Geschäftssitz :  
Via B.Bonomi, 17 Fraz. Toline 25055 Pisogne (BS)  
Verwaltung-Vertrieb-Werk :  
Via Abetone Brennero, 177/B, 46025 Poggio Rusco (Mantova) ITALY  
Tel. 0039 0386 522011 - Fax Vertrieb 0039 0386 522031

erklärt, dass die Produkte  
getriebemotor: PASS 600 REGO

den folgenden EWG-Richtlinien entsprechen:

- Niederspannungsrichtlinie 73/23 und nachfolgende Änderungen
- EMV-Richtlinie 89/336 und nachfolgende Änderungen

und dass die nachfolgenden harmonisierten Vorschriften  
angewendet wurden:

EN 60335-1  
EN 61000-6-3  
EN 61000-6-1

Datum 11/10/04

Unterschrift des Geschäftsführers  
Dario Gualeni



## CE-Conformiteitsverklaring

De fabrikant: Gi.Bi.Di. Continental S.p.A.

Hoofdkantoor:  
Via B.Bonomi, 17 Fraz. Toline 25055 Pisogne (BS)  
Administratief kantoor-Commercieel kantoor-Fabriek:  
Via Abetone Brennero, 177/B, 46025 Poggio Rusco (Mantova) ITALY  
Tel. 0039 0386 522011 - Fax Comm. kantoor 0039 0386 522031

verklaart dat de producten:  
motorreductor: PASS 600 REGO

conform de volgende EG-richtlijnen zijn:

- Richtlijn Laagspanning 73/23 en daaropvolgende wijzigingen;
- Richtlijn Elektromagnetische Compatibiliteit 89/336 en daaropvolgende wijzigingen;

en dat de volgende geharmoniseerde normen werden toegepast:

EN 60335-1  
EN 61000-6-3  
EN 61000-6-1

Datum 11/10/04

Handtekening Zaakvoerder  
Dario Gualeni

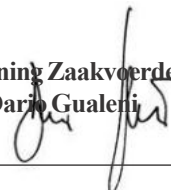

## Declaración de conformidad CE

El fabricante: Gi.Bi.Di. Continental S.p.A.

Sede Legal :  
Via B.Bonomi, 17 Fraz. Toline 25055 Pisogne (BS)  
Sede Administrativa-Oficina Comercial-Establecimiento :  
Via Abetone Brennero, 177/B, 46025 Poggio Rusco (Mantova) ITALY  
Tel. 0039 0386 522011 - Fax Ofic. Comercial 0039 0386 522031

declara que los productos :  
motorreductor: PASS 600 REGO

cumplen las siguientes Directivas CEE:

- Directiva de Baja Tensión 73/23 y modificaciones sucesivas;
- Directiva Compatibilidad Electromagnética 89/336 y modificaciones sucesivas;

y que se han aplicado las siguientes normas armonizadas:

EN 60335-1  
EN 61000-6-3  
EN 61000-6-1

Fecha 11/10/04

Firma Administrador Delegado  
Dario Gualeni

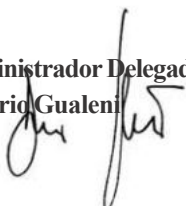

## Declaração de conformidade CE

O fabricante: Gi.Bi.Di. Continental S.p.A.

Sede Legal:  
Via B.Bonomi, 17 Fraz. Toline 25055 Pisogne (BS)  
Sede Administrativa-Dep. Comercial-Sede:  
Via Abetone Brennero, 177/B, 46025 Poggio Rusco (Mantua) ITÁLIA  
Tel. 0039 0386 522011 - Fax Dep.com 0039 0386 522031

Declara que os produtos :  
motorreductor: PASS 600 REGO

estão em conformidade com as seguintes Directivas CEE:

- Directiva Baixa Tensão 73/23 e alterações posteriores;
- Directiva Compatibilidade Electromagnética 89/336 e alterações posteriores;

e que foram aplicadas as seguintes normas harmonizadas:

EN 60335-1  
EN 61000-6-3  
EN 61000-6-1

Data 11/10/04

Assinatura do Administrador Delegado  
Dario Gualeni

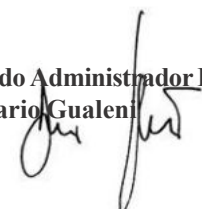

APPARECCHIATURA ELETTRONICA

CONTROL PANEL

PLATINE ÉLECTRONIQUE

APARATO ELECTRONICO

APARELHAGEM ELECTRÓNICA

ELEKTRONISCHE APPARATUUR

ANTRIEBSAGGREAT

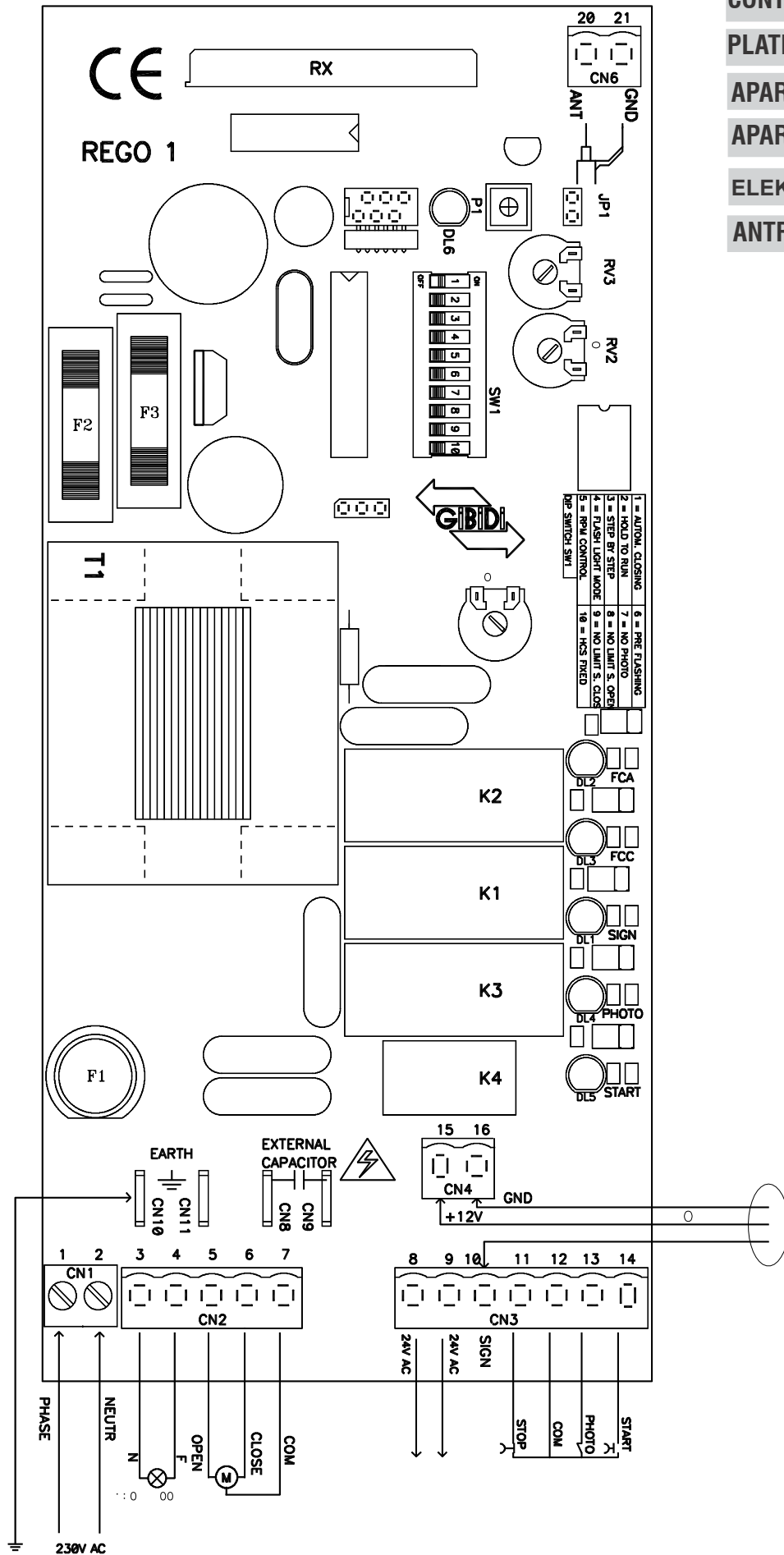



**Sede Legale :**  
Via B.Bonomi, 17 Fraz. Toline 25055 Pisogne (BS) ITALY  
**Sede Amministrativa**  
**Ufficio Commerciale**  
**Stabilimento:**  
46025 Poggio Rusco (Mantova) ITALY  
Via Abetone Brennero, 177/B  
Tel. 0039 0386 522011 r.a.  
Fax Ufficio Commerciale 0039 0386 522031  
E-mail: comm@gibidi.com; tech@gibidi.com

