

ISTRUZIONI
INSTRUCTIONS
INSTRUCTIONS
INSTRUCCIONES
INSTRUÇÕES
INSTRUCTIES
ANLEITUNGEN

AUTOMATISMI PROFESSIONALI PER CANCELLI E GARAGE
 Professional Automatic System for gates and garage doors

GIBIDI
 CONTINENTAL SPA



AU 01730 • AU 01740

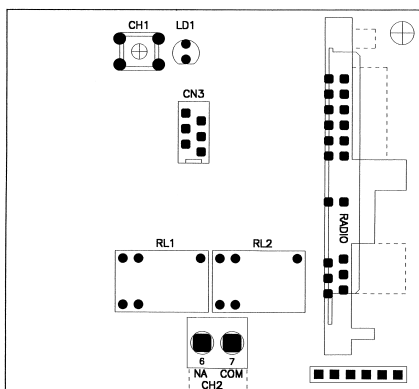

CARATTERISTICHE TECNICHE

Alimentazione **12V DC**
 Assorbimento **15mA in stand-by**
 Frequenza **433.92 Mhz**
 Codici memorizzabili **max 200**
 N° canali **1 o 2**
 Portata contatto **0,5A 24V**
 Temperatura d'esercizio **-20°C +70°C**

TECHNICAL CHARACTERISTICS

Power supply **12V DC**
 Absorption **15mA in standby**
 Frequency **433.92 Mhz**
 Storable codes **max 200**
 No.of channels **1 o 2**
 Contact capacity **0,5A 24V**
 Operating temperature **-20°C +70°C**

CARACTERISTIQUES TECHNIQUES

Alimentation **12V CC**
 Absorption **15mA en position d'attente**
 Frequence **433.92 Mhz**
 Codes stockables **200 max**
 N° canaux **1 au 2**
 Capacité contact **0,5A 24V**
 Température de service **-20°C +70°C**

ISTRUZIONI RICEVITORE innesco
MONO AU01730 e BICANALE AU01740

I ricevitori AU01730 (monocanale) e AU01740 (bicanale) sono predisposti per apprendere in automatico i codici dei trasmettitori sia a DIP che Rolling-Code (il primo codice appreso determina se questo ricevitore apprenderà codici a DIP o Rolling-code).

APPRENDIMENTO CODICI :

Innestare il ricevitore nell'apposito connettore posto sull'apparecchiatura di comando solo quando quest'ultima non è alimentata.

Successivamente alimentare l'apparecchiatura e verificare che il Led rosso del ricevitore si accenda immediatamente per indicare che è pronto ad apprendere un telecomando ,(indifferentemente codice DIP o Rolling-Code con riconoscimento automatico del tipo).

Ora si può premere uno dei tasti di un Trasmettitore (1-2-3 o 4).A codice appreso il tricevitore dà un comando alla centralina.

Senza ripremere il tasto CH1 è possibile apprendere ulteriori telecomandi della stessa famiglia uno di seguito all'altro.

Dopo l'apprendimento dell'ultimo telecomando, bisogna attendere lo spegnimento del led (circa 6 secondi) ad indicare che il sistema è uscito dall'apprendimento tx ed è pronto per funzionare in modo normale.

ATTENZIONE : dopo aver appreso il primo codice il sistema accetterà soltanto quella famiglia di codici (se il primo è Rolling tutti gli altri dovranno essere Rolling).Se la memorizzazione riguarda invece trasmettitori a DIP-switch, basta apprendere un solo telecomando.

CANCELLAZIONE della MEMORIA: in caso di errore o quando si deve fare la cancellazione totale dei codici occorre premere il pulsante CH1 (il led rosso si accende) e occorre mantenerlo premuto sino a quando il led si spegne nuovamente. Al rilascio del pulsante il led dà un lampeggio (che indica memoria vuota) e poi si riaccende indicando che il sistema è pronto per apprendere di nuovo un telecomando (indifferentemente codice DIP o Rolling-Code). Nella versione bicanale (AU01740) facendo apprendere il 1° tasto del telecomando (che si posiziona sul canale 1) il sistema apprende in automatico il 2° tasto del telecomando (che si posiziona sul canale 2). Se si apprende sul canale 1 il tasto 2 del telecomando, premendo questo tasto si apriranno tutti e due i canali.

APPRENDIMENTO TELECOMANDI SENZA ACCEDERE ALLA CENTRALINA: Tramite la pre-muta contemporanea dei tasti 1 e 2 :

Dopo aver fatto apprendere al sistema un telecomando in modo manuale (premando il tasto CH1) è possibile abilitare l'auto apprendimento di altri telecomandi della stessa famiglia, premendo assieme il tasto 1 e 2 del trasmettitore già appreso, per 2 secondi, dopo di che premendo il tasto di un telecomando nuovo lo si auto apprende, la verifica viene data dal fatto che l'apprendimento dà un comando alla centralina.

INSTRUCTIONS FOR SINGLE/TWO-CHANNEL PLUG-IN RECEIVER AU01730 / AU01740

The receivers AU01730 (single-channel) and AU01740 (two-channel) can automatically learn the transmitter codes, both DIP SWITCH and Rolling-Code (the first code learned determines if that receiver will learn DIP SWITCH codes or Rolling-codes).

CODE LEARNING:

Engage the receiver in the special connector located on the control unit only when the latter is not powered. Subsequently, power the control unit and check that the red LED of the receiver comes on immediately to indicate that it is ready for learning a remote control (whether DIP SWITCH or ROLLING-CODE with automatic recognition of the type).

One of the keys of a transmitter can now be pressed (1, 2, 3 or 4). When the code has been learned a command is given to the control unit. Without pressing the CH1 key again, further remote controls of the same family can be learned, one after the other. After learning the last remote control, wait for the LED to go off (about 6 seconds) indicating that the system has exited TX learning and is ready to operate normally.

WARNING: After learning the first code, the system will accept only that family of codes (if the first is Rolling all the other must be Rolling). If learning is for DIP SWITCH transmitters, only one remote control needs to be learned.

MEMORY RESET: If a mistake is made or if all the codes need to be deleted, press the CH1 key (the red LED comes on) and hold it pressed down until the LED goes off again. When the key is released, the LED flashes (indicating that the memory is empty) and then comes back on, and the system is ready to learn a new remote control (whether DIP SWITCH or ROLLING-CODE).

With the two-channel version (AU01740) learning 1nd key of the remote control (which is positioned on channel 1) the system automatically learns the 2nd key of the remote control (which is positioned on channel 2).

If learning key 2 of the remote control on channel 1, both channels will open when this key is pressed.

REMOTE CONTROL LEARNING WITHOUT ACCESSING THE CONTROL UNIT: By simultaneously pressing the keys 1 and 2:

After letting the system learn a remote control in manual mode (by pressing the key S1), self-learning of other remote controls of the same family can be enabled by simultaneously pressing (for 2 seconds) the keys 1 and 2 of the transmitter already learned. Subsequently, when pressing the key of a new remote control it is self-learned. Learning has been successful when it moves the gate.

INSTRUCTIONS RECEPTEUR enclenchement
MONO/BI CANAL AU01730 AU01740

Les récepteurs AU01730 (monocanal) et AU01740 (bicanal) sont prévus pour apprendre en automatique les codes des émetteurs tant à DIP qu'à Rolling-Code (le premier code appris détermine si ce récepteur apprendra les codes à DIP ou Rolling-code).

ENREGISTREMENT DES CODES :

Connecter le récepteur dans le connecteur situé sur l'appareil de commande seulement lorsque ce dernier n'est pas sous tension. Ensuite mettre l'appareil sous tension et contrôler que le del rouge du récepteur s'allume immédiatement pour signaler qu'il est prêt a apprendre une télécommande, (indifféremment du code DIP ou Rolling-Code avec reconnaissance automatique du type). Maintenant il est possible d'appuyer sur l'une des touches d'un Emetteur (1-2-3 ou 4). Une fois le code enregistré, le récepteur envoie une commande à l'unité. Sans appuyer de nouveau sur la touche CH1, il est possible d'enregistrer d'autres télécommandes de la même famille l'une après l'autre. Après l'enregistrement de la dernière télécommande, il faut attendre que le voyant lumineux s'éteigne (environ 6 secondes) ce qui indique que le système est sorti de l'enregistrement tx et qu'il est prêt à fonctionner en mode normal.

ATTENTION : après avoir enregistré le premier code le système n'acceptera plus que cette famille de codes (si le premier est Rolling tous les autres devront être Rolling). Si par contre la mémorisation concerne les Emetteurs à DIP-switch, il suffit d'enregistrer une seule télécommande.

SUPPRESSION de la MEMOIRE : en cas d'erreur ou lorsque l'on doit supprimer tous les codes, il faut appuyer sur la touche CH1 (le voyant lumineux rouge s'allume) et il faut le maintenir enfoncé jusqu'à ce que le voyant s'éteigne de nouveau. Lorsqu'on relâche la touche le voyant lumineux clignote une fois (ce qui indique que la mémoire est vide), puis il s'allume de nouveau signalant ainsi que le système est prêt à enregistrer de nouveau une télécommande (indifféremment du code DIP ou Rolling-Code). Dans la version bicanal (AU01740) en faisant apprendre 1^{ème} touche de la télécommande (qui se positionne sur le canal 1), le système apprend en automatique la 2^{ème} touche de la télécommande (qui se positionne sur le canal 2). Si l'on apprend sur le canal 1 la touche 2 de la télécommande, en appuyant sur cette touche les deux canaux s'ouvriront.

APPRENTISSAGE TELECOMMANDES SANS ACCEDER A L'UNITE : En appuyant en même temps sur les touches 1 et 2 :

Après avoir fait apprendre au système une télécommande en mode Manuel (en appuyant sur la touche S1) il est possible d'habiliter l'apprentissage automatique d'autres télécommandes de la même famille, en appuyant en même temps sur la touche 1 et 2 de l'émetteur déjà appris, pendant 2 secondes, après quoi en appuyant sur la touche d'une nouvelle télécommande elle s'apprend automatiquement. La vérification est faite lorsque l'apprentissage fait actionner la grille.

INSTRUCCIONES RECEPTOR conexión **MONO/BI CANAL AU01730 AU01740**

Los receptores AU01730 (monocanal) y AU01740 (bicanal) están predispuestos para aprender automáticamente los códigos de los transmisores tanto de DIP como Rolling-Code (el primer código aprendido determina si este receptor aprenderá códigos DIP o Rolling-code).

APRENDIZAJE DE LOS CÓDIGOS:

Conectar el receptor con el correspondiente conector situado en el equipo de mando sólo cuando éste no se encuentre alimentado. Luego, alimentar el equipo y controlar que el led rojo del receptor se encienda inmediatamente para indicar que se encuentra listo para el aprendizaje de un mando a distancia (con código DIP o Rolling-code, indistintamente, con reconocimiento automático del tipo). Luego, pulsar una de las teclas de un transmisor (1-2-3 o 4). Una vez se ha aprendido el código, el receptor transmite un código a la centralita. Sin volver a pulsar la tecla CH1, es posible aprender más mandos a distancia de la misma familia uno detrás del otro. Tras el aprendizaje del último mando a distancia, se debe esperar que el led se apague (aproximadamente 6 segundos) para que indique que el sistema ha efectuado el aprendizaje tx y se encuentra listo para su funcionamiento normal.

ATENCIÓN: tras haber aprendido el primer código el sistema sólo aceptará esa familia de códigos (si el primero es Rolling todos los demás deben ser Rolling). Si la memorización sólo concierne únicamente a los transmisores Dip-Switch, basta aprender un único mando a distancia.

BORRADO DE LA MEMORIA: en caso de error o cuando se deben borrar totalmente los códigos hay que pulsar la tecla CH1 (el led rojo se enciende) y hay que mantenerlo pulsado hasta que el led se apague de nuevo. Al soltar la tecla el led parpadea (que indica memoria vacía) y luego se vuelve a encender indicando que el sistema se encuentra listo para aprender nuevamente un mando a distancia (con código DIP o Rolling indistintamente). En la versión bicanal (AU01740) haciendo aprender el 1º tecla del mando a distancia (que se posiciona en el canal 1) el sistema aprende automáticamente la 2ª tecla del mando a distancia (que se posiciona en el canal 2). Si se aprende en el canal 1 la tecla 2 del mando a distancia, al pulsar esta tecla se abrirán los dos canales.

APRENDIZAJE DE MANDOS A DISTANCIA SIN ACEDER A LA CENTRALITA: Mediante la presión simultánea de las teclas 1 y 2 :

Una vez que el sistema ha aprendido un mando a distancia de forma manual (pulsando la tecla S1) es posible habilitar el aprendizaje de otros mandos a distancia de la misma familia, accionando al mismo tiempo las teclas 1 y 2 del transmisor que ya ha aprendido los mandos durante 2 segundos; luego al pulsar la tecla de un mando a distancia nuevo se efectúa el autoaprendizaje.

Esta operación se comprueba gracias al hecho de que el aprendizaje hace mover la cancela.

INSTRUÇÕES DO RECEPTOR de engate **MONO/BI CANAL AU01730 AU01740**

Os receptores AU01730 (monocanal) e AU01740 (bicanal) estão preparados para captar automaticamente os códigos dos transmissores, quer a DIP, quer Rolling-Code (o primeiro código apreendido determina se este receptor vai captar códigos de DIP ou Rolling-code).

CAPTAÇÃO DOS CÓDIGOS:

Ligar o receptor no conector próprio situado no equipamento de comando só quando este último estiver desligado da corrente. A seguir, ligar a alimentação do equipamento e verificar se o led vermelho do receptor se acende imediatamente, indicando que está pronto para começar a auto-aprendizagem um telecomando (indistintamente código DIP ou Rolling-Code, com reconhecimento automático do tipo). Pode-se agora premir um dos botões de um dos Transmissores (1-2-3- ou 4). Após captação do código, o receptor envia um comando à central de gestão. Sem voltar a premir o botão CH1 é possível captar outros telecomandos da mesma família, um a um, sucessivamente. Após captação do último telecomando, é necessário aguardar que o led apague (cerca de 6 segundos) a indicar que o sistema saiu da fase de captação tx e está pronto para começar a funcionar no modo normal.

ATENÇÃO! Após captação do primeiro código, o sistema aceitará apenas os códigos da mesma família do primeiro (se o primeiro código for Rolling, os outros deverão ser todos Rolling). No entanto, se a memorização disser respeito a transmissores a DIP-switch, bastará captar apenas um telecomando.

CANCELAMENTO DA MEMÓRIA: em caso de erro ou no caso de se ter de fazer o cancelamento total dos códigos, é necessário premir o botão CH1 (o led vermelho acende) e mantê-lo premido até o led voltar a apagar. Ao tirar o dedo do botão, o led pisca uma vez (facto que indica que a memória está vazia) e depois voltará a acender a indicar que o sistema está pronto para captar de novo a presença de um telecomando (quer ele funcione a DIP, quer a Rolling-Code). Após a captação do último telecomando, é necessário aguardar que o led apague (cerca de 6 segundos), facto que indica que o sistema saiu da fase de captação tx, e está pronto para começar a funcionar no modo normal. Na versão bicanal (AU01740), ao fazer captar o 1º botão do telecomando (que se posiciona no canal 1) o sistema capta automaticamente o 2º botão do telecomando (que se posiciona no canal 2). Se se captar o botão 2 no canal 1, ao premir este botão ambos os canais se abrem.

CAPTAÇÃO DOS TELECOMANDOS SEM ACEDER À CENTRAL DE GESTÃO: Mediante pressão simultânea das teclas 1 e 2 :

Depois de ter feito com que o sistema captasse um telecomando no modo manual (pressionando a tecla S1), pode-se activar a auto captação de outros telecomandos da mesma família, pressionando simultaneamente as teclas 1 e 2 do transmisor já captado, durante dois segundos. A seguir, pressionando o botão de um telecomando novo, o sistema capta-o automaticamente. A verificação de que o processo se realiza efectivamente desta maneira é dada pelo facto de que a captação provoca a movi-

INSTRUCTIES aankoppeling EEN/TWEEKANAL- **SONTVANGER AU01730 AU01740**

De ontvangers AU01730 (eenkanaals) en AU01740 (tweekanaals) zijn in staat om automatisch de codes van de zenders te leren, zowel DIP als rolling codes (de eerste code die geleerd wordt bepaalt of de ontvanger DIP- of rolling codes leert).

LEREN DER CODES

Erst dann den Empfänger am vorgesehenen Verbinder am Steuergerät einstecken, wenn letzteres nicht gespeist ist. Anschließend das Steuergerät speisen und überprüfen, ob die rote LED des Empfängers sofort aufleuchtet, um anzuzeigen, daß er zum Lernen bereit ist einer Fernbedienung bereit ist. (DIP oder Rolling-Code mit automatischer Erkennung des Typs). Jetzt kann man eine der Tasten eines Senders (1-2-3 oder 4) betätigen. Wenn der Code gelernt wurde, gibt der Empfänger dem Steuergerät einen Befehl. Ohne erneute Betätigung der Taste CH1 können eine nach der anderen weitere Fernbedienung derselben Familie gelernt werden. Nach dem Lernen der letzten Fernbedienung muß man so lange warten, bis die LED erlischt (circa 6 Sekunden). Somit wird angezeigt, daß das System vom Sender- Lernen abgesprungen und zum Normalbetrieb bereit ist.

ACHTUNG: Nachdem das System den ersten Code gelernt hat, wird es nur diese Codefamilie akzeptieren (falls der erste ein Rolling ist, müssen die anderen auch Rolling sein). Betrifft die Speicherung hingegen Sender mit DIP-Schalter, genügt das Lernen einer Fernbedienung.

LÖSCHEN AUS DEM SPEICHER: Wenn man einen Fehler gemacht hat oder die Codes völlig gelöscht werden müssen, den Druckknopf CH1 betätigen (die rote LED leuchtet auf) und so lange gedrückt halten, bis die LED wieder erlischt. Beim Loslassen des Druckknopfes gibt die LED ein Blinkzeichen (Speicher leer), leuchtet dann wieder und zeigt somit an, daß das System bereit ist, wieder eine Fernbedienung zu lernen (egal ob DIP oder Rolling-Code). In de tweekanaalsversie (AU01740) leert het systeem, door 1^o toets van de afstandsbediening te laten leren (die zich op kanaal 1 positioneert) automatisch de 2^o toets van de afstandsbediening (die zich op kanaal 2 positioneert) Als op kanaal 1 toets 2 van de afstandsbediening geleerd wordt, gaan beide kanalen open als op deze toets gedrukt wordt.

LEREN VAN AFSTANDSBEDIENINGEN ZONDER TOEGANG TOT DE REGELEENHEID: Door het gelijktijdig indrukken van de toetsen 1 en 2: nadat u het systeem handmatig een afstandsbediening heeft laten leren (door op de toets S1 te drukken) kan het automatisch leren van andere afstandsbedieningen van hetzelfde type worden vrijgegeven door de toetsen 1 en 2 van de al geleerde zender tegelijkertijd 2 seconden lang in te drukken, waarna een toets automatisch geleerd wordt wanneer hij ingedrukt wordt. Dit is te controleren door het hek te laten bewegen na het leren van de bediening.

ANLEITUNGEN EINZEL-/DOPPELKANAL-STECKEMPFÄNGER AU01730 AU01740

Die Empfänger AU01730 (Einzelkanal) und AU01740 (Doppelkanal) sind zum automatischen Lernen der Sendercodes DIP sowie Rolling-Code vorbereitet (der erste gelernte Code legt fest, ob dieser Empfänger DIP Codes oder Rolling-code lernen wird).

CODES LEREN: Steek de ontvanger in de daarvoor bestemde aansluiting op de bedieningsapparatuur, maar alleen wanneer laatstgenoemde niet gevoed wordt. Voed vervolgens de apparatuur en controleer of de rode led van de ontvanger onmiddellijk gaat branden om aan te geven dat hij gereed is om te leren. (ongeacht of het een Dip- of een Rolling code is, waarbij het type code automatisch herkend wordt). Nu kunt u op één van de toetsen van een zender drukken (1-2-3 of 4). Als de code geleerd is, geeft de ontvanger een commando aan de regelaar. Zonder opnieuw op de toets CH1 te drukken kunnen andere afstandsbedieningen van hetzelfde type worden geleerd, waarbij de ene op de andere volgt. Nadat de laatste afstandsbediening geleerd is, moet u wachten (ongeveer 6 seconden) totdat de led uitgaat, hetgeen aangeeft dat het systeem het leren te verlaten heeft en gereed is om op normale wijze te werken.

LET OP: nadat de eerste code geleerd is, accepteert het systeem alleen codes van dat type (d.w.z. als de eerste code een Rolling code is, moeten ook alle andere codes Rolling codes zijn). Als de opslag in het geheugen daarentegen betrekking heeft op zenders met DIP-switches, is het voldoende slechts één afstandsbediening te leren.

GEHEUGEN WISSEN: als u een fout gemaakt heeft of als de codes volledig gewist moeten worden moet u op de toets CH1 drukken (de rode led gaat branden) en moet u hem ingedrukt houden totdat de led weer uitgaat. Wanneer de toets wordt losgelaten knippert de led één keer (dat wil zeggen dat het geheugen leeg is) en gaat vervolgens weer branden om aan te geven dat het systeem gereed is om een nieuwe afstandsbediening te leren (ongeacht of het een DIP- of een Rolling code is). Låft man bei der Doppelkanalversion (AU01740) 1 Taste der Fernbedienung lernen (die den Kanal 1 belegt) lernt das System automatisch die 2. Taste der Fernbedienung (die den Kanal 2 belegt). Lernt man auf Kanal 1 die Taste 2 der Fernbedienung, werden sich beim Drücken dieser Taste beide Kanåle öfnen.

LERNEN DER FERNBEDIENUNGEN OHNE ZUGRIFF AUF DAS STEUERGERÅT Durch gleichzeitiges Drücken der Tasten 1 und 2 :

Nachdem man das System auf manuelle Weise eine Fernbedienung lernen ließ (durch Betåtigung der Taste S1) låft sich das Selbstlernen weiterer Fernbedienungen derselben Familie aktivieren: Hierzu gleichzeitig 2 Sekunden lang auf die Tasten 1 und 2 des bereits gelernten Senders drücken, dann wird bei Betåtigung der Taste einer neuen Fernbedienung diese selbstgelernt.

Die Überprüfung ist dadurch gegeben, daß sich das Tor durch das Lernen bewegt.

ATTENZIONE: L'apparecchio è previsto esclusivamente per collegamenti a bassissima tensione di sicurezza. Il collegamento con circuiti a tensione diversa può provocare pericolo. – **WARNING:** The control unit is intended exclusively for very low-voltage safety connections. Connection to high-voltage circuits may create a danger. – **ATTENTION:** L'appareil est prévu exclusivement pour des raccordements à très basse tension de sécurité. Le raccordement à des circuits ayant une tension dangereuse peut entraîner des risques. – **ATENCIÓN:** El aparato se ha previsto exclusivamente para conexión con tensiones muy bajas de seguridad. La conexión con circuitos de tensión diferente puede provocar situaciones de peligro. – **ATENÇÃO!** O aparelho só tem capacidade para suportar ligações de baixíssima tensão de segurança. A ligação com circuitos de tensão perigosa pode provocar perigo. – **LET OP:** het apparaat is uitsluitend voorzien voor aansluitingen op zeer lage veiligheidsspanning. De aansluiting op circuits met gevaarlijke spanning kan gevaar met zich meebrengen. – **ACHTUNG:** Das Geråt ist nur für Verbindungen mit sehr niedriger Sicherheitsspannung vorgesehen. Die Verbindung mit Kreisen gefährlicher Spannung kann eine Gefahr verursachen.

Il costruttore non può considerarsi responsabile per danni causati da usi erronei e/o irragionevoli. • The manufacturer cannot be held responsible for damage caused by improper and/or irrational use. • Le constructeur décline toute responsabilité pour des dommages dérivant de mauvaises utilisations et/ou d'utilisations illégitimes. • Der Hersteller kann nicht als haftbar für durch falsche und/oder unvernünftige Anwendungen verursachte Schäden betrachtet werden. • El fabricante declina toda responsabilidad provocada a daños causados por un uso incorrecto e indebido. • O fabricante não pode ser considerado responsável por danos provocados por utilização errada e/ou indevida do equipamento.

La GiBiDi si riserva il diritto di apportare modifiche in qualsiasi momento e senza preavviso alcuno • GiBiDi reserves the rights to modify the items without prior notice. • La société GiBiDi se réserve le droit de modifier les caractéristiques techniques de ses produits à tout moment et sans préavis. • GiBiDi behålt sich vor, in jedem beliebigen Moment Änderungen ohne vorherige Ankündigung durchzuführen. • La GiBiDi se reserva el derecho de realizar modificaciones en cualquier momento sin previo aviso. • A GiBiDi reserva-se o direito de fazer alterações em qualquer altura, sem dar previamente qualquer aviso.



GI.BI.DI. Continental S.p.A.

46025 Poggio Rusco (MN) - Via A. Brennero 177/B

Tel. ++39.0386.52.20.11 - Fax ++39.0386.52.20.34

www.gibidi.com

