

:TL100



TL100 - (AS05180)

Centralina di controllo
ISTRUZIONI PER L'INSTALLAZIONE

Control unit
INSTRUCTIONS FOR INSTALLATIONS



I Grazie per avere scelto GIBIDI.**!** LEGGERE ATTENTAMENTE QUESTO MANUALE PRIMA DI PROCEDERE ALL'INSTALLAZIONE.

AVVERTENZE: Questo prodotto è stato collaudato in Gi.Bi.Di. verificando la perfetta corrispondenza delle caratteristiche alle direttive vigenti. Gi.Bi.Di. S.r.l. si riserva la facoltà di modificare i dati tecnici senza avviso, in funzione dell'evoluzione del prodotto.

SMALTIMENTO: Gi.Bi.Di. consiglia di riciclare i componenti in plastica e di smaltire in appositi centri abilitati i componenti elettronici evitando di contaminare l'ambiente con sostanze inquinanti.

**UK** Thank you for choosing Gi.Bi.Di.**!** PLEASE READ CAREFULLY THIS MANUAL BEFORE PROCEEDING WITH THE INSTALLATION.

WARNINGS: This product has been tested in Gi.Bi.Di. verifying the perfect correspondence of the characteristics to the current directive. Gi.Bi.Di. S.r.l. reserves the right to modify the technical data without prior notice depending on the product development.

DISPOSAL: Gi.Bi.Di. advises recycling the plastic components and to dispose of them at special authorised centres for electronic components thus protecting the environment from polluting substances.

**F** Merci d'avoir choisi Gi.Bi.Di.**!** NOUS VOUS PRIONS DE BIEN VOULOIR LIRE ATTENTIVEMENT CE MANUEL AVANT DE PROCÉDER À L'INSTALLATION.

AVERTISSEMENT: Ce produit a été testé chez Gi.Bi.Di. afin de contrôler la correspondance parfaite des caractéristiques avec les règles en vigueur. Gi.Bi.Di. S.r.l. se réserve la faculté de modifier les données techniques sans aucun préavis suivant l'évolution de ses produits.

ELIMINATION : Gi.Bi.Di. conseille de recycler les composants en plastique et de remettre les composants électroniques à des centres spécialisés pour éviter de polluer l'environnement avec des substances polluantes.

**E** Gracias por haber elegido Gi.Bi.Di.**!** POR FAVOR LEER CON ATENCIÓN ESTE MANUAL ANTES DE PROCEDER CON LA INSTALACIÓN.

ADVERTENCIAS: Este producto ha sido ensayado en Gi.Bi.Di. averiguando la perfecta correspondencia de las características a las normas vigentes. La empresa Gi.Bi.Di. S.r.l. se reserva el derecho de modificar los datos técnicos sin previo aviso, en función de la evolución del producto.

ELIMINACION: Gi.Bi.Di. aconseja reciclar los componentes de plástico y llevar los componentes electrónicos a los centros de recogida correspondientes evitando de esta manera la contaminación ambiental con sustancias perjudiciales.

**D** Vielen Dank, dass Sie sich für Gi.Bi.Di. entschieden haben.**!** BITTE LESEN SIE VORSICHTIG DIESEN MANUAL BEVOR MIT DER ANLAGE VORZUGEHEN.

WARNUNGEN: Dieses Produkt wurde in Gi.Bi.Di. geprüft um die perfekte Entsprechung der merkmale an die geltende vorschriften zu prüfen. Gi.Bi.Di. S.r.l. behält sich das recht vor, die technischen daten der produktentwicklung entsprechend ohne voranzeige abzuändern.

ENTSORGUNG: Gi.Bi.Di. empfiehlt, Kunststoffkomponenten dem Recycling zuzuführen und elektronische Komponenten in behördlich genehmigten Zentren zu entsorgen, um die Verschmutzung der Umwelt durch Schadstoffe zu verhindern.

**P** Obrigado por ter escolhido a Gi.Bi.Di.**!** LER COM ATENÇÃO ESTE MANUAL ANTES DE PROCEDER COM A INSTALAÇÃO.

ADVERTÊNCIA: Este produto foi testado em Gi.Bi.Di. verificando a correspondência perfeita das características as normas vigentes. A Gi.Bi.Di. S.r.l. reserva-se o direito de modificar os dados técnicos sem pré-aviso em função de evolução do produto.

ELIMINAÇÃO: Gi.Bi.Di. Aconselha a reciclar as componentes em plástico e a eliminar as componentes electrónicas em centros habilitados evitando desta forma poluir o ambiente com substâncias poluentes.

**NL** Dank u voor uw keuze van Gi.Bi.Di.**!** LEES DEZE GEBRUIKSAANWIJZING ZEER AANDACHTIG ALVORENS DE INSTALLATIE AAN TE VATTEN.

WAARSCHUWINGEN: Dit product werd gekeurd in Gi.Bi.Di. Er werd nauwlettend gecontroleerd of de kenmerken van het product perfect overeenkomen met de geldige richtlijnen.

Gi.Bi.Di. S.r.l. behoudt zich het recht voor de technische gegevens te wijzigen zonder waarschuwing vooraf, als dat nodig is voor de evolutie van het product.

VERWERKING: Gi.Bi.Di. adviseert om de kunststof componenten te recycleren en de elektronische componenten af te voeren naar erkende inzamelpunten, om te voorkomen dat het milieu verontreinigd wordt door vervuilende stoffen.

**GR** Ευχαριστούμε που επιλέξατε τα προϊόντα Gi.Bi.Di.**!** ΠΑΡΑΚΑΛΟΥΜΕ ΝΑ ΔΙΑΒΑΣΤΕ ΠΡΟΣΕΚΤΙΚΑ ΑΥΤΕΣ ΤΙΣ ΟΔΗΓΙΕΣ ΠΡΙΝ ΤΗΝ ΕΓΚΑΤΑΣΤΑΣΗ.

ΣΗΜΕΙΩΣΗ: Η εταιρία Gi.Bi.Di. έχει ελέγξει αυτό το προϊόν όσον αφορά την τέλεια προσαρμογή των χαρακτηριστικών του στην ισχύουσα νομοθεσία. Η εταιρία Gi.Bi.Di. S.r.l. διατηρεί το δικαίωμα αλλαγών των τεχνικών προδιαγραφών χωρίς προϋπόθεση και ανάλογα με την ανάπτυξη των προϊόντων της.

ΔΙΑΘΕΣΗ: Η Gi.Bi.Di. σας συμβουλεύει να ανακυκλώσετε τα πλαστικά εξαρτήματα και να διαθέσετε τα ηλεκτρονικά εξαρτήματα μετά την απαίσησή τους, σε εξειδικευμένα κέντρα που υπάρχουν για τον σκοπό αυτό, συμβάλλοντας έτσι στην προστασία του περιβάλλοντος από τις παρενέργειες της μόλυνσης.



1

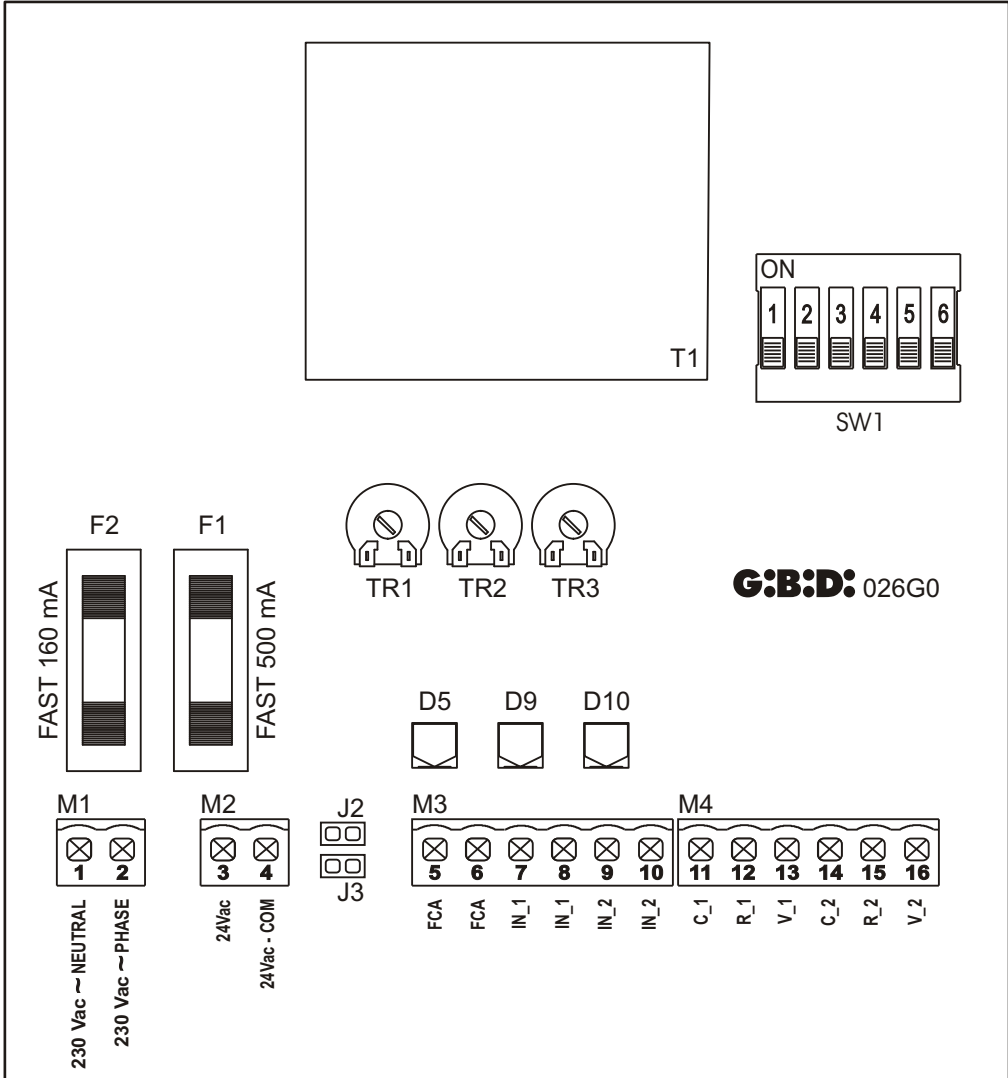

G:B:D 026G0

F

2

Raccordement lampes GIBIDI code AU02060 - AU02070 alimentees directement par l'unité.

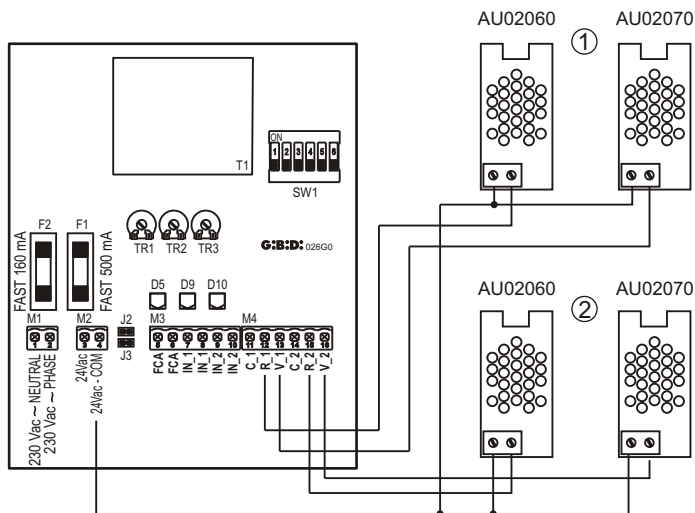

Raccordement lampes exterieures alimentees par l'armoire électrique.

3

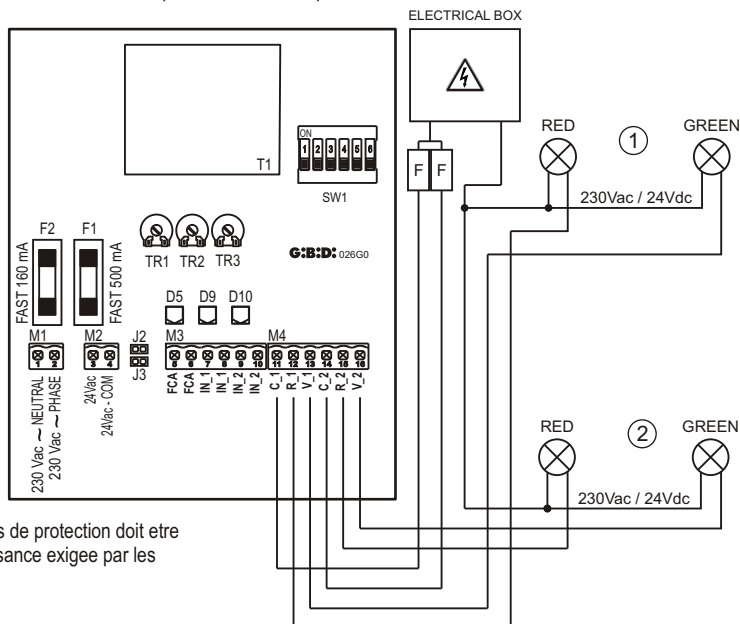

F NOTE:
la valeur des fusibles de protection doit être appropriée à la puissance exigée par les lampes extérieures.

Platine	TL100 / AS05180
Type	Centrale électronique de contrôle pour feux
Alimentation	230Vac monophasé 50/60 Hz
Sortie auxiliaire	24 Vac 250 mA max
Contact relais	250 Vac 16A
Température d'utilisation	-20°C +60°C
Gré de protection	IP55

DESCRIPTION DU PRODUIT

La centrale de contrôle TL100 peut être utilisée dans toutes les situations où une gestion rangée des accès est nécessaire.

La centrale prévoit 2 différentes logiques de fonctionnement:

1. Logique de fonctionnement à temps

Les temps de permanence du vert et du rouge des lampes, qui devront être branchées à la centrale, sont fixés en réglant les correspondants trimmer. On ne demande pas l'utilisation d'aucun type de dispositif de relèvement.

2. Logique de fonctionnement avec dispositifs de relèvement

Les temps de rouge et vert des lampes, qui devront être branchées à la centrale, sont déterminés par les signaux qui proviennent des dispositifs de relèvement, comme par exemple photocellules, spires magnétiques etc.

CARACTERISTIQUES TECHNIQUES / FONCTIONS

- Leds verts de signalisation entrées dispositifs de relèvement (D9 - IN1; D10 - IN2).
- Leds rouges de signalisation entrée fin de course (D5).
- Entrées dispositifs de relèvement programmables indépendamment N.A. ou N.C.
- Trimmer pour régulation temps
- Dip switch pour position modalité de fonctionnement
- Possibilité de brancher lampe GBD à 24 V (code AU02060 et code AU02070)
- Possibilité de brancher lampes à 230 Vac

AVERTISSEMENTS POUR L'INSTALLATION

- Avant de procéder avec l'installation, il faut prédisposer en amont de l'installation un interrupteur magnétothermique ou différentiel avec portée maximum 10A. L'interrupteur doit garantir une séparation omnipolaire des contacts, avec distance d'ouverture d'au moins 3 mm.
- Pour éviter possibles interférences, différentier et tenir toujours séparés les câbles de puissance (section minimum 1,5mm²) des câbles de signal (section minimum 0,5mm²).
- Effectuer les branchements faisant référence aux tableaux suivants et à la sérigraphie ci-jointe. Faire beaucoup d'attention à connecter en série tous les dispositifs qui doivent être connectés à la même entrée N.C. (normalement fermé) et parallèlement tous les dispositifs qui partagent la même entrée N.A. (normalement ouvert). Une erronée installation ou une utilisation erronée du produit peut compromettre la sécurité de l'installation.
- Tous les matériels présents dans l'emballage ne doivent pas être laissés à la portée des enfants, étant potentiels source de danger.
- Le fabricant décline toute responsabilité à fin du correct fonctionnement de l'automatisation dans le cas où les composants et les accessoires de propre production et indiqués pour l'application prévue ne soient pas utilisés.

F

- A la fin de l'installation vérifier toujours avec attention le correct fonctionnement de l'installation et des dispositifs utilisés.
- Ce manuel d'instructions s'adresse à personnes habilitées à l'installation d'"appareils sous tension", donc on demande une bonne connaissance de la technique, exercée comme profession et dans le respect des normes en vigueur.
- La maintenance doit être faite par personnel qualifié.
- Avant de faire quelle que soit opération de nettoyage ou de maintenance , débrancher la platine du réseau d'alimentation électrique.
- La platine décrite ici doit être utilisée seulement pour l'utilisation pour la quelle elle a été conçue. Vérifier le bût de l'utilisation finale et s'assurer de prendre toutes les sécurités nécessaires.
- L' utilisation des produits et sa destination à utilisations différentes de celles prévues n'a pas été essayé par le fabriquant, donc les travaux faits sont sous la complète responsabilité de l'installateur.

AVERTISSEMENTS POUR L'USAGER

En cas de panne ou anomalie de fonctionnement, détacher l'alimentation en amont de la platine et appeler l'assistance technique. Les éventuelles réparations doivent être faite par personnel spécialisé utilisant matériels originaux et certificats.

Le produit ne doit pas être utilisé par enfants ou personnes avec réduites capacités physiques, sensorielles ou mentales, ou sans expérience et connaissance, à moins qu'ils n'aient pas été correctement instruits.

Ne pas accéder à la fiche pour régulations et/ou maintenances.

**ATTENTION: IMPORTANTES INSTRUCTIONS DE SECURITE.**

C'est important pour la sécurité des personnes suivre ces instructions-ci.

Garder le présent manuel d'instructions

BRANCHEMENTS ELECTRIQUES: PLAQUES A BORNES

Borne	Position	Signal	Description
M1	1	N	Entrée Neutre alimentation 230 Vac
	2	L	Entrée Ligne alimentation 230 Vac
M2	3	24 Vac	Sortie alimentation lampes extérieures.
	4	24 Vac	Sortie alimentation lampes extérieures.
			Voir (2)
M3	5	FCA	Entrée fin de course ouverture
	6	FCA	Commun fin de course ouverture
	7	*IN_1	Entrée dispositif de relèvement 1
	8	*IN_1	Commun dispositif de relèvement 1. Voir Note.
	9	IN_2	Entrée dispositif de relèvement 2
	10	IN_2	Commun dispositif de relèvement 2. Voir Note.
M4	11	*C_1	Commun lampes 1
	12	*R_1	Lampe rouge 1
	13	*V_1	Lampe verte 1
	14	C_2	Commun lampes 2
	15	R_2	Lampe rouge 2
	16	V_2	Lampe verte 2

NOTE

En cas d'utilisation de dispositifs de relèvement déjà connectés à centrales ouvre - portail, faire attention à brancher les communs ensemble

FUSIBLES DE PROTECTION

Position	Valeur	Type	Description
F1	500 mA	RAPIDE	Protection sorties 24 Vac
F2	160 mA	RAPIDE	Protection fiche

POSITIONS (DIP SWITCH - Sw1)

DIP	Etat	Fonction
DIP 1	ON	Sélectionne la modalité de fonctionnement avec dispositifs de relèvement
	OFF	Sélectionne la modalité de fonctionnement à temps
DIP 2	ON	Configure l'entrée IN_1 comme N.C.
	OFF	Configure l'entrée IN_1 comme N.A.
DIP 3	ON	Configure l'entrée IN_2 comme N.C.
	OFF	Configure l'entrée IN_2 comme N.A.
DIP 4 - 5 - 6	ON	Pas utilisés
	OFF	

JUMPER

J2	FERME	Connecte Borne n°4 avec borne n°11
J3	FERME	Connecte Borne n°4 avec borne n°14

NOTE à utiliser dans le cas d'alimentation des lampes directement par la centrale. (2)

TRIMMER

Position	Description
TR1	Règle le temps de permanence de la lampe rouge pour les deux lampes de 5 à 120 s. Tournant le trimmer dans le sens des aiguilles d'une montre, le temps augmente.
TR2	Règle le temps de permanence de la lampe verte de 5 à 120 s. Tournant le trimmer dans le sens des aiguilles d'une montre, le temps augmente.
TR3	Règle le temps de priorité de 5 à 120 s. Tournant le trimmer dans le sens des aiguilles d'une montre, le temps augmente

FONCTIONNEMENT DU PRODUIT**1.1. MODALITE DE FONCTIONNEMENT A TEMPS (DIP 1 OFF)**

A l'allumage la centrale prévoit les deux lampes rouges et vérifie l'entrée fin de course. Tant que l'entrée fin de course reste fermé, le cycle de fonctionnement est bloqué et les lampes restent rouges.

Quand l'entrée fin de course s'ouvre (portail ouvert) part le cycle comme décrit ci-dessus:

F

1. les deux lampes restent rouges par le temps T1, réglable avec convenable trimmer TR1;
2. après T1 la lampe connectée aux bornes "1" devient verte par le temps T2, réglable avec convenable trimmer TR2, tandis que celle connectée aux bornes "2" reste rouge;
3. quand T2 a baissé, les deux lampes deviennent de nouveau rouges par le temps T1 pour pouvoir libérer le passage;
4. passé le temps T1, la lampe connectée aux bornes "2" devient verte, tandis que celle connectée aux bornes "1" reste rouge;
5. quand T2 a baissé, les deux lampes deviennent de nouveau rouges par le temps T1 pour pouvoir libérer le passage;
6. le cycle recommence du point 2 et continue jusqu'à quand l'entrée fin de course reste ouverte;
7. quand l'entrée fin de course retourne fermée (le portail s'est bougé en fermeture) les deux lampes deviennent rouges.

ATTENTION: Se conseille d'utiliser toujours le fin de course pour être sûrs de la position du portail. En cas de manquée utilisation laisser libres les bornes 5 et 6

1.2. MODALITE DE FONCTIONNEMENT AVEC DISPOSITIF DE RELEVEMENT (DIP 1 ON)

Quand la centrale s'allume, elle prédispose les deux lampes rouges et vérifie l'entrée fin de course. Tant que l'entrée fin de course reste ferme, le cycle de fonctionnement est bloqué et les lampes restent rouges.

Quand l'entrée fin de course s'ouvre (portail ouvert), le cycle part comme décrit ci-dessus:

1. les deux lampes restent rouges par le temps T1, réglable avec convenable trimmer TR1;
2. après T1 le premier détecteur à être excité commande le vert à la lampe doublée à lui par le temps T2, réglable avec convenable trimmer TR2;
3. le temps de vert est effacé chaque fois que le détecteur est excité, jusqu'à quand le détecteur de l'autre côté est libre; en cas contraire on passe au point 7;
4. si le détecteur n'est plus excité, quand le temps T2 a baissé, les deux lampes deviennent rouges;
5. les lampes restent liées au rouge par le temps T1. Si pendant cette phase-ci un commande d'activation aux entrées dût arriver, il est mémorisé et pris en considération quand le temps T1 a baissé;
6. quand le temps T1 a baissé, le cycle reprend du point 2;
7. si même le détecteur opposé est excité, le compte du temps T3 commence, réglable avec convenable trimmer TR3;
8. quand le temps T3 a baissé, le reset continu du temps T2 (dû au répété passage par une des 2 parties) est bloqué;
9. quand le temps T2 a baissé, les deux lampes sont liées au rouge par le temps T1;
10. quand le temps T1 a baissé, la demande de vert fait par l'autre détecteur vient satisfaite et le cycle reprend du point 3;
11. quand l'entrée fin de course revient ferme, le cycle de fonctionnement est bloqué, mais si un détecteur est excité et dans un minute le fin de course s'ouvre, la réservation se détient et le cycle part de nouveau.

ATTENTION: Se conseille d'utiliser toujours le fin de course pour être sûrs de la position du portail. En cas de manquée utilisation, laisser libres les bornes 5 et 6

Déclaration de conformité CE

La société:

GI.BI.DI. S.r.l.

Via Abetone Brennero, 177/B,
46025 Poggio Rusco (MN) ITALY

Déclare que les produits:

APPAREIL ÉLECTRONIQUE TL100

sont en conformité avec les exigences des Directives CEE:

- **Directive LVD 2006/95/CE et ses modifications;**
- **Directive EMC 2004/108/CE et ses modifications;**

et que les normes harmonisées suivantes ont été appliquées:

- **EN60335-1, EN50366**
- **EN61000-6-2, EN61000-6-3**

Date 30/07/08

Signature Administrateur Délégué
Oliviero Arosio



NL

2

Aansluiting GIBIDI lampen code AU02060 - AU02070 rechtstreeks gevoed door de centrale.

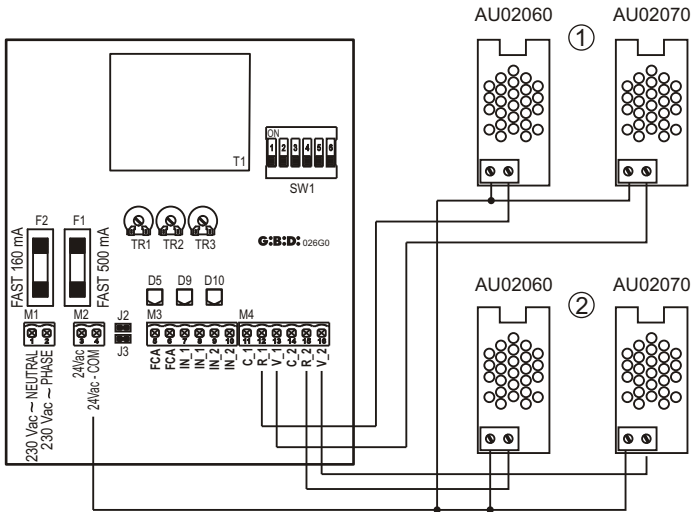

Aansluiting externe lampen, gevoed door de schakelkast.

3

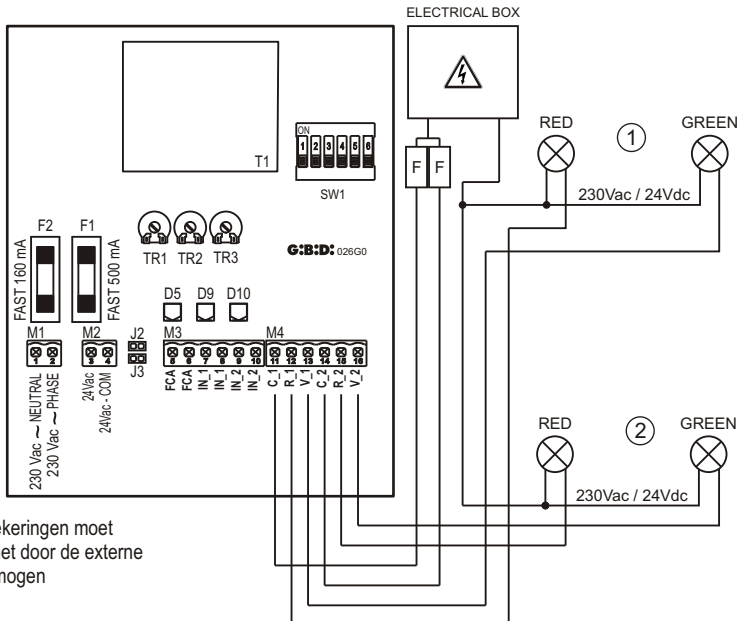

F

OPMERKING:
de waarde van de zekeringen moet
aangepast zijn aan het door de externe
lampen vereiste vermogen

Apparatuur	TL100 / AS05180
Type	Elektronische regeleenheid voor stoplichten
Voeding	230 Vac eenfase 50/60 Hz
Hulpuitgang	24 Vac 250 mA max
Relaiscontact	250 Vac 16A
Gebruikstemperatuur	-20°C +60°C
Beveiligingsgraad	IP55

BESCHRIJVING VAN HET PRODUCT

De regeleenheid TL100 kan gebruikt worden in alle situaties waarin een geordende regeling van de toegang nodig is. De regeleenheid voorziet in 2 soorten werkingslogica:

1. Werkingslogica met tijd

De inschakeltijden van het groen en het rood van de lampen die op de centrale zullen worden aangesloten, worden m.b.v. speciale trimmers geregeld. Er is geen enkele detectie-inrichting vereist.

2. Werkingslogica met detectie-inrichtingen

De rood- en groentijden van de lampen die op de centrale zullen worden aangesloten, worden geregeld door signalen die afkomstig zijn van detectie-inrichtingen, zoals fotocellen, magnetische lussen enz.

TECHNISCHE EIGENSCHAPPEN / FUNCTIES

- Groene signaleringsleds ingangen detectie-inrichtingen (D9 - IN1; D10 - IN2).
- Rode signaleringsled ingang eindschakelaar (D5).
- Ingangen detectie-inrichtingen die onafhankelijk op N.O. of N.C. ingesteld kunnen worden
- Trimmers voor het regelen van de tijden
- Dip-switches voor het instellen van de werkingswijze
- Mogelijkheid om GBD lampen met 24 V aan te sluiten (code AU02060 en code AU02070)
- Mogelijkheid om 230 Vac lampen aan te sluiten

AANWIJZINGEN VOOR DE INSTALLATIE

- Alvorens met de installatie te beginnen, dient een thermomagnetische schakelaar of een differentiaalschakelaar met een maximale stroomsterkte van 10A stroomopwaarts van de installatie geplaatst te worden. De schakelaar moet een omnipolaire onderbreking van de contacten waarborgen, met openingsafstand van minstens 3 mm.
- Differentieer en houd de vermogenskabels (met minimumdoorsnede 1,5 mm²) altijd gescheiden van de signaalkabels (minimumdoorsnede 0,5 mm²) om eventuele interferenties te vermijden.
- Voer de verschillende aansluitingen uit en raadpleeg hiervoor de volgende tabellen en de bijgevoegde zeefdruk. Opgelet: alle voorzieningen die aangesloten moeten worden op dezelfde ingang NC (normaal gesloten) moeten in serieschakeling met elkaar verbonden worden en alle voorzieningen met dezelfde ingang NO (normaal open) moeten in parallelschakeling met elkaar verbonden worden. Een verkeerde installatie of een verkeerd gebruik van het product kan de veiligheid van het systeem in gevaar brengen.
- Alle verpakkingsmaterialen moeten vanwege het mogelijke gevaar buiten het bereik van kinderen worden gehouden.
- De fabrikant wijst elke verantwoordelijkheid af voor een niet correcte werking van de automatisering indien er geen originele onderdelen en accessoires werden gebruikt die geschikt zijn voor de voorziene toepassing.

NL

- Na de installatie moet u steeds grondig controleren of zowel het systeem als de gebruikte voorzieningen correct werken.
- Deze handleiding richt zich tot personen die bevoegd zijn om "apparaten onder spanning" te installeren, en vandaar dat een goede kennis van de techniek is vereist. De installatie moet uitgevoerd worden door vakmensen die de geldende voorschriften in acht nemen.
- Het onderhoud moet uitgevoerd worden door vakkundig personeel.
- Voordat reinigings- of onderhoudswerkzaamheden uitgevoerd worden, moet het apparaat van het elektriciteitsnet afgekoppeld worden.
- De hier beschreven apparatuur mag alleen gebruikt worden voor het gebruik waarvoor het ontworpen is: Controleer het uiteindelijke gebruiksdoel en zorg ervoor dat alle benodigde voorzorgen worden genomen.
- Een ander gebruik en een andere gebruiksbestemming dan hetgeen voorzien, zijn niet door de fabrikant getest. Derhalve vallen de werkzaamheden die hierbij worden uitgevoerd volledig onder de verantwoordelijkheid van de installateur.

WAARSCHUWINGEN VOOR DE GEBRUIKER

In geval van defecten of storingen dient u de elektrische voeding vóór de apparatuur af te koppelen en de hulp van de technische dienst in te roepen. Eventuele reparaties moeten uitgevoerd worden door gespecialiseerd personeel dat gebruik maakt van originele en gecertificeerde materialen.

Het product mag niet gebruikt worden door kinderen of personen met beperkte fysieke, sensorische of geestelijke capaciteiten, of zonder ervaring en kennis, of ze moeten op correcte wijze geïnstrueerd zijn.†

Kom niet aan de kaart voor afstellingen en/of onderhoud.

**OPGELET: BELANGRIJKE VEILIGHEIDSVOORSCHRIFTEN.**

Het is belangrijk voor de veiligheid van de personen dat deze aanwijzingen gevolgd worden.

Bewaar dit instructieboekje

ELEKTRISCHE AANSLUITINGEN: KLEMMENBORDEN

Klem	Positie	Signaal	Beschrijving
M1	1	N	Neutrale ingang voeding 230 Vac
	2	L	Ingang voedingslijn 230 Vac
M2	3	24 Vac	Uitgang voeding externe lampen.
	4	24 Vac	Uitgang voeding externe lampen.
			Zie (2)
M3	5	FCA	Ingang eindschakelaar openen
	6	FCA	Gemeensch. draad eindschakelaar openen
	7	*IN_1	Ingang detectie-inrichting 1
	8	*IN_1	Gemeensch. draad detectie-inrichting 1. Zie opmerking
	9	IN_2	Ingang detectie-inrichting 2
	10	IN_2	Gemeensch. draad detectie-inrichting 2. Zie opmerking
M4	11	*C_1	Gemeensch. draad lampen 1
	12	*R_1	Rode lamp 1
	13	*V_1	Groene lamp 1
	14	C_2	Gemeensch. draad lampen 2
	15	R_2	Rode lamp 2
	16	V_2	Groene lamp 2

OPMERKING

Let, in geval van detectie-inrichtingen die reeds aangesloten zijn op centrales voor het openen van hekken, op dat de gemeenschappelijke draden samen verbonden worden.

ZEKERINGEN

Positie	Waarde	Type	Beschrijving
F1	500 mA	SNEL	Beveiliging uitgangen 24 Vac
F2	160 mA	SNEL	Beveiliging kaart

INSTELLINGEN (DIP SWITCH - Sw1)

DIP	Status	Functie
DIP 1	ON	Selecteert de werkingslogica met detectie-inrichtingen
	OFF	Selecteert de werkingslogica met tijd
DIP 2	ON	Configureert ingang IN_1 als N.C.
	OFF	Configureert ingang IN_1 als N.O.
DIP 3	ON	Configureert ingang IN_2 als N.C.
	OFF	Configureert ingang IN_2 als N.O.
DIP 4 - 5 - 6	ON	Niet gebruikt
	OFF	

JUMPER

J2	GESLOTEN	Verbindt klem n°4 met klem n°11
J3	GESLOTEN	Verbindt klem n°4 met klem n°14

OPMERKING te gebruiken indien de lampen rechtstreeks door de centrale worden gevoed.(2)

TRIMMERS

Positie	Beschrijving
TR1	Regelt de inschakeltijd van het rode licht voor beide lampen tussen 5 en 120 sec. Door de trimmer rechtsom te draaien, neemt de tijd toe.
TR2	Regelt de inschakeltijd van het groene licht tussen 5 en 120 sec. Door de trimmer rechtsom te draaien, neemt de tijd toe.
TR3	Regelt de prioriteitstijd tussen 5 en 120 sec. Door de trimmer rechtsom te draaien, neemt de tijd toe.

WERKING VAN HET PRODUCT**1.1. WERKWIJZE MET TIJD (DIP 1 OFF)**

Bij inschakeling bereidt de centrale beide rode lampen voor en controleert de eindschakelaaringang. Totdat de eindschakelaaringang gesloten blijft, is de werkingscyclus geblokkeerd en blijven de lampen rood. Wanneer de eindschakelaaringang open gaat (hek open), start de volgende cyclus:

NL

1. beide lampen blijven rood gedurende de tijd T1, die regelbaar is met de juiste trimmer TR1;
2. na T1 wordt de lamp aangesloten op de klemmen "1" groen gedurende de tijd T2, regelbaar met de juiste trimmer TR2, terwijl die aangesloten op de klemmen "2" rood blijft;
3. bij het verstrijken van T2 worden beide lampen opnieuw rood gedurende de tijd T1, om de doorgang vrij te geven;
4. na T1 wordt de lamp aangesloten op de klemmen "2" groen, terwijl die aangesloten op de klemmen "1" rood blijft;
5. bij het verstrijken van T2 worden beide lampen opnieuw rood gedurende de tijd T1, om de doorgang vrij te geven;
6. de cyclus begint opnieuw vanaf punt 2 en gaat door zolang de eindschakelaaringang open blijft;
7. wanneer de eindschakelaaruitleiding weer sluit (het hek is aan het sluiten), worden beide lampen rood.

OPGELET: Men adviseert om altijd de eindschakelaar te gebruiken, om de zekerheid van de positie van het hek te hebben. Indien geen eindschakelaar wordt gebruikt, moeten de klemmen 5 en 6 vrij worden gelaten.

1.2. WERKWIJZE MET DETECTIE-INRICHTINGEN (DIP 1 ON)

Bij inschakeling bereidt de centrale beide rode lampen voor en controleert de eindschakelaaringang. Totdat de eindschakelaaringang gesloten blijft, is de werkingscyclus geblokkeerd en blijven de lampen rood.

Wanneer de eindschakelaaringang open gaat (hek open), start de volgende cyclus:

1. beide lampen blijven rood gedurende de tijd T1, die regelbaar is met de juiste trimmer TR1;
2. na T1 stuurt de eerste detector die bekrachtigd wordt, "groen" naar de lamp waarmee hij gecombineerd is gedurende de tijd T2, die regelbaar is met de juiste trimmer TR2;
3. de groene tijd wordt elke keer dat de detector bekrachtigd wordt gereset, tot de detector aan de tegenovergestelde zijde vrij is; in tegengesteld geval gaat men door naar punt 7;
4. als de detector niet meer bekrachtigd wordt, worden de lampen na het verstrijken van de tijd T2 beide weer rood;
5. de lampen blijven gedurende de tijd T1 aan "rood" gebonden. Als in deze fase een activeringscommando bij de ingangen mocht aankomen, dan wordt dit opgeslagen en in beschouwing genomen bij het verstrijken van de tijd T1;
6. bij het verstrijken van de tijd T1, start de cyclus weer vanaf punt 2
7. als ook de tegenovergestelde detector wordt bekrachtigd, start de telling van de tijd T3, die regelbaar is met de juiste trimmer TR3;
8. bij het verstrijken van de tijd T3, wordt de continue reset van de tijd T2 geblokkeerd (wegens de herhaalde doorgang vanaf een van de 2 kanten);
9. bij het verstrijken van de tijd T2, blijven beide lampen gedurende de tijd T1 aan "rood" gebonden.
10. bij het verstrijken van de tijd T1, wordt het verzoek om groen van de andere detector ingewilligd, en de cyclus start weer vanaf punt 3.
11. wanneer de eindschakelaaruitleiding weer sluit, is de werkingscyclus geblokkeerd, maar als een detector bekrachtigd wordt en binnen een minuut de eindschakelaar open gaat, gaat de reservering van start en start de cyclus opnieuw.

OPGELET: Men adviseert om altijd de eindschakelaar te gebruiken, om de zekerheid van de positie van het hek te hebben. Indien geen eindschakelaar wordt gebruikt, moeten de klemmen 5 en 6 vrij

CE-Conformiteitsverklaring

De fabrikant:

GI.BI.DI. S.r.l.

Via Abetone Brennero, 177/B,
46025 Poggio Rusco (MN) ITALY

Verklaart dat de producten:

ELEKTRONISCHE APPARATUUR TL100

conform de volgende CEE-richtlijnen zijn:

- **Richtlijn LVD 2006/95/CE en daaropvolgende wijzigingen;**
- **Richtlijn EMC 2004/108/CE en daaropvolgende wijzigingen;**

en dat de volgende geharmoniseerde normen werden toegepast:

- **EN60335-1, EN50366**
- **EN61000-6-2, EN61000-6-3**

Datum 30/07/08

Handtekening Zaakvoerder
Oliviero Arosio



■ a **BANDINI INDUSTRIE** company



ISO 9001 Cert. N. 0079

GIBIDI

GI.BI.DI. S.r.l.

Via Abetone Brennero, 177/B
46025 Poggio Rusco (MN) - ITALY
Tel. +39.0386.52.20.11
Fax +39.0386.52.20.31
E-mail: comm@gibidi.com

Numero Verde: 800.290156



www.gibidi.com