

:BA24



BA24 - (AS05100)

Apparecchiatura elettronica
ISTRUZIONI PER L'INSTALLAZIONE

Electronic control unit
INSTRUCTIONS FOR INSTALLATIONS



I

- Questo prodotto è stato collaudato in Gi.Bi.Di. verificando la perfetta corrispondenza delle caratteristiche alle direttive vigenti.
- La Gi.Bi.Di. S.r.l. si riserva la facoltà di modificare i dati tecnici senza avviso, in funzione dell'evoluzione del prodotto.



LEGGERE ATTENTAMENTE QUESTO MANUALE PRIMA DI PROCEDERE ALL'INSTALLAZIONE.

UK

- This product has been tested in Gi.Bi.Di. verifying the perfect correspondence of the characteristics to the current directive.
- Gi.Bi.Di. S.r.l. reserves the right to modify the technical data without prior notice depending on the product development.



PLEASE READ CAREFULLY THIS MANUAL BEFORE PROCEEDING WITH THE INSTALLATION.

F

- Ce produit a été essayé en Gi.Bi.Di. en vérifiant la correspondance parfaite des caractéristiques aux règles en vigueur.
- Gi.Bi.Di. S.r.l. se réserve la faculté de modifier les données techniques sans aucun préavis suivant l'évolution de ses produits.



S'IL VOUS PLAÎT DE LIRE AVEC ATTENTION CETTE MANUAL AVANT DE PROCÉDER AVEC L'INSTALLATION.

E

- Este producto ha sido probado en Gi.Bi.Di. averiguando la perfecta correspondencia de las características a las normas vigentes.
- La empresa Gi.Bi.Di. S.r.l. se reserva el derecho de modificar los datos técnicos sin previo aviso, en función de la evolución del producto.



POR FAVOR LEER CON ATENCIÓN ESTE MANUAL ANTES DE PROCEDER CON LA INSTALACIÓN.

D

- Dieses Produkt wurde in Gi.Bi.Di. geprüft um die perfekte Entsprechung der merkmale an die geltende vorschriften zu prüfen.
- Gi.Bi.Di. S.r.l. behält sich das recht vor, die technischen daten der produktentwicklung entsprechend ohne voranzeige abzuändern.



BITTE LESEN SIE VORSICHTIG DIESEN MANUAL BEVOR MIT DER ANGLAGE VORZUGEHEN.

P

- Este produto foi testado em Gi.Bi.Di. verificando a correspondência perfeita das características a normas vigentes.
- A Gi.Bi.Di. S.r.l. reserva-se o direito de modificar os dados técnicos sem pré-aviso em função de evolução do produto.



LER COM ATENÇÃO ESTE MANUAL ANTES DE PROCEDER COM A INSTALAÇÃO.

NL

- Dit product werd gekeurd in Gi.Bi.Di. Er werd nauwlettend gecontroleerd of de kenmerken van het product perfect overeenkomen met de geldige richtlijnen.
- Gi.Bi.Di. S.r.l. behoudt zich het recht voor de technische gegevens te wijzigen zonder waarschuwing vooraf, als dat nodig is voor de evolutie van het product.



LEES DEZE GEBRUIKSAANWIJZING ZEER AANDACHTIG ALVORENS DE INSTALLATIE AAN TE VATTEN.

GR

- Η εταιρία Gi.Bi.Di. S.r.l. έχει ελέγξει αυτό το προϊόν όσον αφορά την τέλεια προσαρμογή των χαρακτηριστικών του στην ισχύουσα νομοθεσία.
- Η εταιρία Gi.Bi.Di. S.r.l διατηρεί το δικαίωμα αλλαγής των τεχνικών προδιαγραφών χωρίς προειδοποίηση, όσον αφορά ανάπτυξη των προϊόντων της.



LEES DEZE GEBRUIKSAANWIJZING ZEER AANDACHTIG ALVORENS DE INSTALLATIE AAN TE VATTEN.

1

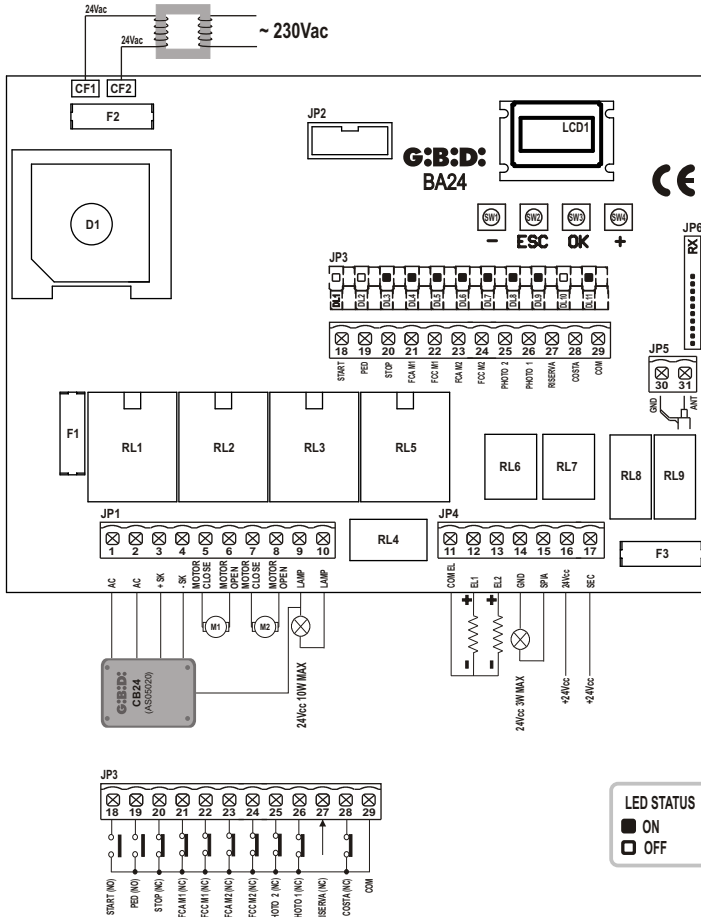

2

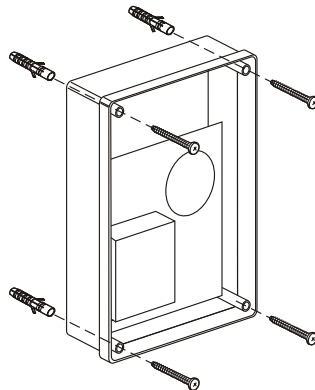

F

Platine	BA24 / AS05100
Type	Platine électronique pour la gestion d'un ou deux moteurs pour portails battants, portails coulissants, portes basculantes et barrières en 24 Vdc
Alimentation	230Vac monophasé 50/60 Hz
Nombre de moteurs	1 ou 2
Alimentation des moteurs	24 Vdc
Clignotant de mouvement	24Vdc 10W max
Lampe témoin d'ouverture	24Vdc 3W max
Alimentation des accessoires	24Vdc 8W max avec alimentation dispositifs de sécurité
Alimentation des dispositifs de sécurité	24Vdc 8W max avec alimentation des accessoires
Récepteur radio	A brochage
Température de service	-20°C +60°C

CARACTERISTIQUES TECHNIQUES / FONCTIONS

- Leds rouges de signalisation des contacts N.F. Le led des dispositifs de sécurité palpeur n'est pas présent. L'éventuelle anomalie est signalée sur l'écran LCD avec le message SAF.
- Led verts de signalisation des contacts N.O.
- Gestion de 2 serrures électriques.
- Activation du test des sécurité effectué avant le mouvement d'ouverture et fermeture (norme).
- Activation du test de la photocellule 1 effectué avant le mouvement d'ouverture et fermeture.
- Activation du circuit ampèremétrique effectué avant le mouvement d'ouverture et fermeture.
- Arrêt et inversion du mouvement pendant 2 sec. après l'intervention des dispositifs de sécurité. A l'impulsion suivante de Start le mouvement repart dans le sens de dégagement de l'obstacle.
- ALIMENTATION SEPARÉE DES DISPOSITIFS DE SÉCURITÉ. Sur ces bornes il faudra connecter les dispositifs de sécurité qui seront soumis à l'autotest.

Programmation digitale de toutes les fonctions.

- Temps de service réglable indépendamment en ouverture et fermeture pour chaque moteur.
- Temps de ralentissement réglable indépendamment en ouverture et fermeture pour chaque moteur pendant la phase finale du mouvement (soft - stop).
- Temps de déphasage portes réglables indépendamment en ouverture et fermeture.
- Temps de service passage piéton réglable.
- Temps de pause réglable et différencié pour ouverture complète ou piéton.
- Force de poussée réglable sur 10 niveaux pour chaque moteur.
- Ralentissements sélectifs et réglables indépendamment sur 10 niveaux pour chaque moteur.
- Contrôle de l'absorption (anti écrasement) réglable sur 100 niveaux pour chaque moteur soit en phase de poussée, soit en phase de ralentissement.
- Modes d'activation des ralentissements : avec fin de course simple ou double.
- 4 logiques de fonctionnement : pas à pas ; pas à pas avec stop; copropriété ou automatique; homme présent;
- Possibilité de choix de la configuration de l'installation entre battant, basculante, barrière et coulissant, simples ou doubles.

- Choix du dispositif de sécurité COSTA avec contact N.F. ou résistif 8,2 K Ω .
- Activation anti écrasement (inversion du mouvement pendant 2 secondes et blocage) ou détection ampèremétrique pour fin de course.
- Menu spécifique pour l'exclusion des accessoires non utilisés (cellule 1, cellule 2 et dispositifs de sécurité).
- Programmation de : fermeture automatique, fermeture rapide, pré-clignotement, coup de bélier, effort final en ouverture et en fermeture, lampe témoin, temps supplémentaires en fin de manoeuvre, clignoteur à lampe fixe ou intermittent, gestion d'une horloge extérieure avec 3 modes de fonctionnement différents, nombre cycles pour maintenance programmée, code installateur et nombre de cycles effectués.
- Programmation rapide par Auto - mémorisation des temps d'exécution.

INSTALLATION

Utiliser presse - câble adéquats à assurer la correcte connexion mécanique du câblage et à maintenir le gré de protection IP55 de la boîte. (2)

INSTRUCTIONS POUR L'INSTALLATION

- Avant d'effectuer l'installation il faut prévoir en amont de la ligne un interrupteur magnétothermique ou différentiel avec capacité maximum de 10A. L'interrupteur doit assurer une séparation omnipolaire des contacts, avec distance d'ouverture d'au moins 3 mm.
- Pour éviter de possibles interférences, différencier et maintenir toujours séparés les câbles de puissance (section minimum 2,5 mm²) des câbles de signal (section minimum 0,5mm²).
- Effectuer les connexions en se référant aux tableaux suivants et à la sérigraphie ci-jointe. Il faut faire particulièrement attention à raccorder en série tous les dispositifs qui doivent être connectés à la même entrée N.F. (normalement fermé) et en parallèle tous les dispositifs qui partagent la même entrée N.O. (normalement ouvert). Une mauvaise installation ou une mauvaise utilisation du produit peut compromettre la sécurité de l'installation.
- Tous les matériaux présents dans l'emballage ne doivent pas être laissés à la portée des enfants car ils peuvent représenter un danger pour eux.
- Le constructeur décline toute responsabilité quant au bon fonctionnement de l'automatisme en cas d'utilisation de composants et accessoires hors de sa production et (ou) inappropriés à l'utilisation prévue.
- Après la mise en place il faut toujours contrôler avec attention le bon fonctionnement de l'installation et des dispositifs utilisés.
- Ce manuel d'instructions s'adresse à personnes autorisées à la mise en place d'appareils sous tension, il faut donc avoir une bonne connaissance de la technique, exercée comme profession et conformément aux réglementations en vigueur.
- La maintenance doit être effectués par un personnel qualifié.
- Avant d'effectuer toute opération de nettoyage ou de maintenance, il faut débrancher la platine du réseau d'alimentation électrique.
- La platine ici décrite doit être utilisée uniquement pour l'emploi pour lequel elle a été conçue. Vérifier le but de l'utilisation finale et s'assurer de prendre toutes les sécurités nécessaires.
- En cas d'installation sur portes ou vantaux avec porillon d'accès piéton, s'assurer que, s'il reste ouvert, le fonctionnement de la platine soit arrêté.
- L'utilisation des produits et leur destination à des usages différents de ceux prévus, n'a pas été expérimentée par le constructeur, donc les travaux exécutés sont sous l'entière responsabilité de l'installateur.
- Signaler l'automatisme avec plaques de mise en garde qui doivent être visibles.
- Avertir l'utilisateur qu'il est interdit que des enfants ou des animaux jouent ou stationnent à proximité du portail.
- Protéger comme il se doit les points à risque (par exemple à l'aide d'un palpeur sensible).

F

MISES EN GARDE POUR L'UTILISATEUR

En cas de panne ou dysfonctionnement, couper l'alimentation en amont de l'appareil et appeler l'assistance technique.

Vérifier périodiquement le fonctionnement des dispositifs de sécurités. Les éventuelles réparations doivent être exécutées par du personnel spécialisé utilisant les matériels d'origine et certifiés.

Le produit ne doit pas être utilisé par des enfants ou des personnes avec mobilité réduites, ou sans expérience et connaissance, à moins qu'ils n'ont pas été correctement instruits.

Ne pas accéder à la fiche pour régulations et/ou manutentions

**ATTENTION: IMPORTANTES INSTRUCTIONS DE SECURITE.**

Il est important pour la sécurité des personnes de suivre ces instructions-ci.

Conserver le présent manuel d'instructions.

BRANCHEMENTS ELECTRIQUES: FASTON

1	CF1 CF2	Branchement secondaire transformateur 24 Vac
---	---------	--

BRANCHEMENTS ELECTRIQUES: BORNIERES

Borne	Position	Signal	Description	
JP1	1	AC	Branchement fiche charge-batterie	
	2	AC	Branchement fiche charge-batterie	
	3	+SK	Branchement fiche charge-batterie	
	4	-SK	Branchement fiche charge-batterie	
	5	M1	Moteur 1	
	6	M1	Moteur 1	
	7	M2	Moteur 2	
	8	M2	Moteur 2	
	9	LAMP	Sortie clignoteur 24V 10W max.	Fonctionnement: clignotement rapide en ouverture, éteint en pause, clignotement rapide en fermeture
	10	LAMP	Sortie clignoteur 24V 10W max.	
JP4	11	COM EL	Négatif serrure électrique (commun)	
	12	EL1	Positif +24 Vdc serrure électrique moteur 1	
	13	EL2	Positif +24 Vdc serrure électrique moteur 2	
	14	GND	Négatif alimentation accessoires extérieurs (commun)	
	15	LUZ	Sortie LAMPE TEMOIN 24Vdc 3W max	
	16	+ ACC	Alimentation +24Vdc accessoires extérieurs (photocellules, radio, etc)	
	17	SEC	Alimentation +24Vdc dispositifs de sécurité extérieurs.	
JP3	18	START	Entrée START (N.O.)	
	19	PEA	Entrée START PIETON (N.O.) Après l'intervention d'un arrêt d'urgence (SAFETY ou AMPEROMETRIQUE) avec inversion du mouvement de la deuxième porte, la commande piéton activera les deux portes pour éviter le chevauchement de ces dernières.	

JP3	20	STOP	Entrée STOP (N.F). Si pas utilisé raccorder à la borne n° 29 par un pont.	
	21	FCAM1	Entrée fin de course ouverture moteur 1 (N.F.). Si pas utilisé exclure en phase de programmation.	
	22	FCCM1	Entrée fin de course fermeture moteur 1 (N.F.). Si pas utilisé exclure en phase de programmation.	
	23	FCAM2	Entrée fin de course ouverture moteur 2 (N.F.). Si pas utilisé exclure en phase de programmation.	
	24	FCCM2	Entrée fin de course fermeture moteur 2 (N.F.). Si pas utilisé exclure en phase de programmation.	
	25	PHOTO 2	Entrée CELLULE 2 (N.F.). Si pas utilisé exclure en phase de programmation. Fonctionnement: Entrée active tant en ouverture qu'en fermeture. Si interceptée bloque immédiatement le mouvement et le maintient bloqué tant que le faisceau n'est pas dégagé. Après dégagement le mouvement repart toujours en ouverture. Si interceptée lorsque le portail est fermé, à la suite d'une commande de Start ne permet pas l'ouverture du portail. Cela sera signalé par 5 clignotements rapides et ensuite s'allumera la LAMPE TEMOIN, pour indiquer que le portail n'est pas au repos et lors du dégagement le portail partira en ouverture sans attendre d'autres commandes. Si interceptée en phase de pause relance le temps de pause.	
	26	PHOTO 1	Entrée PHOTOCELLULE 1 (N.F.). Si pas utilisé exclure en phase de programmation. Fonctionnement: Entrée active seulement pendant la phase de fermeture. Si interceptée arrête le mouvement et inverse en ouvrant complètement. Si interceptée lorsque le portail est fermé, aucune incidence. Si interceptée en pause elle relance le temps de pause.	
	27	RESERVE	Entrée multifonction.	Horloge externe : VOIR PROGRAMMATION C16-C17-C18
	28	MEMBRURE	Entrée DISPOSITIFS DE SECURITE (voir menu C9) Si pas utilisé exclure en phase de programmation. Fonctionnement: Entrée active tant en ouverture qu'en fermeture. Arrête le mouvement et inverse le mouvement pendant 2 sec. Le portail restera bloqué jusqu'à la prochaine impulsion de Start qui le fera repartir dans le sens de dégagement de l'obstacle. Si activé au repos, après une commande de start ou start piéton, le portail ne démarre pas et 3 clignotements longs (2 sec.) indiqueront l'anomalie. Si activé en phase de pause, à la fin du temps de pause, le portail ne se fermera pas automatiquement (si prévu) et 3 clignotements longs (2 sec.) indiqueront l'anomalie. L'ACTIVATION DE LA SECURITE PALPEUR EST SIGNALEE SUR L'ECRAN LCD PAR LE MESSAGE « SAF »..	
	29	COM	Commun entrees ou sorties	
JP5	30	GND	entrée MASSE ANTENNE	
	31	ANT	entrée SIGNAL ANTENNE	

F

FUSIBLES DE PROTECTION

Position	Valeur	Type	Description
F1	10 A	/	Protection moteurs et accessoires avec alimentation par circuit charge - batterie.
F2	10 A	/	Protection fiche, moteurs et dispositifs de sécurité.
F3	500 mA	RAPIDE	Protection accessoires.

PROCEDURE DE PROGRAMMATION ET CONFIGURATION DE L'INSTALLATION

Avec l'écran LCD il est possible d'accéder aux réglages de l'installation. Il y a 5 menus différents marqués par les lettres A, C, F, H, E.

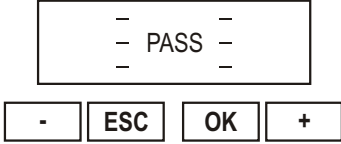
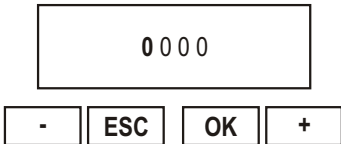
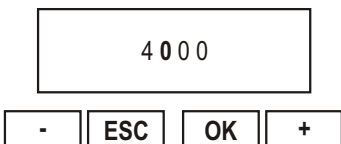
	<p>1</p> <p>Pour accéder à la programmation :</p> <ul style="list-style-type: none"> - A la mise sous tension l'écran s'affiche comme indiqué sur la figure. - Appuyer en même temps sur les touches ESC et OK durant 3 secondes (le message « Gbd » s'éteindra)
	<p>2</p> <p>Puis le message P A S S s'affiche à l'écran.</p> <p>En appuyant sur la touche OK on passe au point 3.</p> <p>Si l'on appuie sur la touche ESC on sort et l'on revient au point 1.</p>
	<p>3</p> <p>L'écran affiche 4 chiffres (0 0 0 0), dont le premier clignote. Il s'agit du code installateur d'origine. Pour le modifier:</p> <p>Avec les touches + ou - vous faites varier le premier chiffre du code installateur.</p> <p>Lorsque le chiffre que vous désirez est atteint, vous le confirmez par un appuis sur la touche OK et l'on passe au point 4.</p>
	<p>4</p> <p>Le deuxième chiffre clignote.</p> <p>Avec les touches + ou - vous sélectionnez le deuxième chiffre du code installateur.</p> <p>Lorsque le chiffre désiré est atteint, vous le confirmez par un appuis sur la touche OK et l'on passe au point 5.</p>

<div style="border: 1px solid black; width: 150px; height: 40px; margin: 0 auto; text-align: center; padding: 5px;">4 6 0 0</div> <div style="display: flex; justify-content: center; gap: 10px; margin-top: 10px;"> - ESC OK + </div>	<p style="text-align: center;">5</p> <p>Le troisième chiffre clignote.</p> <p>Avec les touches + ou - vous sélectionnez le troisième chiffre du code installateur.</p> <p>Lorsque le chiffre désiré est atteint, vous le confirmez par un appui sur la touche OK et l'on passe au point 6.</p>
<div style="border: 1px solid black; width: 150px; height: 40px; margin: 0 auto; text-align: center; padding: 5px;">4 6 8 0</div> <div style="display: flex; justify-content: center; gap: 10px; margin-top: 10px;"> - ESC OK + </div>	<p style="text-align: center;">6</p> <p>Le quatrième et dernier chiffre clignote.</p> <p>Avec les touches + ou - vous sélectionnez le quatrième chiffre du code installateur.</p> <p>Lorsque le chiffre désiré est atteint, vous le confirmez par un appui sur la touche OK et l'on passe au point 7.</p>
<div style="border: 1px solid black; width: 150px; height: 40px; margin: 0 auto; text-align: center; padding: 5px;">4 6 8 3</div> <div style="display: flex; justify-content: center; gap: 10px; margin-top: 10px;"> - ESC OK + </div>	<p style="text-align: center;">7</p> <p>A ce stade le code installateur est complet et s'il est correct on passe au point 8 en appuyant sur la touche +.</p> <p>Si le code installateur n'est pas correct on revient au point 2.</p>

<p>MENÙ A</p> <div style="border: 1px solid black; width: 150px; height: 40px; margin: 0 auto; text-align: center; padding: 5px;">A C F H E</div> <div style="display: flex; justify-content: center; gap: 10px; margin-top: 10px;"> - ESC OK + </div>	<p style="text-align: center;">8</p> <p>Les 5 menus principaux (lettres A, C, F, H, E,) s'affichent à l'écran et la lettre A clignote.</p> <p>Avec les touches + et – vous pouvez sélectionner les autres menus en faisant clignoter la lettre correspondante.</p> <p>Avec la touche OK vous entrez dans le menu que vous avez sélectionné (dans l'exemple il s'agit du menu A).</p>
<div style="border: 1px solid black; width: 150px; height: 40px; margin: 0 auto; text-align: center; padding: 5px;">A 5 Y</div> <div style="display: flex; justify-content: center; gap: 10px; margin-top: 10px;"> - ESC OK + </div>	<p style="text-align: center;">9</p> <p>Avec les touches + et – vous sélectionnez les différents sous-menus (A1, A2, A3, A4,...)</p> <p>Avec la touche OK vous confirmez le menu sélectionné, et "Y" s'affiche à côté du nom du menu pour en indiquer l'activation. (Y = oui menu actif)</p>

F

<div style="border: 1px solid black; width: 200px; height: 40px; margin: 0 auto; text-align: center; padding: 5px;">A 6</div> <div style="display: flex; justify-content: center; gap: 10px; margin-top: 10px;"> <div style="border: 1px solid black; padding: 2px 5px;">-</div> <div style="border: 1px solid black; padding: 2px 5px;">ESC</div> <div style="border: 1px solid black; padding: 2px 5px;">OK</div> <div style="border: 1px solid black; padding: 2px 5px;">+</div> </div>	<p>10</p> <p>A ce stade avec les touches + et – vous visualisez les autres sous-menus du menu A et vous exécutez la même procédure que précédemment.</p> <p>Avec la touche ESC vous revenez au niveau supérieur (affichage des menus A, C, F, H, E).</p>
--	---

<p>MENÙ C</p> <div style="border: 1px solid black; width: 200px; height: 40px; margin: 0 auto; text-align: center; padding: 5px;">A C F H E</div> <div style="display: flex; justify-content: center; gap: 10px; margin-top: 10px;"> <div style="border: 1px solid black; padding: 2px 5px;">-</div> <div style="border: 1px solid black; padding: 2px 5px;">ESC</div> <div style="border: 1px solid black; padding: 2px 5px;">OK</div> <div style="border: 1px solid black; padding: 2px 5px;">+</div> </div>	<p>11</p> <p>Quand les 5 menus principaux s'affichent à l'écran (lettres A C F H E) avec la lettre C qui clignote vous entrez dans le menu C en appuyant sur la touche OK (voir l'exemple).</p>
---	--

<div style="border: 1px solid black; width: 200px; height: 40px; margin: 0 auto; text-align: center; padding: 5px;">C 1 Y</div> <div style="display: flex; justify-content: center; gap: 10px; margin-top: 10px;"> <div style="border: 1px solid black; padding: 2px 5px;">-</div> <div style="border: 1px solid black; padding: 2px 5px;">ESC</div> <div style="border: 1px solid black; padding: 2px 5px;">OK</div> <div style="border: 1px solid black; padding: 2px 5px;">+</div> </div>	<p>12</p> <p>Avec les touches + et – vous sélectionnez les différents sous-menu (C1, C2, C3, C4).</p> <p>La touche OK appuyée consécutivement permettra:</p> <ul style="list-style-type: none"> - d'activer l'entrée (la Y apparaîtra à côté de C1) - de désactiver l'entrée (la N apparaîtra à côté de C1)
---	--

<p>MENÙ H</p> <div style="border: 1px solid black; width: 200px; height: 40px; margin: 0 auto; text-align: center; padding: 5px;">A C F H E</div> <div style="display: flex; justify-content: center; gap: 10px; margin-top: 10px;"> <div style="border: 1px solid black; padding: 2px 5px;">-</div> <div style="border: 1px solid black; padding: 2px 5px;">ESC</div> <div style="border: 1px solid black; padding: 2px 5px;">OK</div> <div style="border: 1px solid black; padding: 2px 5px;">+</div> </div>	<p>13</p> <p>Vous entrez dans le sous-menu H1 pour voir la position d'une valeur numérique.</p> <p>Avec les touches + et - vous sélectionnez le menu H qui se met à clignoter.</p> <p>Avec la touche OK vous entrez dans le menu.</p>
---	--

<div style="border: 1px solid black; width: 200px; height: 40px; margin: 0 auto; text-align: center; padding: 5px;">H 1</div> <div style="display: flex; justify-content: center; gap: 10px; margin-top: 10px;"> <div style="border: 1px solid black; padding: 2px 5px;">-</div> <div style="border: 1px solid black; padding: 2px 5px;">ESC</div> <div style="border: 1px solid black; padding: 2px 5px;">OK</div> <div style="border: 1px solid black; padding: 2px 5px;">+</div> </div>	<p>14</p> <p>Avec les touches + et – vous sélectionnez les différents sous-menus (H1, H2, H3, H4).</p> <p>Avec la touche OK vous entrez dans le sous-menu sélectionné.</p>
--	---

<div style="border: 1px solid black; width: 150px; height: 40px; margin: 0 auto; text-align: center; line-height: 40px;">0 1 0 0</div> <div style="display: flex; justify-content: center; gap: 10px; margin-top: 10px;"> - ESC OK + </div>	<p>15</p> <p>La valeur mémorisée apparaît avec le premier chiffre qui clignote.</p> <p>Avec les touches + et – vous pouvez modifier la valeur de ce chiffre.</p> <p>Avec la touche OK vous confirmez et vous passez au point 16.</p>
<div style="border: 1px solid black; width: 150px; height: 40px; margin: 0 auto; text-align: center; line-height: 40px;">0 1 0 0</div> <div style="display: flex; justify-content: center; gap: 10px; margin-top: 10px;"> - ESC OK + </div>	<p>16</p> <p>Le deuxième chiffre clignote.</p> <p>Avec les touches + et – vous pouvez modifier la valeur de ce chiffre.</p> <p>Avec la touche OK vous confirmez et vous passez au point 17.</p>
<div style="border: 1px solid black; width: 150px; height: 40px; margin: 0 auto; text-align: center; line-height: 40px;">0 1 0 0</div> <div style="display: flex; justify-content: center; gap: 10px; margin-top: 10px;"> - ESC OK + </div>	<p>17</p> <p>Le deuxième chiffre clignote.</p> <p>Avec les touches + et – vous pouvez modifier la valeur de ce chiffre.</p> <p>Avec la touche OK vous confirmez et vous passez au point 18.</p>
<div style="border: 1px solid black; width: 150px; height: 40px; margin: 0 auto; text-align: center; line-height: 40px;">0 1 5 0</div> <div style="display: flex; justify-content: center; gap: 10px; margin-top: 10px;"> - ESC OK + </div>	<p>18</p> <p>Le deuxième chiffre clignote.</p> <p>Avec les touches + et – vous pouvez modifier la valeur de ce chiffre.</p> <p>Avec la touche OK vous confirmez et vous passez au point 19.</p>
<div style="border: 1px solid black; width: 150px; height: 40px; margin: 0 auto; text-align: center; line-height: 40px;">H 1</div> <div style="display: flex; justify-content: center; gap: 10px; margin-top: 10px;"> - ESC OK + </div>	<p>19</p> <p>L'indication du menu H1 s'affiche de nouveau.</p> <p>Maintenant avec la touche ESC vous revenez au niveau supérieur.</p>

F

<p>MENÙ E</p> <div style="border: 1px solid black; padding: 10px; text-align: center; margin: 10px auto; width: 80%;"> <p>ACFHE</p> </div> <div style="display: flex; justify-content: center; gap: 10px; margin-top: 10px;"> <div style="border: 1px solid black; padding: 2px 5px;">-</div> <div style="border: 1px solid black; padding: 2px 5px;">ESC</div> <div style="border: 1px solid black; padding: 2px 5px;">OK</div> <div style="border: 1px solid black; padding: 2px 5px;">+</div> </div>	<p>20</p> <p>Vous entrez dans le sous-menu E pour voir la position d'ACTIVATION / DESACTIVATION.</p> <p>Avec la touche OK vous entrez dans le menu.</p>
<div style="border: 1px solid black; padding: 10px; text-align: center; margin: 10px auto; width: 80%;"> <p>E 1 Y</p> </div> <div style="display: flex; justify-content: center; gap: 10px; margin-top: 10px;"> <div style="border: 1px solid black; padding: 2px 5px;">-</div> <div style="border: 1px solid black; padding: 2px 5px;">ESC</div> <div style="border: 1px solid black; padding: 2px 5px;">OK</div> <div style="border: 1px solid black; padding: 2px 5px;">+</div> </div>	<p>21</p> <p>E1 = PHOTOCELLULE 1</p> <p>La touche OK appuyée consécutivement permettra :</p> <ul style="list-style-type: none"> - d'activer l'entrée (la lettre Y apparaîtra à côté de E1) - de désactiver l'entrée (la lettre N apparaîtra à côté de E1) <p>Avec les touches + et – vous entrez dans le menu suivant ou précédent. Avec la touche ESC vous sortez du menu en visualisant de nouveau A,C,F,H,E.</p>
<div style="border: 1px solid black; padding: 10px; text-align: center; margin: 10px auto; width: 80%;"> <p>E 2 Y</p> </div> <div style="display: flex; justify-content: center; gap: 10px; margin-top: 10px;"> <div style="border: 1px solid black; padding: 2px 5px;">-</div> <div style="border: 1px solid black; padding: 2px 5px;">ESC</div> <div style="border: 1px solid black; padding: 2px 5px;">OK</div> <div style="border: 1px solid black; padding: 2px 5px;">+</div> </div>	<p>22</p> <p>E2 = PHOTOCELLULE 2</p> <p>La touche OK appuyée consécutivement permettra :</p> <ul style="list-style-type: none"> - d'activer l'entrée (la lettre Y apparaîtra à côté de E2) - de désactiver l'entrée (la lettre N apparaîtra à côté de E2) <p>Avec les touches + et – vous entrez dans le menu suivant ou précédent. Avec la touche ESC vous sortez du menu en visualisant de nouveau A,C,F,H,E.</p>
<div style="border: 1px solid black; padding: 10px; text-align: center; margin: 10px auto; width: 80%;"> <p>E 3 Y</p> </div> <div style="display: flex; justify-content: center; gap: 10px; margin-top: 10px;"> <div style="border: 1px solid black; padding: 2px 5px;">-</div> <div style="border: 1px solid black; padding: 2px 5px;">ESC</div> <div style="border: 1px solid black; padding: 2px 5px;">OK</div> <div style="border: 1px solid black; padding: 2px 5px;">+</div> </div>	<p>23</p> <p>E3 = SAFETY DEVICE (PALPEUR)</p> <p>La touche OK appuyée consécutivement permettra :</p> <ul style="list-style-type: none"> - d'activer l'entrée (la lettre Y apparaîtra à côté de E3) - de désactiver l'entrée (la N apparaîtra à côté de E3) <p>Avec les touches + et – on entre dans le menu suivant ou précédent. Avec la touche ESC vous sortez du menu en visualisant de nouveau A,C,F,H,E.</p>
<div style="border: 1px solid black; padding: 10px; text-align: center; margin: 10px auto; width: 80%;"> <p>ACFHE</p> </div> <div style="display: flex; justify-content: center; gap: 10px; margin-top: 10px;"> <div style="border: 1px solid black; padding: 2px 5px;">-</div> <div style="border: 1px solid black; padding: 2px 5px;">ESC</div> <div style="border: 1px solid black; padding: 2px 5px;">OK</div> <div style="border: 1px solid black; padding: 2px 5px;">+</div> </div>	<p>24</p> <p>En appuyant sur la touche ESC, vous enregistrez les paramètres que vous venez d'effectuer et vous quittez la phase de programmation pour entrer dans le fonctionnement normal de la platine.</p>

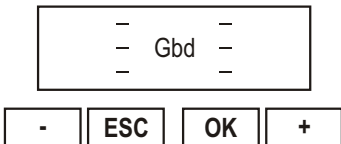
	25
	<p>Les symboles vus au début s'affichent de nouveau.</p> <p>Dans ce cas-là les touches +, - et OK prennent les significations:</p> <p>+ » START - » PIETON OK » STOP</p>

MENU A: SELECTION CONFIGURATIONS D'INSTALLATION ET LOGIQUES DE FONCTIONNEMENT

LA TOUCHE +: permet d'accéder au menu suivant A1 - A2 - A3...

LA TOUCHE - : permet de revenir au menu précédent A3 - A2 - A1...

LA TOUCHE ESC: permet de quitter le menu dans lequel vous vous trouvez et de sortir progressivement.

LA TOUCHE OK active Y (oui): active la fonction désirée et désactive automatiquement les autres fonctions complémentaires. Par exemple, l'activation de **A4** = 1 moteur, désactive automatiquement A5 = 2 moteurs.

Menu	Fonction	Etat	Description de la fonction
A2	BATTANT / BASCULANTE / BARRIERE	Y	Configure l'installation pour portail battant, basculante ou barrière. L'activation de ce menu désactive automatiquement A3.
A3	COULISSANT	Y	Configure l'installation pour portail coulissant. Avec cette configuration seront automatiquement exclus: <ul style="list-style-type: none"> • les déphasages en ouverture et fermeture • le coup de bélier • l'effort final en ouverture et fermeture de 2 secondes. • le temps T3 ATTENTION: les fins de course NE sont pas activés automatiquement, choisir avec le menu C5 la configuration F.C. désirée. L'activation de ce menu désactive automatiquement A2.
A4	CONFIGURATION AVEC UN SEUL MOTEUR	Y	Configure l'installation pour 1 moteur. Avec ce mode, les bornes de la serrure électrique N° 2 sont utilisables pour un éclairage de courtoisie temporisé jusqu'à 3 minutes 24V max 10W. L'activation de ce menu désactive automatiquement A5.
A5	CONFIGURATION AVEC DEUX MOTEURS	Y	Configure l'installation pour 2 moteurs. L'activation de ce menu désactive automatiquement A4.

F

A6	LOGIQUE DE FONCTIONNEMENT EN PAS-A-PAS AVEC STOP	E	<p>Active la Logique PAS-A-PAS AVEC STOP</p> <p>Fonctionnement: Une impulsion de Start → ouverture L'impulsion de Start suivante → arrête L'impulsion de Start suivante → fermeture L'impulsion de Start suivante → ouverture</p> <p>Si la fermeture automatique est activée (menu C1) et que la phase d'ouverture est arrivée en fin de cycle, après le temps de pause (menu H9) la centrale active la fermeture automatique. Si le portail est ouvert une commande de Start active la fermeture.</p> <p>La fonction Piéton n'a aucune incidence en ouverture. Elle sera active pendant la pause si la fermeture automatique piéton est désactivée. En fermeture il fait ouvrir les deux portes, seulement si C14 n'est pas activé.</p> <p>L'activation de ce menu désactive automatiquement A7-A8-A9.</p>
A7	LOGIQUE DE FONCTIONNEMENT PAS-A-PAS	Y	<p>Active la Logique PAS-A-PAS</p> <p>Fonctionnement inversion de mouvement à chaque impulsion de start: Start → ouvre Next start → ferme Next start → ouvre</p> <p>Si la fermeture automatique est activée (menu C1) et que la phase d'ouverture est arrivée en fin de cycle, après le temps de pause (menu H9) la centrale active la fermeture automatique. Si le portail est ouvert une commande de Start active la fermeture.</p> <p>La fonction Piéton n'a aucune incidence en ouverture. Elle sera active pendant la pause si la fermeture automatique piéton est désactivée. En fermeture il fait ouvrir les deux portes, seulement si C14 n'est pas activé.</p> <p>L'activation de ce menu désactive automatiquement A6-A8-A9</p>
A8	LOGIQUE DE FONCTIONNEMENT AUTOMATIQUE ET COPROPRIETE	Y	<p>Active la Logique AUTOMATIQUE / COPROPRIETE</p> <p>Fonctionnement: Une impulsion de Start → ouverture Successives commandes de Start → pas influentes si la centrale est en train de s'ouvrir ou recharge le temps pause (si le portail est en pause) et la fermeture automatique est active.</p> <p>Après le temps de pause: Si la fermeture automatique est activée la centrale ferme automatiquement. Si la fermeture automatique n'est pas active, une commande de Start ou Piéton (si l'ouverture était piéton) active la fermeture. La fonction Piéton n'a aucune incidence en ouverture. Elle sera active pendant la pause si la fermeture automatique piéton est désactivée. En fermeture il fait ouvrir les deux portes, seulement si C14 n'est pas activé.</p> <p>L'activation de ce menu désactive automatiquement A6-A7-A9.</p>

A9	LOGIQUE DE FONCTIONNEMENT HOMME PRESENT	Y	<p>Active la Logique HOMME PRESENT</p> <p>Fonctionnement: Start maintenu → ouverture Start piéton maintenu → ferme le vantail Piéton.</p> <p>En mode Homme Présent les touches présentes sur la centrale ont la signification suivante: Touche + → ouverture Touche - → fermeture</p> <p>Le mouvement d'ouverture et de fermeture durant le fonctionnement en homme présent s'interrompt toujours sur le premier fin de course rencontré. Les ralentissements ne sont jamais actifs.</p> <p>Les seules régulations possibles sont: DEPHASAGE DES VANTAUX EN OUVERTURE – DEPHASAGE DES VANTAUX EN FERMETURE – PUISSANCE MOTEURS 1 ET 2 – NIVEAU AMPEREMETRIQUE MOTEURS 1 ET 2.</p> <p>Si les touches restent continuellement appuyées le clignotant reste actif même si les moteurs se sont arrêtés sur les fins de course. Les 2 moteurs fonctionnent toujours. L'activation de ce menu désactive automatiquement A6-A7-A8.</p>
----	---	---	---

MENU C: SELECTION DES FONCTIONS

TOUCHE + : Permet d'accéder au menu suivant Ex : C1-C2-C3...

TOUCHE - : Permet d'accéder au menu précédent Ex : C3-C2-C1...

TOUCHE ESC : Permet de sortir du menu où l'on se trouve.

TOUCHE OK : active (Y) / désactive (N) la fonction.

Menu	Fonction	Cond.	Description
C1	FERMETURE AUTOMATIQUE	YT	Active la fermeture automatique totale H9 Active la fermeture automatique piéton H11 Touche « piéton » en pause sans incidence
		YS	Activé seulement la fermeture automatique totale H9 Si l'on active l'ouverture « piéton » la touche start piéton déterminera la fermeture.
		YP	Active seulement la fermeture automatique PIETON H11 La touche piéton en pause n'a aucune incidence
		N	Désactive la fermeture automatique. Si l'on active l'ouverture «piéton» le start piéton déterminera la fermeture. Si l'on active l'ouverture totale, le start déterminera la fermeture et la touche «piéton» n'aura pas d'incidence.
C2	FERMETURE RAPIDE	Y	Active la fonction fermeture rapide. Fonctionnement: Cette fonction n'est active qu'avec la cellule 1. Elle réduit le temps pause à 3 secondes suite à l'interception et au dégagement du faisceau infrarouge de la cellule 1.
		N	Désactive la fonction fermeture rapide.

F

C3	PRE-CLIGNOTEMENT	Y	Active le pré-clignotement de 3 secondes avant le démarrage des moteurs.
		N	Désactive le pré-clignotement. Le clignotant et les moteurs fonctionneront simultanément.
C4	TEST DISPOSITIFS DE SECURITE	Y	<p>EActive le test des dispositifs de sécurité. Voir aussi le menu C20. Quand le dispositif est activé (palpeur actionné), le message SAF s'affiche à l'écran.</p> <p>Fonctionnement: PHASE 1: à la commande de Start ou «Piéton» le circuit ampère-métrique est testé. S'il y a une anomalie, elle sera signalée avec 4 clignotements lents (2 sec.) du clignotant. PHASE 2: si le palpeur (en contact NF) est actionné, à la commande de Start ou «Piéton» l'alimentation est coupée sur les dispositifs de sécurité pendant 0,5 sec. et puis remise de nouveau : si les entrées des dispositifs de sécurité s'ouvrent et tout de suite reviennent en NF, les moteurs démarrent, sinon une anomalie sera signalée par 3 clignotements longs (2 sec.) de la lampe clignotante. PHASE 3: si le palpeur résistif 8,2 KΩ est actionné, à la commande de Start ou «Piéton» l'entrée COSTA (valeur 8,2KΩ) est testée. Si la valeur n'est pas correcte, l'anomalie sera signalée par 2 clignotements longs (2 sec.) de la lampe clignotante.</p> <p>ATTENTION: Le signalement de l'anomalie trouvée ne s'effectuera seulement qu'une fois (la première) même en présence d'autres anomalies.</p>
		N	Désactive le test des dispositifs de sécurité.
C5	FIN DE COURSE	E1	Active la lecture d'un seul fin de course. Voir paragraphe "UTILISATION DES FINS DE COURSE".
		E2	Active la lecture du double fin de course. Voir paragraphe "UTILISATION DES FINS DE COURSE".
		N	Désactive la lecture des fins de course.
C6	RALENTISSEMENTS	Y	Active la fonction ralentissement en ouverture et en fermeture.
		N	Désactive la fonction ralentissement.
C7	COUP DE BELIER	Y1	Habilite la foncion coup de bélier en ouverture pour favoriser le déclenchement de la serrure électrique.
		Y2	Habilite la foncion coup de bélier soit en ouverture qu'en fermeture pour favoriser le déclenchement de la serrure électrique.
		N	Déshabilite la foncion coup de bélier.

C8	EFFORT FINAL EN OUVERTURE ET FERMETURE	Y	Active l'effort final en ouverture et en fermeture. Fonctionnement: A la fin du temps d'ouverture et de fermeture une impulsion de 2 sec. est donnée avec la puissance réglée dans les menus F1 et F5. Avec les ralentissements actifs cette impulsion est donnée à la fin de la période de ralentissement. L'effort final est contrôlé par le niveau ampèremétrique réglé dans les menus F3 et F7. L'effort final n'est pas contrôlé par les sécurités (palpeur / anti-écrasement) Cette fonction n'est pas active en configuration coulissant.
		N	Désactive la fonction d'effort final en ouverture et fermeture.
C9	COSTA	8K2	Active le palpeur résistif équipé d'une résistance en série de 8K2.
		NC	Active le palpeur avec contact N.F. simple (normalement fermé).
C10	ANTI-ECRASEMENT / AMPEREMETRIQUE DE FIN DE COURSE	Y1	ACTIVE L'ANTI-ECRASEMENT (la détection ampèremétrique inverse le mouvement). N.B.: ACTIVER L'ANTI-ECRASEMENT SEULEMENT SI LES FINS DE COURSE SONT EGALEMENT ACTIFS.
		Y2	ACTIVE L'AMPEREMETRIQUE DE FIN DE COURSE (la détection ampèremétrique bloque le mouvement).
		N	Anti-écrasement/ampèremétrique de fin de course désactivé.
C11	LAMPE TEMOIN AVEC 2 MOTEURS	Y	Il active la lampe témoin 24V max 10W en présence de 2 moteurs. Fonctionnement: Fonction active sur la sortie serrure électrique N°2 durant 3 mn après la fin du mouvement des moteurs.
		N	Désactive la lampe témoin avec 2 moteurs.
C13	TEMPS ADDITIONNEL T3	YS	Paramètre T3 égal au temps paramétré pour le ralentissement avec la même position des menus F2 et F6.
		YF	Paramètre T3 égal au temps paramétré pour le ralentissement avec la même position des menus F1 et F5.
		N	T3 exclu.
C14	INVERSION de PIETON	Y	Pendant la fermeture « PIETON » l'intervention des Cellule 1 et 2 entraînera la ré-ouverture seule du vantail piéton. Le START déterminera l'ouverture totale.
		N	Pendant la fermeture PIETON, l'intervention des cellules 1 et 2 déterminera l'ouverture totale du portail.
C15	CLIGNOTANT	Y	Sortie clignotant (clignotement lent en ouverture et rapide en fermeture)
		N	Sortie fixe pour clignotant avec dispositif intermittent incorporé.

F

C16	HORLOGE EXTERNE PERMET LA FERMETURE	Y	<p>Active l'entrée RESERVE pour la connexion d'une horloge externe de programmation.</p> <p>Fonctionnement: Quand l'horloge demande le contact sur l'entrée RÉSERVE, suite à une commande de START, la porte s'ouvre mais ne se ferme pas automatiquement. À l'ouverture du contact sur l'entrée RÉSERVE, la porte se ferme automatiquement à l'issue du temps de pause. Quand le portail est ouvert il sera possible d'activer la fermeture avec la commande Start si le menu PAS-A-PAS ou PAS-A-PAS avec STOP est actif.</p> <p>ATTENTION : ne pas oublier de prédisposer la fermeture automatique, l'activation de ce menu-ci désactive automatiquement C17 - C18.</p>
		N	Désactive l'entrée RESERVE
C17	HORLOGE EXTERNE NE PERMETTANT PAS LA FERMETURE	Y	<p>Active l'entrée RESERVE pour la connexion d'une horloge externe.</p> <p>Fonctionnement: Quand l'horloge demande le contact sur l'entrée RÉSERVE, suite à une commande de START, la porte s'ouvre mais ne se ferme pas automatiquement. À l'ouverture du contact sur l'entrée RÉSERVE, la porte se ferme automatiquement à l'issue du temps de pause. Il ne sera pas possible d'activer la fermeture avec la commande Start.</p> <p>ATTENTION : ne pas oublier de prédisposer la fermeture automatique, l'activation de ce menu-ci désactive automatiquement C16 - C18.</p>
		N	Désactive l'entrée RESERVE
C18	HORLOGE EXTERNE POUR COMMANDE D'OUVERTURE ET FERMETURE AUTOMATIQUE	Y	<p>Active l'entrée RESERVE pour la connexion d'une horloge externe.</p> <p>Fonctionnement: Quand l'horloge demande le contact sur l'entrée RÉSERVE, une commande d'ouverture s'active automatiquement sans qu'aucune commande de START ne soit nécessaire. Le portail ouvrira mais ne fermera pas automatiquement. À l'ouverture du contact sur l'entrée RÉSERVE, la porte se ferme automatiquement à l'issue du temps de pause. Il ne sera pas possible d'en activer la fermeture avec la commande Start.</p> <p>ATTENTION : ne pas oublier de prédisposer la fermeture automatique, l'activation de ce menu-ci désactive automatiquement C16 - C17.</p>
		N	Désactive l'entrée RESERVE
C20	TEST CELLULE 1	Y	<p>Active le test de la cellule 1.</p> <p>Le transmetteur de la cellule 1 doit être connecté aux bornes 14 et 17.</p> <p>Fonctionnement: A la commande de Start ou « Piéton » l'alimentation est coupée sur le transmetteur durant 0,5 sec. puis remise de nouveau : si l'entrée cellule 1 s'ouvre et tout de suite revient en NF, les moteurs démarrent, sinon une anomalie sera signalée par 4 clignotements de 1 sec. du feu de signalisation.</p>
		N	Désactive le test de la cellule 1.

C21	PROGRAMMATION AUTOMATIQUE	Y	Active la procédure de programmation automatique de mémorisation des temps. Fonctionnement: Voir "Procédure apprentissage des temps" en page 20.
-----	---------------------------	---	---

MENU F : REGLAGE PUISSANCE ET VITESSE DES MOTEURS

Menu	Fonction	Description
F1	FORCE MOTEUR 1	Règle la poussée du moteur 1. 0001 = force minimum 0010 = force maximum
F2	VITESSE RALENTISSEMENT MOTEUR 1	Règle la poussée du moteur 1 pendant la phase de ralentissement. 0001 = force minimum 0010 = force maximum
F3	AMPEREMETRES FORCE MOTEUR 1	Règle le seuil ampèremétrique du moteur 1 pendant le mouvement normal. 0001 = seuil minimum 0100 = seuil maximum
F4	AMPEREMETRIQUE RALENTISSEMENT MOTEUR 1	Règle le seuil ampèremétrique du moteur 1 pendant la phase de ralentissement. 0001 = seuil minimum 0100 = seuil maximum
F5	FORCE MOTEUR 2	Règle la poussée moteur 2. 0001 = force minimum 0010 = force maximum
F6	VITESSE RALENTISSEMENT MOTEUR 2	Règle la poussée du moteur 2 pendant la phase de ralentissement. 0001 = force minimum 0010 = force maximum
F7	AMPEREMETRIQUE FORCE MOTEUR 2	Règle le seuil ampèremétrique du moteur 2 pendant le mouvement normal. 0001 = seuil minimum 0100 = seuil maximum
F8	AMPEREMETRIQUE RALENTISSEMENT MOTEUR 2	Règle le seuil ampèremétrique du moteur 2 pendant la phase de ralentissement. 0001 = seuil minimum 0100 = seuil maximum

MENU H : REGLAGE DES TEMPORISATEURS ET DIVERSES OPTIONS

Tous les temps peuvent être réglés à partir de 1 sec.

Menu	Fonction	Description
H1	TEMPS OUVERTURE MOTEUR 1	Temps d'ouverture porte 1. Tmax 300 s
H2	TEMPS FERMETURE MOTEUR 1	Temps de fermeture porte 1. Tmax 300 s
H3	TEMPS RALENTISSEMENT MOTEUR 1	Temps de fonctionnement en modalité ralentie de la porte 1. Tmax 100 s.
H4	TEMPS OUVERTURE MOTEUR 2	Temps d'ouverture porte 2. Tmax 300 s.
H5	TEMPS FERMETURE MOTEUR 2	Temps de fermeture porte 2.
H6	TEMPS RALENTISSEMENT MOTEUR 2	Temps de fonctionnement en modalité ralentie de la porte 2. Tmax 100 s.

F

H7	TEMPS DEPHASAGE VANTAIL 2 EN OUVERTURE	Retarde le démarrage en ouverture du vantail 2 par rapport au vantail 1. Dans le cas d'une configuration à double porte coulissante, le temps H7 ne sera pas pris en considération. Tmax 100 s.
H8	TEMPS DEPHASAGE VANTAIL 1 EN FERMETURE	Retarde le démarrage en fermeture du vantail 2 par rapport au vantail 1. Dans le cas d'une configuration à double porte coulissante, le temps H8 ne sera pas pris en considération. Tmax 100 s.
H9	TEMPS DE PAUSE AVANT FERMETURE AUTOMATIQUE	Détermine le temps de pause en ouverture avant la fermeture automatique. Tmax 300 s.
H10	TEMPS OUVERTURE PARTIELLE	Détermine le temps d'ouverture piéton du vantail 2. Tmax 300s.
H11	TEMPS DE PAUSE AVANT FERMETURE AUTOMATIQUE PIETON	Détermine le temps de pause en ouverture piéton avant fermeture automatique. Tmax 300 s.
H12	NOMBRE CYCLES	Permet de paramétrer un nombre de cycles (ouverture + fermeture) avant la demande de maintenance. La valeur paramétrée sera toujours multipliée par 10 par rapport au chiffre affiché. S'il est paramétré 0000 le compteur est exclu. Quand on arrive au nombre de cycles paramétrés, la demande de maintenance sera signalée en fin de manoeuvre par un clignotement lent d'une durée de 60 sec. ATTENTION: Chaque fois qu'on entre dans le menu H12 le compteur du nombre de cycles se met à zéro repartant depuis le début.
H13	CODE INSTALLATEUR	Permet d'entrer le code installateur pour personnaliser les paramétrages en phase de programmation. Seul le CODE INSTALLATEUR permettra d'accéder au menu de programmation. ATTENTION: en cas de perte du code, il sera possible de l'annuler en appuyant simultanément sur les touches + et - durant 3 sec. Puis le message PASS s'affichera sur l'écran LCD. De cette manière tous les paramétrages existants sont remplacés par les paramètres d'usine automatiquement. Seuls les paramètres de cycles effectués (compteur) restent en mémoire.
H14	VERSION LOGICIEL	Indique la version du firmware installée sur la carte. (R_XX)
H15	NOMBRE CYCLES EFFECTUES	Nombre de manoeuvres effectuées. La valeur visualisée sur l'écran est incrémentée chaque 10 manoeuvres.

MENU E : ACTIVATION-EXCLUSION DES DISPOSITIFS DE SECURITE EXTERNES

TOUCH +: permet d'accéder aux différents menus successifs E1 - E2 - E3...

TOUCHE - : permet de revenir au menu précédent E3 - E2 - E1...

TOUCHE ESC: permet de sortir du menu

TOUCHE OK: valide la fonctionnalité choisie: (Y) active / (N) désactive la fonction

ATTENTION: Le contact de « STOP D'URGENCE » ne peut pas être exclu par le menu E. Si vous n'utilisez pas cette fonctionnalité vous devrez établir un pont entre les bornes 20 & 29 de la platine.

Menu	Fonction	Etat	Description
E1	PHOTOCELLULE 1	Y	Photocellule 1 activée
		N	Photocellule 1 désactivée
E2	PHOTOCELLULE 2	Y	Photocellule 2 activée
		N	Photocellule 2 désactivée
E3	PALPEUR OU BORD SENSIBLE (SAFETY DEVICE)	Y	Palpeur actif
		N	Palpeur inactif

GESTION DES TEMPORISATEURS

TEMPS ADDITIONNEL T3

Temps additionnel à la fin du temps de service (application de la force maxi ou en ralentissement selon les paramétrages) qui permet de constituer un très bon blocage en fin de manoeuvre même en présence de vent.

La fonction T3 ne peut être activée dans la configuration coulissant.

Pendant le temps T3 l'anti-écrasement est inactif, donc le temps T3 doit commencer lorsque la porte se situe le plus près possible de ses butées.

En cas d'utilisation de double fin de course c'est convenable que le deuxième ne soit pas dépassé pour maintenir le contrôle en cas d'inversion de marche.

PROCEDURE D'AUTO-MEMORISATION DES TEMPS

ATTENTION: démarrer la procédure lorsque le portail est complètement fermé.

La programmation des temps s'effectue grâce à des impulsions successives sur la touche START (+).

Pour commencer cette procédure sélectionner le menu C21 (C21 doit clignoter).

Pressez la touche OK la procédure de programmation des temps (C21 Y fixe) commence, donc:

Configuration d'installation à un seul moteur

- START → la porte commence à s'ouvrir.
- Lorsque la porte arrive à la position d'ouverture désirée → START → la porte s'arrête.
- Le comptage du temps de pause en ouverture commence (si l'on a opté pour la fermeture automatique).
- Une fois le temps de pause désiré atteint → START → la porte commence à se refermer.
- Lorsque la porte arrive à la position de fermeture → START → la porte s'arrête.
- A présent la procédure est terminée, dans le menu C21 clignote (sans la lettre Y).
- Si on veut répéter l'opération, presser à nouveau sur OK.
- Si on veut conclure l'opération d'apprentissage temps sauvant les données, introduire ESC jusqu'à quand les lignes horizontales et l'inscription Gbd apparaissent sur l'écran.

Configuration d'installation à deux moteurs.

- START → la porte 1 commence à s'ouvrir.
- START → la porte 2 commence à s'ouvrir (définition du temps de déphasage en ouverture).
- Lorsque la porte 1 arrive à la position d'ouverture désirée → START → la porte 1 s'arrête.
- Lorsque la porte 2 arrive à la position d'ouverture désirée → START → la porte 2 s'arrête.
- Le comptage du temps de pause en ouverture commence (si l'on a opté pour la fermeture automatique).
- Une fois le temps de pause désiré atteint → START → la porte 2 commence à se refermer.
- START → la porte 1 commence à se fermer (définition du temps de déphasage en fermeture).

F

- Lorsque la porte 2 arrive à la position de fermeture → START → la porte 2 s'arrête.
- Lorsque la porte 1 arrive à la position de fermeture → START → la porte 1 s'arrête.
- A présent la procédure est terminée, dans le menu C21 clignote (sans la lettre Y).
- Si on veut répéter l'opération, presser à nouveau sur la touche OK.
- Si on veut conclure l'opération d'apprentissage temps sauvant les données, introduire ESC jusqu'à quand les lignes horizontales et l'inscription Gbd apparaissent sur l'écran.

ATTENTION:

Pendant la phase d'auto-mémorisation des temps, le mouvement se produit toujours à vitesse normale.

Si on veut les ralentissements, arrêter les portes avant la butée, donc ne pas oublier d'activer l'option ralentissements (menu C6) et introduire les temps de ralentissement (menu H3 et H6) .

Pendant la phase d'auto-mémorisation des temps, les fins de course et les seuils ampèremétriques ne sont pas pris en considération.

Le microcontrôleur ne considère pas les fractions de temps inférieures à la seconde, donc le temps réel est arrondi par défaut ou par excès.

Les temps définis pourront être modifiés par la suite manuellement en entrant dans les menus dédiés et en modifiant les données numériques.

Si l'installation est configurée comme « double coulissant », les moteurs fonctionneront comme indiqué pendant la procédure de programmation, avec les déphasages en ouverture et en fermeture, mais pendant le fonctionnement normal, les déphasages seront de toute façon mis à zéro.

UTILISATION DES FINS DE COURSE

Dans le cas de l'activation de la fonction ralentissement, les fins de course indiquent le début du temps de ralentissement.

La grille continue le mouvement ralenti pendant le temps paramétré dans les menus H3 et H6.

En cas d'utilisation du double fin de course, le premier fin de course commande le ralentissement et le deuxième arrête le ralentissement mais ne bloque pas le mouvement, si T3 et le coup final sont activés.

Faire attention de paramétrer les temps de service supérieurs au temps nécessaire pour atteindre le fin de course.

Si les ralentissements ne sont pas activés, les fins de course bloquent le mouvement si T3 et le coup final ne sont pas présents.

Le temps supplémentaire T3 et le coup final en OUV/FERM, s'ils sont activés, fonctionnent également en présence de fins de course.

En cas d'utilisation d'un seul fin de course avec les ralentissements activés, pendant la phase de ralentissement l'intervention du seuil ampèrométrique détermine la fin du mouvement (le dispositif contre l'écrasement n'est pas activé).

En cas d'utilisation du double fin de course avec les ralentissements activés, pendant la phase de ralentissement l'intervention du seuil ampèrométrique détermine l'activation du dispositif contre l'écrasement, s'il est activé.

UTILISATION DES BATTERIES

Si l'installation prévoit l'utilisation de batteries de secours, les seuils ampèremétriques et les forces doivent être paramétrés contrôlant le fonctionnement, même quand la centrale est alimentée seulement avec les batteries.

Quand la centrale fonctionne seulement avec les batteries, la tension d'alimentation du moteur est inférieure et par conséquence même la puissance absorbée des moteurs est inférieure.

La centrale effectue un contrôle du niveau de tension d'alimentation:

- Si la tension est supérieure à 24V la centrale est alimentée normalement par le réseau, et dans ce cas aucune restriction.

- Si la tension est inférieure à 24V l'alimentation est sur batterie, les moteurs ne ralentissent pas.
- Si la tension arrive à 20 - 21 Vdc, la batterie est déchargée. L'ouverture du portail est possible, mais pas la fermeture. Au moment où le portail doit commencer la manoeuvre, il ne s'actionne pas et l'anomalie "batterie déchargée" est signalée pas 4 sec. de clignotement lent.
- Si la tension arrive à 16 Vdc, la batterie est proche de l'épuisement, donc aucun mouvement n'est autorisé par la platine. A la suite d'une commande l'anomalie "batterie déchargée" est signalée par 4 sec. de clignotement rapide au repos et lent en pause. Dans ce cas-là la tension des batteries pourrait ne pas être suffisante pour alimenter la lampe clignotante et la lampe témoin.

RESET

En appuyant en même temps sur les touches + et - pendant 3 secondes, le message « PASS » s'affiche et tous les paramétrages d'usine seront rechargés dans la mémoire (seuls les paramètres relatifs aux nombre de cycles effectués restent en mémoire).

RECAPITULATIF DES SIGNALISATIONS DU CLIGNOTANT

Anomalie	Signalisation	Effet
Cellule 2 interceptée au repos en présence d'un ordre de start	5 clignotements rapides	Ouvre après libération du faisceau
Palpeur intercepté au repos en présence d'un ordre de start	3 clignotements lents	Porte bloquée fermée
Palpeur intercepté en pause en présence d'un ordre de start ou au début de la fermeture	3 clignotements lents	Porte bloquée ouverte
Echec test cellule 1 en début d'ouverture	4 clignotements rapides	Porte bloquée fermée
Echec test cellule 1 en début de fermeture	4 clignotements rapides	Porte bloquée ouverte
Echec test circuit ampèremétrique en début d'ouverture	4 clignotements lents	Porte bloquée fermée
Echec test circuit ampèremétrique en début de fermeture	4 clignotements lents	Porte bloquée ouverte
Echec test palpeur N.C. en début d'ouverture	3 clignotements lents	Porte bloquée fermée
Echec test palpeur N.C. en début de fermeture	3 clignotements lents	Porte bloquée ouverte
Echec test palpeur 8,2 K Ω en début d'ouverture	2 clignotements lents	Porte bloquée fermée
Echec test palpeur 8,2 K Ω en début de fermeture	2 clignotements lents	Porte bloquée ouverte
Batteries 20-21V au repos en présence de commande de start	4 seconds clignotement lent (*)	Autorise seulement l'ouverture
Batteries 20-21V en pause en présence de commande de start ou en début de fermeture	4 seconds clignotement lent (*)	Porte bloquée ouverte
Batteries 16V au repos en présence de commande de start	4 seconds clignotement rapide (*)	Porte bloquée fermée

F

Batteries 16V en pause en présence de commande de start ou en début de fermeture	4 seconds clignotement lent (*)	Porte bloquée ouverte
Maintenance arrivée à terme	1 minute de clignotement lent lorsque le portail est fermé	Aucun

(*) Quand la tension des batteries est basse, l'allumage du clignotant et de la lampe témoin pourrait ne pas être visible.

(*) Si le paramétrage du clignotant est avec lampe fixe (C15 d) le clignotement n'est pas présent, mais seulement l'allumage fixe.

PARAMETRAGES D'USINE

• Paramètres type A activés:

- A2 → Y TYPE BATTANT/BASCULANT/BARRIERE
 A5 → Y 2 MOTEURS
 A8 → Y LOGIQUE AUTOMATIQUE - COPROPRIETE

• Paramètres type C:

- C1 → YT FERMETURE AUTOMATIQUE ACTIVEE (GENERALE ET PIETON)
 C2 → N FERMETURE RAPIDE DESACTIVEE
 C3 → Y PRE - CLIGNOTEMENT ACTIVE
 C4 → N TEST DISPOSITIFS DE SECURITE DESACTIVE
 C5 → E1 DOUBLE FIN DE COURSE ACTIVE (SEULE PAIRE)
 C6 → N RALENTISSEMENTS DESACTIVES
 C7 → N COUP DE BELIER DESACTIVE
 C8 → N EFFORT FINAL EN FERMETURE DESACTIVE
 C9 → NC DISPOSITIF DE SECURITE (PALPEUR) AVEC CONTACT N.F.
 C10 → Y1 ANTI-ECRASEMENT ACTIVE
 C11 → N LAMPE TEMOIN AVEC 2 MOTEURS DESACTIVEE
 C13 → N T3 EXCLU
 C14 → N EN FERMETURE PIETON ACTIVE LA REOUVERTURE TOTALE
 C15 → Y CLIGNOTANT INTERMITTENT
 C16 → N CONTACT HORLOGE EXTERNE DESACTIVE
 C17 → N CONTACT HORLOGE EXTERNE DESACTIVE
 C18 → N CONTACT HORLOGE EXTERNE DESACTIVE
 C20 → N TEST CELLULE 1 DESACTIVE

• Paramètres type F

- F1 → 10 FORCE MOTEUR 1
 F2 → 05 RALENTISSEMENT MOTEUR 1
 F3 → 80 AMPEREMETRIQUE FORCE MOTEUR 1
 F4 → 50 AMPEREMETRIQUE RALENTISSEMENT MOTEUR 1
 F5 → 10 FORCE MOTEUR 2
 F6 → 05 RALENTISSEMENT MOTEUR 2

F7	→	80	AMPEREMETRIQUE FORCE MOTEUR 2
F8	→	50	AMPEREMETRIQUE RALENTISSEMENT MOTEUR 2

• Paramètres type H:

H1	→	25	TEMPS OUVERTURE MOTEUR 1
H2	→	25	TEMPS FERMETURE MOTEUR 1
H3	→	20	TEMPS RALENTISSEMENT MOTEUR 1
H4	→	25	TEMPS OUVERTURE MOTEUR 2
H5	→	25	TEMPS FERMETURE MOTEUR 2
H6	→	20	TEMPS RALENTISSEMENT MOTEUR 2
H7	→	5	TEMPS DEPHASAGE PORTE 2 EN OUVERTURE
H8	→	5	TEMPS DEPHASAGE PORTE 1 EN FERMETURE
H9	→	5	TEMPS PAUSE
H10	→	5	TEMPS OUVERTURE PIETON
H11	→	5	TEMPS PAUSE PIETON
H12	→	0000	NOMBRE CYCLES
H13	→	0000	CODE INSTALLATEUR
H14	→	xxxx	VERSION LOGICIEL (format: R__xx)
H15	→	0000	NOMBRE CYCLES EFFECTUES

• Paramètres type E

E1	→	Y	CELLULE 1 ACTIVEE
E2	→	Y	CELLULE 2 ACTIVEE
E3	→	Y	SAFETY DEVICE (PALPEUR) ACTIVE

CONTROLES FINAUX ET ESSAIS

Avant de mettre l'appareil sous tension, il faut effectuer les contrôles suivants:

- 1- Contrôler les branchements électriques : un mauvais branchement peut être néfaste tant pour l'appareil que pour l'opérateur.
- 2- Contrôler la position exacte des fins de course.
- 3- Prévoir toujours des arrêts mécaniques (butées) en ouverture et en fermeture.
- 4- Alimenter le dispositif.
- 5- Contrôler que les leds rouges des contacts normalement fermés soient allumés et les leds vertes des contacts normalement ouverts soient éteintes.
- 6- Contrôler que le message SAF ne s'affiche pas sur l'écran (palpeur intercepté ou défectueux).
- 7- Contrôler qu'en actionnant les fins de course, les leds correspondantes s'éteignent bien.
- 8- Contrôler qu'en passant devant les cellules, la led correspondante s'éteint bien.
- 9- Contrôler qu'en faisant intervenir les dispositifs de sécurité, la led correspondante s'éteint bien.
- 10- Contrôler que les moteurs soient bloqués et prêts pour le fonctionnement en position de PORTAIL COMPLETEMENT FERME.
- 11- Eliminer d'éventuels obstacles dans le rayon d'action du portail, puis donner une commande de START. A la première commande l'appareil commence toujours par une phase d'ouverture. Dans le cas contraire il faut inverser les fils sur les bornes de connexion des moteurs M1 et/ou M2.
- 12- Lors de la première manœuvre le portail s'arrêtera sur le premier fin de course d'ouverture rencontré. Il sera nécessaire d'effectuer une manœuvre complète pour activer le normal fonctionnement normal des ralentissements.

F

BA24 DISPOSAL

Gi.Bi.Di advises recycling the plastic components and to dispose of them at special authorised centres for electronic components thus protecting the environment from polluting substances.



PROGRAMMATION SIMPLIFIEEL

- 1- Effectuer tous les branchements de l'installation (câblez les moteurs en 1,5 mm² au minimum).
- 2- Après avoir entré votre code installateur, déterminez le type de fonctionnement souhaité dans le menu
- 3- A2. Déterminez ensuite le nombre de moteurs utilisés. Menu A5.
- 4- Déterminez la logique de fonctionnement A.
- 5- Rendez vous à présent dans le menu C21, effectuez la programmation automatique des temps en répondant oui « Y » et par appuis successifs sur « START » (touche +) voir page 20 et en laissant aller les vantaux sur leurs butées d'ouverture et de fermeture.
- 6- Allez au menu C5 pour la programmation des ralentissements.
- 7- Allez au menu C6 pour accepter le choix du nombre de fin de course. En présence de butées il est conseillé de programmer un seul fin de course.
- 8- Vous avez également la possibilité d'affiner tous les paramètres de temps en entrant dans chacun des menus concernés.
- 9- La sortie de la programmation s'effectue en appuyant sur la touche «ESC».
- 10- Vous pouvez à présent faire des essais et vérifier si la force exercée par les opérateurs sur le portail est suffisante ou excessive, ajustez-la éventuellement en retournant dans le menu F.

Déclaration de conformité CE

La société:

GI.BI.DI. S.r.l.

Via Abetone Brennero, 177/B,
46025 Poggio Rusco (MN) ITALY

Déclare que les produits:

APPAREIL ÉLECTRONIQUE BA24

sont en conformité avec les exigences des Directives CEE:

- **Directive LVD 2006/95/CE et ses modifications;**
- **Directive EMC 2004/108/CE et ses modifications;**

et que les normes harmonisées suivantes ont été appliquées:

- **EN60335-1, EN60335-2-103, EN50366**
- **EN61000-6-2, EN61000-6-3**

Date 10/12/08

Signature Administrateur Délégué
Oliviero Arosio



NL

Apparatuur	BA24 / AS05100
Type	Elektronische apparatuur voor de automatisatie van een of twee motoren voor draaihekken, schuifhekken, kanteldeuren en slagbomen met 24Vdc.
Voeding	230 Vac eenfase 50/60 Hz
Aantal motoren	1 of 2
Voeding motor	24 Vdc
Knipperlicht	24Vdc 10W max
Controlelamp	24Vdc 3W max
Voeding accessoires	24Vdc 8W max inclusief voeding veiligheidsvoorzieningen
Voeding veiligheidsvoorzieningen	24Vdc 8W max inclusief voeding accessoires
Radio-ontvanger	Insteekmodel
Gebruikstemperatuur	-20°C +60°C

TECHNISCHE EIGENSCHAPPEN / FUNCTIES

- Rode signaleringsleds van de rustcontacten De led van de veiligheidsvoorzieningen is niet aanwezig. De eventuele storing wordt gemeld op het LCD met het opschrift SAF.
- Groene signaleringsleds van de arbeidscontacten.
- Beheer van 2 elektrosloten.
- Activering van de beveiligingstest uitgevoerd vóór de openende en sluitende beweging.
- Activering van de test van fotocel 1 uitgevoerd vóór de openende en sluitende beweging.
- Activering van het ampèremetercircuit uitgevoerd vóór de openende en sluitende beweging.
- Stoppen en omkering van de beweging gedurende 2 sec. na activering van de veiligheidsvoorzieningen. Bij de volgende startpuls vertrekt de beweging in de richting waarin het obstakel is vrijgemaakt.
- Aparte voeding van de veiligheidsvoorzieningen.
Op deze klem moeten de veiligheidsvoorzieningen worden aangesloten die aan de tests onderworpen zullen worden.

Digitale programmering van alle functies.

- Onafhankelijk instelbare werktijd tijdens openen en sluiten voor elke afzonderlijke motor.
- Onafhankelijk instelbare vertragingstijd tijdens openen en sluiten voor elke afzonderlijke motor in de eindfase van de beweging.
- Onafhankelijk instelbare tijd van faseverschuiving vleugel tijdens openen en sluiten.
- Instelbare werktijd voetgangersdoorgang.
- Instelbare en gedifferentieerde pauzetijd voor compleet openen of voetgangersdoorgang.
- Duwkracht instelbaar op 10 niveaus voor elke motor.
- Onafhankelijk selecteerbare en instelbare vertragingen op 10 niveaus voor elke motor
- Controle van de absorptie (klembeveiliging) instelbaar op 100 niveaus voor elke motor, zowel in de duw- als in de vertragingfase.
- Activeringswijze vertragingen: met enkele of dubbele eindschakelaar.
- 4 mogelijke werkingslogica's: stap na stap, stap na stap met stop, condominiumfunctie of automatisch, dodemansfunctie.
- Mogelijkheid van keuze van de configuratie van het systeem tussen draaihek, kanteldeur/slagboom en schuifhek, enkel of dubbel

- Keuze van de veiligheidsvoorziening COSTA met rust- of resistief contact 8K2.
- Activering klembeveiliging (omkering van de beweging gedurende 2 seconden en vergrendeling) of ampèremeterdetectie voor eindschakelaar.
- Specifiek menu voor uitschakeling van de niet gebruikte accessoires (foto 1, foto 2 en veiligheidsvoorzieningen)
- Programmering van: automatisch sluiten, snel sluiten, voorknippen, hamerslag, eindstoot tijdens openen en sluiten, courtesy light, extra tijden bij einde manoeuvre, vast licht of knipperlicht, beheer van de externe klok met 3 verschillende modi, aantal cycli voor geprogrammeerd onderhoud, installateurcode en aantal uitgevoerde cycli.
- Leren van tijden.

INSTALLATIE

Gebruik geschikte kabeldoorvoerklampen voor de correcte mechanische verbinding van de bedrading, die zodanig zijn dat de beveiligingsgraad IP55 van de behuizing behouden blijft (2).

AANWIJZINGEN VOOR DE INSTALLATIE

- Alvorens met de installatie te beginnen, dient een thermomagnetische schakelaar of een differentiaalschakelaar met een maximale stroomsterkte van 10A stroomopwaarts van de installatie geplaatst te worden. De schakelaar moet een omnipolaire onderbreking van de contacten waarborgen, met openingsafstand van minstens 3 mm.
- Differentieer en houd de vermogenskabels (met minimumdoorsnede 2,5 mm²) altijd gescheiden van de signaalkabels (minimumdoorsnede 0,5 mm²) om eventuele interferenties te vermijden.
- Voer de verschillende aansluitingen uit en raadpleeg hiervoor de volgende tabellen en de bijgevoegde zeedruk. Let er in het bijzonder op dat alle voorzieningen die met dezelfde N.C. (normally closed) ingang verbonden moeten worden, in serie en dat alle voorzieningen die dezelfde N.O (normally opened) ingang delen, in parallel worden aangesloten. Een verkeerde installatie of een verkeerd gebruik van het product kan de veiligheid van het systeem in gevaar brengen.
- Alle verpakkingsmaterialen moeten vanwege het mogelijke gevaar buiten het bereik van kinderen worden gehouden.
- De fabrikant wijst elke verantwoordelijkheid af voor een niet correcte werking van de automatisatie indien er geen originele onderdelen en accessoires worden gebruikt die geschikt zijn voor de voorziene toepassing.
- Na de installatie moet u steeds grondig controleren of zowel het systeem als de gebruikte voorzieningen correct werken.
- Deze handleiding richt zich tot personen die bevoegd zijn om "apparaten onder spanning" te installeren, en vandaar dat een goede kennis van de techniek is vereist. De installatie moet uitgevoerd worden door vakmensen die de geldende voorschriften in acht nemen.
- Het onderhoud moet uitgevoerd worden door gekwalificeerd personeel.
- Alvorens reinigings- of onderhoudswerkzaamheden uit te voeren, moet de apparatuur van het elektriciteitsnet worden afgekoppeld.
- De hier beschreven apparatuur mag alleen gebruikt worden voor het gebruik waarvoor het ontworpen is: Controleer het gebruiksdoel en zorg ervoor dat alle benodigde voorzorgen worden genomen.
- In geval van installatie op deuren of vleugels met voetgangersdeurtje, moet gecontroleerd worden of als dit deurtje open blijft, de werking van de besturingseenheid verhinderd wordt.
- Het gebruik van de producten en hun bestemming voor andere dan de voorziene gebruiksdoeleinden is niet door de fabrikant uitgetest, en dus vallen de uitgevoerde werkzaamheden volledig onder de verantwoordelijkheid van de installateur.
- Duid de automatisatie aan met behulp van duidelijk zichtbare waarschuwingsborden.

NL

- Waarschuw de gebruiker dat kinderen of huisdieren zich niet in de buurt van het hek mogen ophouden of spelen.
- Bescherm op een geschikte manier de gevaarpunten (bijvoorbeeld met behulp van een gevoelige veiligheidsstrip).
- De besturingseenheid kan niet alleen de beveiliging tegen beklemming verzekeren. Controleer of de veiligheidsvoorzieningen die op de besturingseenheid zijn aangesloten, geschikt zijn voor het doel.

AANWIJZINGEN VOOR DE GEBRUIKER

In geval van defecten of storingen dient u de elektrische voeding vóór de apparatuur af te koppelen en de hulp van de technische dienst in te roepen.

Controleer regelmatig de correcte werking van de beveiligingen. Eventuele reparaties moeten uitgevoerd worden door gespecialiseerd personeel dat gebruik maakt van originele en gecertificeerde reserveonderdelen.

Het product mag niet gebruikt worden door kinderen of personen met beperkte fysieke, sensorische of geestelijke capaciteiten, of zonder ervaring en kennis, of ze moeten op correcte wijze geïnstrueerd zijn.

Kom niet aan de kaart voor afstellingen en/of onderhoud.

**OPGELET: BELANGRIJKE VEILIGHEIDSVORSCHRIFTEN.**

Het is belangrijk voor de veiligheid van de personen dat deze aanwijzingen gevolgd worden. Bewaar dit instructieboekje.

ELEKTRISCHE AANSLUITINGEN: FASTON

1	CF1 CF2	Aansluiting secundair circuit transformator 24 Vac
---	---------	--

ELEKTRISCHE AANSLUITINGEN: KLEMMENBORDEN

Klem	Positie	Signaal	Beschrijving	
JP1	1	AC	Aansluiting batterijladerkaart	
	2	AC	Aansluiting batterijladerkaart	
	3	+SK	Aansluiting batterijladerkaart	
	4	-SK	Aansluiting batterijladerkaart	
	5	M1	Motor 1	
	6	M1	Motor 1	
	7	M2	Motor 2	
	8	M2	Motor 2	
	9	LAMP	Uitgang knipperlicht 24V 10W max.	Funzionamento: snel knippen tijdens openen, uit tijdens pauze, snel knippen tijdens sluiten.
	10	LAMP	Uitgang knipperlicht 24V 10W max.	

JP4	11	COM EL	Min elektrosloten (gemeensch.)
	12	EL1	Plus +24 Vdc elektroslot motor 1
	13	EL2	Plus +24 Vdc elektroslot motor 2
	14	GND	Min voeding externe accessoires (gemeensch.)
	15	SPIA	Uitgang controlelamp 24Vdc 3W max
	16	+ ACC	Voeding +24Vdc externe accessoires (fotocellen, radio, etc.)
	17	SEC	Voeding +24Vdc externe veiligheidsvoorzieningen.

JP3	18	START	Ingang START (N.O.)
	19	PED	Ingang VOETGANGERSDOORGANG (N.O.) Na een noodingreep (SAFETY of AMPEREMETER) met omkering van de beweging van de tweede vleugel, zal het voetgangersdoorgangcommando beide vleugels activeren om overlappingsen te voorkomen.
	20	STOP	Ingang STOP (N.C.). Indien niet gebruikt, geleiderbrug met klem nr. 29 tot stand brengen.
	21	FCAM1	Ingang eindschakelaar opent motor 1 (N.C.). Indien niet gebruikt, tijdens de programmeerfase uitsluiten.
	22	FCCM1	Ingang eindschakelaar sluit motor 1 (N.C.). Indien niet gebruikt, tijdens de programmeerfase uitsluiten.
	23	FCAM2	Ingang eindschakelaar opent motor 2 (N.C.). Indien niet gebruikt, tijdens de programmeerfase uitsluiten.
	24	FCCM2	Ingang eindschakelaar sluit motor 2 (N.C.). Indien niet gebruikt, tijdens de programmeerfase uitsluiten.
	25	PHOTO 2	Ingang FOTOCEL 2 (N.C.). Indien niet gebruikt, tijdens de programmeerfase uitsluiten. Werking: Ingang actief zowel tijdens openen als sluiten. Blokkeert, indien geactiveerd, onmiddellijk de beweging en houdt deze geblokkeerd zolang deze niet wordt vrijgemaakt. Bij het loslaten start altijd een openende beweging. Indien geactiveerd bij gesloten hek, staat deze na een startcommando niet het openen van het hek toe. Dit wordt gemeld met 5 snelle knippersignalen, waarna de CONTROLELAMP gaat branden om aan te geven dat de deur niet in de ruststand is en bij het loslaten zal openen zonder dat extra commando's nodig zijn. Indien geactiveerd tijdens de pauzetijd, wordt de pauzetijd verhoogd.
	26	PHOTO 1	Ingang FOTOCEL 1 (N.C.). Indien niet gebruikt, tijdens de programmeerfase uitsluiten. Werking: Ingang alleen tijdens de sluitfase actief. Stopt de beweging en keert om door compleet te openen. Heeft bij gesloten hek geen invloed. Indien geactiveerd tijdens de pauzetijd, wordt de pauzetijd verhoogd.
	27	RISERVA	Multifunctionele ingang.
28	COSTA	Ingang VEILIGHEIDSVORZIENINGEN (zie menu C9). Indien niet gebruikt, tijdens de programmeerfase uitsluiten. Werking: Ingang actief zowel tijdens openen als sluiten. Stopt de beweging en keert de looprichting gedurende 2 seconden om. Het hek zal geblokkeerd blijven tot de volgende startpuls, die hem doet vertrekken in de richting waarin het obstakel is vrijgemaakt. Wanneer actief in de ruststand, na een start- of voetgangerscommando, beweegt de deur niet en 3 lange knippersignalen (2 sec.) signaleren de storing. Wanneer actief in de pauze, zal de deur na afloop van de pauzetijd niet automatisch sluiten (indien voorzien) en 3 lange knippersignalen (2 sec.) signaleren de storing. ACTIVERING VAN DE VEILIGHEIDSTRIP WORDT GEMELD OP HET LCD MET HET OPSCHRIFT SAF 2.	

NL

JP3	29	COM	Gemeenschappelijke Draad Ingangen-Uitgangen
JP5	30	GND	Ingang ANTENNEHULS
	31	ANT	Ingang ANTENNESIGNAAL

ZEKERINGEN

Positie	Waarde	Type	Beschrijving
F1	10 A	/	Bescherming motoren en accessoires met voeding van batterijladercircuit.
F2	10 A	/	Bescherming kaart, motoren en veiligheidsvoorzieningen.
F3	500 mA	SNEL	Bescherming accessoires.

PROGRAMMEERPROCEDURE EN SYSTEEMCONFIGURATIE

Via het display is toegang tot de instellingen van het systeem mogelijk. Er zijn 5 verschillende menu's aangeduid met de letters A, C, F, H, en E aanwezig.

<div style="border: 1px solid black; padding: 10px; text-align: center;"> <p>— Gbd —</p> <p>— —</p> </div> <div style="display: flex; justify-content: center; gap: 10px; margin-top: 10px;"> - ESC OK + </div>	<p>1</p> <p>Voor toegang tot de programmering:</p> <ul style="list-style-type: none"> - start vanuit de toestand van het display die in de figuur is getoond - druk 3 seconden gelijktijdig op de toetsen ESC en OK (tegelijkertijd zal het opschrift Gbd uitgaan)
<div style="border: 1px solid black; padding: 10px; text-align: center;"> <p>— PASS —</p> <p>— —</p> </div> <div style="display: flex; justify-content: center; gap: 10px; margin-top: 10px;"> - ESC OK + </div>	<p>2</p> <p>Op het display verschijnt het opschrift P A S S.</p> <p>Door te drukken op de toets OK, gaat men naar punt 3.</p> <p>Door te drukken op de toets ESC, sluit men af en keert men terug naar punt 1.</p>
<div style="border: 1px solid black; padding: 10px; text-align: center;"> <p>0 0 0 0</p> </div> <div style="display: flex; justify-content: center; gap: 10px; margin-top: 10px;"> - ESC OK + </div>	<p>3</p> <p>Op het display verschijnen 4 cijfers (0 0 0 0) waarvan het eerste knippert.</p> <p>Met de toetsen + of - selecteert de gebruiker het eerste cijfer van de installateurcode.</p> <p>Zodra het gewenste cijfer is bereikt, bevestigt men met de toets OK en gaat men naar punt 4.</p>

<div style="border: 1px solid black; width: 150px; height: 40px; margin: 0 auto; text-align: center; line-height: 40px;">4 0 0 0</div> <div style="display: flex; justify-content: center; gap: 10px; margin-top: 10px;"> <div style="border: 1px solid black; padding: 2px 5px;">-</div> <div style="border: 1px solid black; padding: 2px 5px;">ESC</div> <div style="border: 1px solid black; padding: 2px 5px;">OK</div> <div style="border: 1px solid black; padding: 2px 5px;">+</div> </div>	<p style="text-align: center;">4</p> <p>Het tweede cijfer knippert.</p> <p>Met de toetsen + of - selecteert de gebruiker het tweede cijfer van de installateurcode.</p> <p>Zodra het gewenste cijfer is bereikt, bevestigt men met de toets OK en gaat men naar punt 5.</p>
<div style="border: 1px solid black; width: 150px; height: 40px; margin: 0 auto; text-align: center; line-height: 40px;">4 6 0 0</div> <div style="display: flex; justify-content: center; gap: 10px; margin-top: 10px;"> <div style="border: 1px solid black; padding: 2px 5px;">-</div> <div style="border: 1px solid black; padding: 2px 5px;">ESC</div> <div style="border: 1px solid black; padding: 2px 5px;">OK</div> <div style="border: 1px solid black; padding: 2px 5px;">+</div> </div>	<p style="text-align: center;">5</p> <p>Het derde cijfer knippert.</p> <p>Met de toetsen + of - selecteert de gebruiker het derde cijfer van de installateurcode.</p> <p>Zodra het gewenste cijfer is bereikt, bevestigt men met de toets OK en gaat men naar punt 6.</p>
<div style="border: 1px solid black; width: 150px; height: 40px; margin: 0 auto; text-align: center; line-height: 40px;">4 6 8 0</div> <div style="display: flex; justify-content: center; gap: 10px; margin-top: 10px;"> <div style="border: 1px solid black; padding: 2px 5px;">-</div> <div style="border: 1px solid black; padding: 2px 5px;">ESC</div> <div style="border: 1px solid black; padding: 2px 5px;">OK</div> <div style="border: 1px solid black; padding: 2px 5px;">+</div> </div>	<p style="text-align: center;">6</p> <p>Het laatste cijfer knippert.</p> <p>Met de toetsen + of - selecteert de gebruiker het vierde cijfer van de installateurcode.</p> <p>Zodra het gewenste cijfer is bereikt, bevestigt men met de toets OK en gaat men naar punt 7.</p>
<div style="border: 1px solid black; width: 150px; height: 40px; margin: 0 auto; text-align: center; line-height: 40px;">4 6 8 3</div> <div style="display: flex; justify-content: center; gap: 10px; margin-top: 10px;"> <div style="border: 1px solid black; padding: 2px 5px;">-</div> <div style="border: 1px solid black; padding: 2px 5px;">ESC</div> <div style="border: 1px solid black; padding: 2px 5px;">OK</div> <div style="border: 1px solid black; padding: 2px 5px;">+</div> </div>	<p style="text-align: center;">7</p> <p>Nu is de installateurcode ingevoerd: als deze correct is, gaat men naar punt 8.</p> <p>Als de installateurcode niet correct is, keert men terug naar punt 2.</p>

<p style="text-align: center;">MENÜ A</p> <div style="border: 1px solid black; width: 150px; height: 40px; margin: 0 auto; text-align: center; line-height: 40px;">A C F H E</div> <div style="display: flex; justify-content: center; gap: 10px; margin-top: 10px;"> <div style="border: 1px solid black; padding: 2px 5px;">-</div> <div style="border: 1px solid black; padding: 2px 5px;">ESC</div> <div style="border: 1px solid black; padding: 2px 5px;">OK</div> <div style="border: 1px solid black; padding: 2px 5px;">+</div> </div>	<p style="text-align: center;">8</p> <p>Op het display verschijnen de 5 hoofdmenu's (letters A C F H E) met de letter A die knippert.</p> <p>Met de toetsen + of - kunnen de andere menu's geselecteerd worden, waarvan de betreffende letter gaat knipperen.</p> <p>Met de toets OK betreedt men het geselecteerde menu (in het voorbeeld A).</p>
--	---

NL

<div style="border: 1px solid black; padding: 10px; text-align: center;"> <div style="border: 1px solid black; width: 150px; height: 40px; margin: 0 auto; display: flex; justify-content: space-around; align-items: center;"> A 5 Y </div> <div style="display: flex; justify-content: center; gap: 10px; margin-top: 10px;"> <div style="border: 1px solid black; padding: 2px 10px;">-</div> <div style="border: 1px solid black; padding: 2px 10px;">ESC</div> <div style="border: 1px solid black; padding: 2px 10px;">OK</div> <div style="border: 1px solid black; padding: 2px 10px;">+</div> </div> </div>	<p>9</p> <p>Met de toetsen + of - kunnen de verschillende submenu's geselecteerd worden (A1, A2, A3, A4,...)</p> <p>Met de toets OK kan men het geselecteerde menu bevestigen, en verschijnt een "Y" naast de naam van het menu om de activering ervan aan te geven.</p>
<div style="border: 1px solid black; padding: 10px; text-align: center;"> <div style="border: 1px solid black; width: 150px; height: 40px; margin: 0 auto; display: flex; justify-content: center; align-items: center;"> A 6 </div> <div style="display: flex; justify-content: center; gap: 10px; margin-top: 10px;"> <div style="border: 1px solid black; padding: 2px 10px;">-</div> <div style="border: 1px solid black; padding: 2px 10px;">ESC</div> <div style="border: 1px solid black; padding: 2px 10px;">OK</div> <div style="border: 1px solid black; padding: 2px 10px;">+</div> </div> </div>	<p>10</p> <p>Nu kunnen met de toetsen + en - de andere submenu's van menu A weergegeven worden, en volgt men dezelfde procedure als hiervoor beschreven.</p> <p>Met de toets ESC keert men terug naar het bovenliggende niveau (menu A, C, F, H, E).</p>
<p>MENÜ C</p> <div style="border: 1px solid black; padding: 10px; text-align: center;"> <div style="border: 1px solid black; width: 150px; height: 40px; margin: 0 auto; display: flex; justify-content: center; align-items: center;"> A C F H E </div> <div style="display: flex; justify-content: center; gap: 10px; margin-top: 10px;"> <div style="border: 1px solid black; padding: 2px 10px;">-</div> <div style="border: 1px solid black; padding: 2px 10px;">ESC</div> <div style="border: 1px solid black; padding: 2px 10px;">OK</div> <div style="border: 1px solid black; padding: 2px 10px;">+</div> </div> </div>	<p>11</p> <p>Wanneer op het display de 5 hoofdmenu's (letters A, C, F, H, E) verschijnen met de letter C die knippert;</p> <p>Met de toets OK betreedt men het geselecteerde menu (in het voorbeeld C).</p>
<div style="border: 1px solid black; padding: 10px; text-align: center;"> <div style="border: 1px solid black; width: 150px; height: 40px; margin: 0 auto; display: flex; justify-content: space-around; align-items: center;"> C 1 Y </div> <div style="display: flex; justify-content: center; gap: 10px; margin-top: 10px;"> <div style="border: 1px solid black; padding: 2px 10px;">-</div> <div style="border: 1px solid black; padding: 2px 10px;">ESC</div> <div style="border: 1px solid black; padding: 2px 10px;">OK</div> <div style="border: 1px solid black; padding: 2px 10px;">+</div> </div> </div>	<p>12</p> <p>Met de toetsen + of - kunnen de verschillende submenu's geselecteerd worden (C1, C2, C3, C4).</p> <p>Het achter elkaar indrukken van de toets OK zorgt voor:</p> <p>activering van ingang (de letter Y verschijnt naast C1)</p> <p>deactivering van de ingang (de letter N verschijnt naast C1)</p>
<p>MENÜ H</p> <div style="border: 1px solid black; padding: 10px; text-align: center;"> <div style="border: 1px solid black; width: 150px; height: 40px; margin: 0 auto; display: flex; justify-content: center; align-items: center;"> A C F H E </div> <div style="display: flex; justify-content: center; gap: 10px; margin-top: 10px;"> <div style="border: 1px solid black; padding: 2px 10px;">-</div> <div style="border: 1px solid black; padding: 2px 10px;">ESC</div> <div style="border: 1px solid black; padding: 2px 10px;">OK</div> <div style="border: 1px solid black; padding: 2px 10px;">+</div> </div> </div>	<p>13</p> <p>We betreden het submenu H1 om de instelling van een nummerwaarde te bekijken.</p> <p>Met de toetsen + en - selecteert men het menu H dat begint te knipperen.</p> <p>Met de toets OK betreedt men het menu.</p>

<div style="border: 1px solid black; width: 200px; height: 40px; margin: 0 auto; text-align: center; padding: 5px;">H 1</div> <div style="display: flex; justify-content: center; gap: 10px; margin-top: 10px;"><div style="border: 1px solid black; padding: 2px 5px;">-</div><div style="border: 1px solid black; padding: 2px 5px;">ESC</div><div style="border: 1px solid black; padding: 2px 5px;">OK</div><div style="border: 1px solid black; padding: 2px 5px;">+</div></div>	<p>14</p> <p>Met de toetsen + of - kunnen de verschillende submenu's geselecteerd worden (H1, H2, H3, H4).</p> <p>Met de toets OK betreedt men het geselecteerde submenu.</p>
<div style="border: 1px solid black; width: 200px; height: 40px; margin: 0 auto; text-align: center; padding: 5px;">0 1 0 0</div> <div style="display: flex; justify-content: center; gap: 10px; margin-top: 10px;"><div style="border: 1px solid black; padding: 2px 5px;">-</div><div style="border: 1px solid black; padding: 2px 5px;">ESC</div><div style="border: 1px solid black; padding: 2px 5px;">OK</div><div style="border: 1px solid black; padding: 2px 5px;">+</div></div>	<p>15</p> <p>De opgeslagen waarde verschijnt met het eerste cijfer dat knippert.</p> <p>Met de toetsen + en - wijzigt men de waarde van dit cijfer.</p> <p>Met de toets OK bevestigt men en gaat men naar punt 16.</p>
<div style="border: 1px solid black; width: 200px; height: 40px; margin: 0 auto; text-align: center; padding: 5px;">0 1 0 0</div> <div style="display: flex; justify-content: center; gap: 10px; margin-top: 10px;"><div style="border: 1px solid black; padding: 2px 5px;">-</div><div style="border: 1px solid black; padding: 2px 5px;">ESC</div><div style="border: 1px solid black; padding: 2px 5px;">OK</div><div style="border: 1px solid black; padding: 2px 5px;">+</div></div>	<p>16</p> <p>Het tweede cijfer knippert.</p> <p>Met de toetsen + en - wijzigt men de waarde van dit cijfer.</p> <p>Met de toets OK bevestigt men en gaat men naar punt 17.</p>
<div style="border: 1px solid black; width: 200px; height: 40px; margin: 0 auto; text-align: center; padding: 5px;">0 1 0 0</div> <div style="display: flex; justify-content: center; gap: 10px; margin-top: 10px;"><div style="border: 1px solid black; padding: 2px 5px;">-</div><div style="border: 1px solid black; padding: 2px 5px;">ESC</div><div style="border: 1px solid black; padding: 2px 5px;">OK</div><div style="border: 1px solid black; padding: 2px 5px;">+</div></div>	<p>17</p> <p>Het derde cijfer knippert.</p> <p>Met de toetsen + en - wijzigt men de waarde van dit cijfer.</p> <p>Met de toets OK bevestigt men en gaat men naar punt 18.</p>
<div style="border: 1px solid black; width: 200px; height: 40px; margin: 0 auto; text-align: center; padding: 5px;">0 1 5 0</div> <div style="display: flex; justify-content: center; gap: 10px; margin-top: 10px;"><div style="border: 1px solid black; padding: 2px 5px;">-</div><div style="border: 1px solid black; padding: 2px 5px;">ESC</div><div style="border: 1px solid black; padding: 2px 5px;">OK</div><div style="border: 1px solid black; padding: 2px 5px;">+</div></div>	<p>18</p> <p>Het vierde cijfer knippert.</p> <p>Met de toetsen + en - wijzigt men de waarde van dit cijfer.</p> <p>Met de toets OK bevestigt men en gaat men naar punt 19.</p>

NL

	19
<p style="text-align: center;">H 1</p> <p style="text-align: center;">- ESC OK +</p>	<p>De aanduiding van het menu H1 verschijnt weer.</p> <p>Nu keert men met de toets ESC terug naar het bovenliggende niveau.</p>

MENÙ E	20
<p style="text-align: center;">A C F H E</p> <p style="text-align: center;">- ESC OK +</p>	<p>We betreden het submenu H1 om de instelling van ACTIVERING/DEACTIVERING te bekijken.</p> <p>Met de toets OK betreedt men het menu.</p>

	21
<p style="text-align: center;">E 1 Y</p> <p style="text-align: center;">- ESC OK +</p>	<p>E1 = FOTOCEL 1</p> <p>Het achter elkaar indrukken van de toets OK zorgt voor: activering van ingang (de letter Y verschijnt naast E1) deactivering van de ingang (de letter N verschijnt naast E1)</p> <p>Met de toetsen + en - gaat men naar het volgende of vorige menu. Met de toets ESC verlaat men het menu en keert men terug naar de weergave van ACFHE.</p>

	22
<p style="text-align: center;">E 2 Y</p> <p style="text-align: center;">- ESC OK +</p>	<p>E2 = FOTOCEL 2</p> <p>Het achter elkaar indrukken van de toets OK zorgt voor: activering van ingang (de letter Y verschijnt naast E2) deactivering van de ingang (de letter N verschijnt naast E2)</p> <p>Met de toetsen + en - gaat men naar het volgende of vorige menu. Met de toets ESC verlaat men het menu en keert men terug naar de weergave van ACFHE.</p>

	23
<p style="text-align: center;">E 3 Y</p> <p style="text-align: center;">- ESC OK +</p>	<p>E3 = SAFETY DEVICE (VEILIGHEIDSSTRIP)</p> <p>Het achter elkaar indrukken van de toets OK zorgt voor: activering van ingang (de letter Y verschijnt naast E3) deactivering van de ingang (de letter N verschijnt naast E3)</p> <p>Met de toetsen + en - gaat men naar het volgende of vorige menu. Met de toets ESC verlaat men het menu en keert men terug naar de weergave ACFHE</p>

<div style="border: 1px solid black; padding: 10px; text-align: center;"> <div style="border: 1px solid black; width: 100px; height: 30px; margin: 0 auto; display: flex; align-items: center; justify-content: center; font-weight: bold; font-size: 1.2em;">A C F H E</div> <div style="display: flex; justify-content: space-around; margin-top: 10px;"> - ESC OK + </div> </div>	<p style="text-align: center;">24</p> <p>Door nogmaals op de toets ESC te drukken, worden de gemaakte instellingen opgeslagen en verlaat men de programmeerfase door naar de normale werking terug te keren.</p>
<div style="border: 1px solid black; padding: 10px; text-align: center;"> <div style="border: 1px solid black; width: 100px; height: 30px; margin: 0 auto; display: flex; align-items: center; justify-content: center; font-weight: bold; font-size: 1.2em;">- Gbd -</div> <div style="display: flex; justify-content: space-around; margin-top: 10px;"> - ESC OK + </div> </div>	<p style="text-align: center;">25</p> <p>De symbolen die we aanvankelijk zagen verschijnen weer.</p> <p>In dit geval nemen de toetsen +, - en OK de volgende betekenis aan:</p> <ul style="list-style-type: none"> + » START - » VOETGANGERSDOORGANG OK » STOP

MENU A: SELECTIE SYSTEEMCONFIGURATIES EN WERKINGSLOGICA'S

TOETS +: gaat naar het volgende menu A1-A2-A3...

TOETS -: gaat naar het vorige menu A3-A2-A1...

TOETS ESC: verlaat het menu.

TOETS OK: activeert Y (yes). Activeert de functie en deactiveert automatisch de aanvullende functie (voorbeeld: activering van A4 = 1 motor deactiveert automatisch A5 = 2 motoren).

Menu	Functie	Status	Beschrijving
A2	DRAAIHEK / KANTELDEUR / SLAGBOOM	Y	Configureert het systeem voor een draaihek, kanteldeur of slagboom. Activering van dit menu deactiveert automatisch A3.
A3	SCHUIFHEK	Y	Configureert het systeem voor een schuifhek. Met deze configuratie worden automatisch uitgesloten: <ul style="list-style-type: none"> de faseverschuivingen tijdens openen en sluiten de hamerslag de eindstoot van 2 sec. tijdens openen en sluiten de tijd T3 N.B.: de eindschakelaars worden NIET automatisch geactiveerd, kies met het menu C5 de gewenste configuratie. Activering van dit menu deactiveert automatisch A2.
A4	CONFIGURATIE MET 1 MOTOR	Y	Configureert het systeem voor 1 motor. Bij deze bedrijfswijze kunnen de uitgangen van het elektroslot 2 gebruikt worden als courtesy light getimed met 3 minuten 24V max 10W. Activering van dit menu deactiveert automatisch A5.
A5	CONFIGURATIE MET 2 MOTOREN	Y	Configureert het systeem voor 2 motoren. Activering van dit menu deactiveert automatisch A4.

NL

A6	STAP NA STAP MET STOP LOGICA	E	<p>Activeert de STAP NA STAP logica MET STOP</p> <p>Werking: Start → opent Volgende start → stop Volgende start → sluit Volgende start → opent</p> <p>Als het automatische opnieuw sluiten geactiveerd is (menu C1) en de fase "opent" aan het einde van de cyclus gearriveerd is, sluit de besturingseenheid automatisch na de pauzetijd (menu H9). Als de deur geopend is, stuurt een startcommando het sluiten aan. De Voetgangersdoorgang is niet van invloed tijdens het openen. Deze zal actief zijn tijdens de pauze, als het automatisch sluiten van de voetgangersdoorgang gedeactiveerd is. Bij sluiting laat hij beide vleugels openen, alleen als C14 gedeactiveerd is.</p> <p>De activering van dit menu deactiveert automatisch A7-A8-A9.</p>
A7	STAP NA STAP LOGICA	Y	<p>Activeert de STAP NA STAP logica</p> <p>Werking: Start → opent Volgende start → sluit Volgende start → opent</p> <p>Als het automatische opnieuw sluiten geactiveerd is (menu C1) en de fase "opent" aan het einde van de cyclus gearriveerd is, sluit de besturingseenheid automatisch na de pauzetijd (menu H9). Als de deur geopend is, stuurt een startcommando het sluiten aan. De Voetgangersdoorgang is niet van invloed tijdens het openen. Deze zal actief zijn tijdens de pauze, als het automatisch sluiten van de voetgangersdoorgang gedeactiveerd is. Bij sluiting laat hij beide vleugels openen, alleen als C14 gedeactiveerd is.</p> <p>De activering van dit menu deactiveert automatisch A6-A8-A9.</p>
A8	AUTOMATISCH/CONDOMINIUM LOGICA	Y	<p>Activeert de AUTOMATISCHE LOGICA CONDOMINIUM</p> <p>Werking: Start → opent Volgende startcommando's → Volgende startcommando's niet van invloed als de besturingseenheid bezig is met openen, of beginnen de pauzetijd weer vanaf het begin te tellen (als het hek in pauze is), en de automatische sluiting is actief.</p> <p>Nadat de pauzetijd is verstreken: als het automatisch sluiten geactiveerd is, sluit de besturingseenheid automatisch. Als het automatisch sluiten niet actief is, stuurt een start- of voetgangersdoorgangcommando (indien het openen voor de voetgangersdoorgang was) het sluiten aan. De Voetgangersdoorgang is niet van invloed tijdens het openen. Deze zal actief zijn tijdens de pauze, als het automatisch sluiten van de voetgangersdoorgang gedeactiveerd is. Bij sluiting laat hij beide vleugels openen, alleen als C14 gedeactiveerd is.</p> <p>De activering van dit menu deactiveert automatisch A6-A7-A9.</p>

A9	DODEMANSLOGICA	Y	<p>Activeert de DODEMANSLOGICA</p> <p>Werking: Start → opent alleen als de Start-toets ingedrukt wordt gehouden. Voetgangersdoorgang → sluit alleen als de toets Voetgangersdoorgang ingedrukt wordt gehouden.</p> <p>Bij de Dodemansfunctie, nemen de knoppen op de besturingseenheid de volgende betekenis aan: Toets + → opent Toets - → sluit</p> <p>De open- en sluitbeweging bij de dodemansfunctie wordt altijd onderbroken bij de eerste eindschakelaar die ontmoet wordt. Er zijn nooit vertragingen actief. De enige afstellingen die mogelijk zijn: FASEVERSCHUIVING TIJDENS OPENEN - FASEVERSCHUIVING TIJDENS SLUITEN - KRACHT MOTOR 1 EN 2 - AMPEREMETERNIVEAU MOTOR 1 EN 2. Als de toetsen continu ingedrukt blijven, blijft het knipperlicht actief, ook als de motoren op de eindschakelaars zijn gestopt. Er werken altijd 2 motoren.</p> <p>De activering van dit menu deactiveert automatisch A6-A7-A8.</p>
----	----------------	---	---

MENU C: SELECTIE FUNCTIES

TOETS +: accede al menu successivo C1-C2-C3...

TOETS - : accede al menu precedente C3-C2-C1...

TOETS ESC: esce dal menu

TOETS OK: attiva (Y) / disattiva (N) la funzione

Menu	Functie	Status	Beschrijving
C1	AUTOMATISCH SLUITEN	YT	Het volledige automatische sluiten H9 is geactiveerd. Het automatische sluiten van de voetgangersdoorgang H11 is geactiveerd. Toets voetgangersdoorgang in pauze niet van invloed.
		YS	Alleen het volledige automatische sluiten H9 is geactiveerd. Als het openen van de voetgangersdoorgang actief is, zal de toets van de voetgangerdoorgang het sluiten bepalen.
		YP	Alleen het automatische sluiten van de voetgangersdoorgang H11 is geactiveerd. Toets voetgangersdoorgang in pauze niet van invloed.
		N	Deactiveert het automatisch sluiten. Als het openen van de voetgangersdoorgang actief is, zal de toets van de voetgangerdoorgang het sluiten bepalen. Als het volledige openen actief is, zal de start het sluiten bepalen en is de toets van de voetgangersdoorgang niet van invloed.
C2	SNEL SLUITEN	Y	Activeert de functie snel sluiten. Werking: Alleen actief op fotocel 1. Verlaagt de pauzetijd naar 3 sec. na activering en het daaropvolgende vrijmaken van de fotocellen.
		N	Deactiveert de functie van snel sluiten.

NL

C3	VOORKNIPPEREN	Y	Activeert het voorknippen van 3 sec. vóór het starten van de motoren.
		N	Deactiveert het voorknippen Het knipperlicht en de motoren starten op hetzelfde moment.
C4	TEST VEILIGHEIDSVORZIENINGEN	Y	<p>Activeert de test van de veiligheidsvoorzieningen. Zie ook menu C20 Wanneer de voorziening geactiveerd is (veiligheidsstrip aangeraakt), verschijnt op het LCD het opschrift SAF.</p> <p>Werking FASE 1: bij het start- of voetgangersdoorgangcomando wordt het ampèremetercircuit gestart. Als een storing wordt gedetecteerd, wordt deze gesignaleerd met 4 langzame knippersignalen (2 s) van het knipperlicht. FASE 2: als de veiligheidsstrip met rustcontact is geactiveerd, wordt bij het start- of het voetgangersdoorgangcomando voeding onttrokken aan de veiligheidsvoorzieningen gedurende 0,5 sec. en vervolgens weer teruggegeven: als de ingangen van de veiligheidsvoorzieningen openen en meteen daarna naar NC terugkeren, starten de motoren, in tegengesteld geval wordt een storing gemeld door middel van 3 lange knippersignalen (2 s) van het knipperlicht. FASE 3: als de veiligheidsstrip 8K2 is geactiveerd, wordt bij het start- of voetgangersdoorgangcomando de ingang COSTA getest (waarde 8K2). Als de waarde niet correct is, wordt de storing gemeld door middel van 2 lange knippersignalen (2 s.) van het knipperlicht.</p> <p>OPGELET: Er zal slechts één signalering van de gedetecteerde storing plaatsvinden (de eerste gedetecteerde storing) ook al zijn er meerdere storingen aanwezig.</p>
		N	Deactiveert de test van de veiligheidsvoorzieningen.
C5	EINDSCHAKELAARS	E1	Activeert de uitlezing van de afzonderlijke eindschakelaar. Zie paragraaf "GEBRUIK VAN DE EINDSCHAKELAARS".
		E2	Activeert de uitlezing van de dubbele eindschakelaar. Zie paragraaf "GEBRUIK VAN DE EINDSCHAKELAARS".
		N	Deactiveert het lezen van de eindschakelaars.
C6	VERTRAGINGEN	Y	Activeert de vertragingfunctie.
		N	Deactiveert de vertragingfunctie.
C7	HAMERSLAG	Y1	Schakelt de bokslagfunctie bij opening in, om de ontgrendeling van het elektroslot te vergemakkelijken.
		Y2	Schakelt de bokslagfunctie zowel bij opening als bij sluiting in, om de ontgrendeling van het elektroslot te vergemakkelijken.
		N	Schakelt de bokslagfunctie uit.

C8	EINDSTOOT BIJ OPENEN EN SLUITEN	Y	Activeert de eindstoot bij het openen en het sluiten. Werking: Na afloop van de open- en sluitijd zonder vertragingen, wordt een puls van 2 s gegeven met hetzelfde vermogen dat is ingesteld in de menu's F1 en F5. Bij actieve vertragingen, wordt deze puls aan het einde van de vertragingperiode gegeven. De eindstoot wordt gecontroleerd door het ampèremeterniveau dat ingesteld is in de menu's F3 en F7. De eindstoot wordt niet gecontroleerd door de veiligheidsvoorzieningen (veiligheidsstrip/klembeveiliging) Niet actief bij schuifhekconfiguratie.
		N	Deactiveert de functie van de eindstoot bij openen en sluiten.
C9	COSTA	8K2	Activeert de veiligheidsstrip met weerstand in serie van 8K2.
		NC	Activeert de veiligheidsstrip met nc-rustcontact (normally closed).
C10	KLEMBEVEILIGING / AMPEREMETERBEVEILIGING EINDSCHAKELAAR	Y1	KLEMBEVEILIGING GEACTIVEERD (ampèremeterbeveiliging keert de beweging om). N.B. KLEMBEVEILIGING ALLEEN ACTIVEREN ALS OOK DE EINDSCHAKELAARS ACTIEF ZIJN.
		Y2	AMPEREMETERBEVEILIGING EINDSCHAKELAAR GEACTIVEERD (ampèremeterbeveiliging blokkeert de beweging).
		N	Klembeveiliging / ampèremeterbeveiliging eindschakelaar niet geactiveerd.
C11	COURTESY LIGHT MET 2 MOTOREN	Y	Activeert de courtesy light 24V max. 10W bij aanwezigheid van 2 motoren. Werking: Actief op uitgang van elektroslot 2 gedurende 3 minuten na afloop van de beweging van de motoren.
		N	Deactiveert de courtesy light met 2 motoren.
C13	AANVULLENDE TIJD T3	YS	Stelt T3 in op de tijd die is ingesteld voor de vertraging met dezelfde instelling van de menu's F2 en F6.
		YF	Stelt T3 in op de tijd die is ingesteld voor de vertraging met dezelfde instelling van de menu's F1 en F5.
		N	T3 uitgesloten.
C14	INVERSIONE da PEDONALE	Y	Tijdens het sluiten van de VOETGANGERSDOORGANG, doet het commando FOTO1-FOTO2-VOETGANGERSDOORGANG alleen de voetgangersdoorgang opnieuw openen. De START zal het volledige openen bepalen.
		N	Tijdens het sluiten van de VOETGANGERSDOORGANG, zal het commando FOTO1-FOTO2-VOETGANGERSDOORGANG-START het volledige openen bepalen.
C15	KNIPPERLICHT	Y	Uitgang knipperende knipperlicht (langzaam knipperen bij openen en snel knipperen bij sluiten).
		N	Vaste uitgang voor knipperlicht.

NL

C16	EXTERNE KLOK TOESTEMMING VOOR SLUITEN	Y	<p>Activeert de ingang RESERVE voor de aansluiting van een externe klok.</p> <p>Werking: Wanneer de klok het contact op de RESERVE-ingang sluit, zal de deur na een START-commando opengaan, maar nooit automatisch sluiten. Als het contact op de RESERVE-ingang opengaat, zal de deur automatisch sluiten na de pauzetijd. Wanneer de deur open is, kan het sluiten geactiveerd worden met het startcommando als het menu STAP-NA-STAP of STAP-NA-STAP met STOP actief is. OPGELET: onthoud het automatische sluiten voor te bereiden, ivering van dit menu deactiveert automatisch C17 - C18.</p>
		N	Deactiveert de ingang RESERVE.
C17	OROLOGIO ESTERNO NON CONSENTITA LA CHIUSURA	Y	<p>Activeert de ingang RESERVE voor de aansluiting van een externe klok.</p> <p>Werking: Wanneer de klok het contact op de RESERVE-ingang sluit, zal de deur na een START-commando opengaan, maar nooit automatisch sluiten. Als het contact op de RESERVE-ingang opengaat, zal de deur automatisch sluiten na de pauzetijd. Het zal niet mogelijk zijn het sluiten met het startcommando te activeren. OPGELET: onthoud het automatische sluiten voor te bereiden, ivering van dit menu deactiveert automatisch C16 - C18.</p>
		N	Deactiveert de ingang RESERVE
C18	EXTERNE KLOK COMMANDO AUTOMATISCH OPENEN EN SLUITEN	Y	<p>Activeert de ingang RESERVE voor de aansluiting van een externe klok.</p> <p>Werking: Wanneer de klok het contact op de RESERVE-ingang sluit, wordt automatisch een openingscommando geactiveerd zonder dat er een START-commando nodig is. De deur zal openen maar niet automatisch sluiten. Als het contact op de RESERVE-ingang opengaat, zal de deur automatisch sluiten na de pauzetijd. Het zal niet mogelijk zijn het sluiten met het startcommando te activeren. OPGELET: onthoud het automatische sluiten voor te bereiden, ivering van dit menu deactiveert automatisch C16 - C17.</p>
		N	Deactiveert de ingang RESERVE.
C20	TEST FOTOCEL 1	Y	<p>Activeert de test van de fotocel 1.</p> <p>De zender van de fotocel 1 moet aangesloten zijn op de klemmen 14 en 17.</p> <p>Werking: Bij het start- of het voetgangersdoorgangcommando wordt voeding onttrokken aan de zender gedurende 0,5 sec. en vervolgens weer teruggegeven: als de ingang van fotocel 1 open gaat en meteen daarna sluit, starten de motoren, in tegengesteld geval wordt een storing gesignaleerd d.m.v. 4 knippersignalen van 1 sec. van het knipperlicht.</p>
		N	Deactiveert de test van de fotocel 1.

C21	AUTOMATISCHE PROGRAMMERING	Y	Activeert de programmering van de self-learning tijden. Werking: Zie "Leerprocedure tijden"
-----	----------------------------	---	--

MENU F: INSTELLINGEN KRACHTEN EN SNELHEDEN

Menu	Functie	Beschrijving
F1	KRACHT MOTOR 1	Regelt de duwkracht van motor 1. 0001 = minimumkracht 0010 = maximumkracht
F2	VERTRAGINGSSNELHEID MOTOR 1	Regelt de duwkracht van motor 1 tijdens de vertragingfase. 0001 = minimumkracht 0010 = maximumkracht
F3	AMPEREMETER KRACHT MOTOR 1	Regelt de ampèremeterdrempel van de motor 1 tijdens de beweging met volle kracht. 0001 = minimumdrempel 0100 = maximumdrempel
F4	AMPEREMETER VERTRAGING MOTOR 1	Regelt de ampèremeterdrempel van motor 1 tijdens de vertraging. 0001 = minimumdrempel 0100 = maximumdrempel
F5	KRACHT MOTOR 2	Regelt de duwkracht van motor 2. 0001 = minimumkracht 0010 = maximumkracht
F6	VERTRAGINGSSNELHEID MOTOR 2	Regelt de duwkracht van motor 2 tijdens de vertragingfase. 0001 = minimumkracht 0010 = maximumkracht
F7	AMPEREMETER KRACHT MOTOR 2	Regelt de ampèremeterdrempel van motor 2 tijdens de beweging met volle kracht. 0001 = minimumdrempel 0100 = maximumdrempel
F8	AMPEREMETER VERTRAGING MOTOR 2	Regelt de ampèremeterdrempel van motor 2 tijdens de vertraging. 0001 = minimumdrempel 0100 = maximumdrempel

MENU H: AFSTELLING TIJDEN EN VERSCHILLENDE INSTELLINGEN

Alle tijden kunnen ingesteld worden met stappen van 1 seconde.

Menu	Functie	Beschrijving
H1	OPENINGSTIJD MOTOR 1	Openingstijd vleugel 1. Tmax 300 s.
H2	SLUITTIJD MOTOR 1	Sluittijd vleugel 1. Tmax 300 s.
H3	VERTRAGINGSTIJD MOTOR 1	Werkingstijd op vertraagde wijze van vleugel 1. Tmax 100 s.
H4	OPENINGSTIJD MOTOR 2	Openingstijd vleugel 2. Tmax 300 s.
H5	SLUITTIJD MOTOR 2	Sluittijd vleugel 2. Tmax 300 s.
H6	VERTRAGINGSTIJD MOTOR 2	Werkingstijd op vertraagde wijze van vleugel 2. Tmax 100 s.

NL

H7	FASEVERSCHUIVINGSTIJD VLEUGEL 2 BIJ OPENEN	Vertraagt de start tijdens het openen van vleugel 2 t.o.v. vleugel 1. In geval van een configuratie met dubbel schuifhek, wordt de tijd H7 niet in beschouwing genomen. Tmax 100 s.
H8	FASEVERSCHUIVINGSTIJD VLEUGEL 1 BIJ SLUITEN	Vertraagt de start tijdens het sluiten van vleugel 1 t.o.v. vleugel 2. In geval van een configuratie met dubbel schuifhek, wordt de tijd H8 niet in beschouwing genomen. Tmax 100 s.
H9	PAUZETIJD AUTOMATISCH SLUITEN	Bepaalt de pauzetime tijdens het openen vóór het automatisch sluiten. Tmax 300 s.
H10	TIJD GEDEELTELIJK OPENEN	Bepaalt de openingstijd van de voetgangersdoorgang. Tmax 300 s.
H11	PAUZETIJD AUTOMATISCH SLUITEN VOETGANGERSDOORGANG	Bepaalt de pauzetime tijdens het openen van de voetgangersdoorgang vóór het automatisch sluiten. Tmax 300 s.
H12	AANTAL CYCLI	Maakt instelling mogelijk van een aantal cycli (openen + sluiten) vóór het verzoek om onderhoud. De ingestelde waarde wordt altijd met 10 vermenigvuldigd. Als 0000 wordt ingesteld, wordt het tellen uitgesloten. Bij het bereiken van het ingestelde aantal cycli, wordt aan het einde van de manoeuvre het onderhoudsverzoek gemeld door middel van langzaam knipperen gedurende 60 seconden. OPGELET: elke keer dat men het menu H12 opent, wordt het tellen van het aantal cycli teruggesteld naar nul om opnieuw vanuit nul te starten.
H13	INSTALLATEURCODE	Maakt invoer mogelijk van de installateurcode om de instellingen in de programmeerfase te personaliseren. Alleen als men de INSTALLATEURCODE kent, heeft men toegang tot het programmeermenu. OPGELET: als men de code heeft verloren, kan deze geannuleerd worden door de toetsen + en - 3 seconden gelijktijdig in te drukken wanneer het opschrift PASS verschijnt. Op deze manier worden alle bestaande instellingen gewist en worden automatisch de standaardinstellingen geladen. Alleen de instellingen van de uitgevoerde cycli blijven in het geheugen.
H14	SOFTWAREVERSIE	Toont de versie van de op de kaart geïnstalleerde firmware (R__XX).
H15	AANTAL UITGEVOERDE CYCLI	Aantal uitgevoerde manoeuvres. De op het LCD getoonde waarde wordt elke 10 manoeuvres opgehoogd.

MENU E: ACTIVERING-UITSLUITING EXTERNE VOORZIENINGEN

TOETS +: geeft toegang tot het volgende menu E1-E2-E3...

TOETS -: geeft toegang tot het vorige menu E3-E2-E1...

TOETS ESC: verlaat het menu

TOETS OK: activeert (Y) / deactiveert (N) de functie

OPGELET: De toets STOP kan niet in het menu E uitgesloten worden. Indien hij niet gebruikt wordt, moet een geleiderbrug tussen de klemmen 20-29 aangebracht worden.

Menu	Functie	Status	Beschrijving
E1	FOTOCEL 1	Y	Fotocel 1 geactiveerd
		N	Fotocel 1 gedeactiveerd
E2	FOTOCEL 2	Y	Fotocel 2 geactiveerd
		N	Fotocel 2 gedeactiveerd
E3	VEILIGHEIDSSTRIP (SAFETY DEVICE)	Y	Veiligheidsstrip geactiveerd
		N	Veiligheidsstrip gedeactiveerd

BEHEER VAN DE TIJDEN

AANVULLENDE TIJD T3

Aanvullende tijd na afloop van de werktijd (met volle kracht of met vertraging, afhankelijk van de instellingen) waarmee de manoeuvre kan worden voortgezet, zodat de vleugel ook bij wind kan aansluiten.

De functie T3 is niet actief bij de schuifhekconfiguratie.

Tijdens de tijd T3 is de klembeveiliging niet actief, dus moet de tijd T3 zo snel mogelijk na de aanslag van de deur beginnen.

Als de dubbele eindaanslag gebruikt wordt, is het wenselijk dat de tweede hiervan niet gepasseerd wordt. Dit om de controle te behouden wanneer de beweegrichting wordt omgekeerd.

LEERPROCEDURE TIJDEN

OPGELET: start vanuit de toestand van een compleet gesloten hek.

La De programmering van de tijden gebeurt d.m.v. opeenvolgende startpulsen.

Selecteer menu C21 voor toegang tot deze procedure (menu C21 knipperend).

Door OK te bedienen, start de programmeerprocedure van de tijden (menu C21 Y vast) dus:

Configuratie 1 motor

- START → de vleugel start met openen.
- Wanneer de vleugel in de gewenste openingsstand aankomt → START → de vleugel stopt.
- De telling van de pauzetijd tijdens het openen start.
- Nadat de gewenste pauzetijd is verstreken → START → de vleugel start met sluiten.
- Wanneer de vleugel in de sluitstand aankomt → START → de vleugel stopt.
- Nu is de procedure beëindigd, het menu C21 verschijnt weer knipperend (zonder Y verschijnt).
- Als men de handeling wil herhalen, OK bedienen.
- Als u het leren van de tijden wil afsluiten met opslag van de gegevens, drukt u op ESC totdat er horizontale lijnen en de tekst Gbd op het display verschijnen.

Configuratie met 2 motoren

- START → de vleugel 1 in start met openen.
- START → de vleugel 2 in start met openen.
- Wanneer de vleugel 1 in de gewenste openingsstand aankomt → START → de vleugel 1 stopt.
- Wanneer de vleugel 2 in de gewenste openingsstand aankomt → START → de vleugel 2 stopt.
- De telling van de pauzetijd tijdens het openen start.
- Nadat de gewenste pauzetijd is verstreken → START → de vleugel 2 start met sluiten.
- START → de vleugel 1 start met sluiten. (vaststelling van de tijd van faseverschuiving).

NL

- Wanneer de vleugel 2 in de sluitstand aankomt → START → de vleugel 2 stopt.
- Wanneer de vleugel 1 in de sluitstand aankomt → START → de vleugel 1 stopt.
- Nu is de procedure beëindigd, het menu C21 verschijnt weer knipperend (zonder Y verschijnt).
- Als men de handeling wil herhalen, OK bedienen.
- Als u het leren van de tijden wil afsluiten met opslag van de gegevens, drukt u op ESC totdat er horizontale lijnen en de tekst Gbd op het display verschijnen.

OPGELET:

Tijdens de leerfase van de tijden, vindt de beweging altijd met de niet-vertraagde snelheid plaats.

Als men vertragingen wenst, de vleugels vóór de aanslag stoppen en zich herinneren de optie vertragingen te activeren (menu C6) en de vertragingstijden in te stellen (menu H3 en H6).

Tijdens de leerfase van de tijden worden de eindschakelaars en de ampèremeterdrempels niet in beschouwing genomen.

De microcontroller neemt geen tijdfracties kleiner dan 1 seconde in beschouwing, dus de werkelijke tijd wordt naar boven of naar beneden afgerond.

De op deze manier vastgestelde tijden kunnen vervolgens handmatig gewijzigd worden in de hiervoor bestemde menu's door de nummerwaarde te veranderen.

Als het systeem als dubbel schuifhek geconfigureerd is, bewegen de motoren zich zoals aangegeven in de procedure met de faseverschuiving tijdens het openen en sluiten.

Tijdens de normale werking worden de faseverschuivingen sowieso naar nul teruggesteld.

GEBRUIK VAN DE EINDSCHAKELAARS

In geval van activering van de vertragingfunctie, geven de eindschakelaars het begin van de vertragingperiode aan. Het hek zet de vertraagde beweging voort gedurende de tijd die is ingesteld in de menu's H3 en H6.

Indien een dubbele eindschakelaar wordt gebruikt, start de eerste eindschakelaar de vertraging en de tweede stopt de vertraging maar zal niet de beweging blokkeren als T3 en de eindstoot geactiveerd zijn.

Let erop dat de werktijden langer worden ingesteld dan de benodigde tijd om de eindschakelaar te bereiken.

Als de vertragingen niet geactiveerd worden, zullen de eindschakelaars de beweging blokkeren als T3 en de eindstoot niet aanwezig zijn.

De aanvullende tijd T3 en de eindstoot bij openen en sluiten werken, indien ze geactiveerd zijn, ook bij aanwezigheid van eindschakelaars.

In geval van toepassing van één eindschakelaar met geactiveerde vertragingen, zal het ingrijpen van de ampèremeterdrempel tijdens de vertragingfase het einde van de beweging bepalen (de klembeveiliging is niet actief).

In geval van toepassing van dubbele eindschakelaar met geactiveerde vertragingen, zal het ingrijpen van de ampèremeterdrempel tijdens de vertragingfase de activering van de klembeveiliging bepalen, indien gemachtigd.

UTILIZZO DELLE BATTERIE

Als de installatie in het gebruik van batterijen voorziet, moeten de ampèremeterdrempels en de krachten ingesteld worden door de werking te controleren ook wanneer de besturingseenheid uitsluitend met batterijen wordt gevoed. Wanneer de besturingseenheid uitsluitend met batterijen wordt gevoed, is de voedingsspanning van de motor lager en derhalve zal ook de absorptie van de motor lager zijn.

De besturingseenheid voert een controle uit van het niveau van de voedingsspanning:

- bij spanning hoger dan 24V wordt de besturingseenheid met netspanning gevoed, geen enkele beperking;
- bij voeding lager dan 24V vindt de voeding met batterijen plaats, de motoren vertragen niet;
- bij een spanning in de buurt van 20-21 Vdc is de batterij leeg; het openen van de deur is toegestaan, maar niet het sluiten. Wanneer de vleugel zijn manoeuvre zou moeten starten, beweegt hij niet en wordt de storing "batterij leeg" gemeld door een langzaam knippersignaal gedurende 4 sec.;
- Bij een spanning in de buurt van 16V is de batterij bijna leeg en wordt geen enkele beweging toegelaten. Na een commando wordt de storing "batterij leeg" gemeld door 4 seconden snel knippen tijdens de rust en langzaam knippen tijdens de pauze. In dit geval kan de batterijspanning niet voldoende zijn voor het verlichten van knipperlicht en controlelampje.

RESET

Als de toetsen + en - gelijktijdig 3 seconden worden ingedrukt wanneer het opschrift PASS verschijnt, worden alle fabrieksinstellingen in het geheugen geladen (alleen de instellingen van de uitgevoerde cycli blijven in het geheugen).

OVERZICHT SIGNALERINGEN KNIPPERLICHT

Storing	Signalering	Gevolg
Fotocel 2 onderbroken bij rust terwijl startcommando is gegeven.	5 snelle knippersignalen	Opent bij loslaten
Veiligheidsstrip aangeraakt tijdens rust terwijl startcommando wordt gegeven.	3 langzame knippersignalen	Deur geblokkeerd in gesloten stand
Veiligheidsstrip aangeraakt tijdens pauze terwijl startcommando wordt gegeven of bij begin sluiten.	3 langzame knippersignalen	Deur geblokkeerd in open stand
Test foto 1 mislukt bij begin openen.	4 snelle knippersignalen	Deur geblokkeerd in gesloten stand
Test foto 1 mislukt bij begin sluiten.	4 snelle knippersignalen	Deur geblokkeerd in open stand
Test ampèremetercircuit mislukt bij begin openen.	4 langzame knippersignalen	Deur geblokkeerd in gesloten stand
Test ampèremetercircuit mislukt bij begin sluiten.	4 langzame knippersignalen	Deur geblokkeerd in open stand
Test veiligheidsstrip N.C. mislukt bij begin openen.	3 langzame knippersignalen	Deur geblokkeerd in gesloten stand
Test veiligheidsstrip N.C. mislukt bij begin sluiten.	3 langzame knippersignalen	Deur geblokkeerd in open stand
Test veiligheidsstrip 8K2 mislukt bij begin openen.	2 langzame knippersignalen	Deur geblokkeerd in gesloten stand
Test veiligheidsstrip 8K2 mislukt bij begin sluiten.	2 langzame knippersignalen	Deur geblokkeerd in open stand
Batterijen 20-21V in rust terwijl startcommando wordt gegeven.	4 seconden langzaam knippen (*)	Alleen openen toegestaan
Batterijen 20-21V in pauze terwijl startcommando wordt gegeven of bij begin sluiten	4 seconden langzaam knippen (*)	Deur geblokkeerd in open stand
Batterijen 16V in rust terwijl startcommando wordt gegeven.	4 seconden snel knippen (*)	Deur geblokkeerd in gesloten

NL

Batterijen 16V in pauze terwijl startcommando wordt gegeven of bij begin sluiten.	4 seconden langzaam knipperen (*)	Deur geblokkeerd in open stand
Onderhoud vervallen	1 minuut langzaam knipperen bij gesloten deur	Geen

(*) Wanneer de spanning van de batterijen laag is, kan het ontsteken van het knipperlicht en het controlelampje niet zichtbaar zijn.

(*) Als het knipperlicht met vast licht (C15 d) is ingesteld, worden er geen knippersignalen gegeven en brandt het knipperlicht uitsluitend met vast licht.

STANDAARDINSTELLINGEN

• Actieve parameters type A:

A2	→	Y	TYPE DRAAIHEK/KANTELDEUR/SLAGBOOM
A5	→	Y	2 MOTOREN
A8	→	Y	AUTOMATISCH/CONDOMINIUM LOGICA

• Parameters type A:

C1	→	YT	AUTOMATISCH SLUITEN GEACTIVEERD (ALGEMEEN EN VOET GANGERSDOORGANG)
C2	→	N	SNEL SLUITEN GEDEACTIVEERD
C3	→	Y	VOORKNIPPEREN GEACTIVEERD
C4	→	N	TEST VEILIGHEIDSVORZIENINGEN GEDEACTIVEERD
C5	→	E1	EINDSCHAKELAARS GEACTIVEERD (ENKEL-PAAR)
C6	→	N	VERTRAGINGEN GEDEACTIVEERD
C7	→	N	HAMERSLAG GEDEACTIVEERD
C8	→	N	EINDSTOOT BIJ SLUITEN GEDEACTIVEERD
C9	→	NC	VEILIGHEIDSVORZIENING (STRIP) MET N.C.-RUSTCONTACT
C10	→	Y1	KLEMBEVEILIGING GEACTIVEERD
C11	→	N	COURTESY LIGHT MET 2 MOTOREN GEDEACTIVEERD
C13	→	N	T3 UITGESLOTEN
C14	→	N	ACTIVEERT BIJ SLUITEN VOETGANGERSDOORGANG HET VOLLEDIGE OPNIEUW OPENEN
C15	→	Y	KNIPPERLICHT INTERMITTEREND
C16	→	N	CONTACT EXTERNE KLOK GEDEACTIVEERD
C17	→	N	CONTACT EXTERNE KLOK GEDEACTIVEERD
C18	→	N	CONTACT EXTERNE KLOK GEDEACTIVEERD
C20	→	N	TEST FOTO 1 GEDEACTIVEERD

• Parameters type F:

F1	→	10	KRACHT MOTOR 1
F2	→	05	VERTRAGING MOTOR 1
F3	→	80	AMPEREMETER KRACHT MOTOR 1
F4	→	50	AMPEREMETER VERTRAGING MOTOR 1
F5	→	10	KRACHT MOTOR 2

F6	→	05	VERTRAGING MOTOR 2
F7	→	80	AMPEREMETER KRACHT MOTOR 2
F8	→	50	AMPEREMETER VERTRAGING MOTOR 2

• Parameters type H:

H1	→	25	OPENINGSTIJD MOTOR 1
H2	→	25	SLUITTIJD MOTOR 1
H3	→	20	VERTRAGINGSTIJD MOTOR 1
H4	→	25	OPENINGSTIJD MOTOR 2
H5	→	25	SLUITTIJD MOTOR 2
H6	→	20	VERTRAGINGSTIJD MOTOR 2
H7	→	5	TIJD FASEVERSCHUIVING VLEUGEL 2 BIJ OPENEN
H8	→	5	TIJD FASEVERSCHUIVING VLEUGEL 1 BIJ SLUITEN
H9	→	5	PAUZETIJD
H10	→	5	OPENINGSTIJD VOETGANGERSDOORGANG
H11	→	5	PAUZETIJD VOETGANGERSDOORGANG
H12	→	0000	AANTAL CYCLI
H13	→	0000	CODE INSTALLATEUR
H14	→	xxxx	VERSIE SOFTWARE (formaat: R__xx)
H15	→	0000	AANTAL UITGEVOERDE CYCLI

• Parameters type E:

E1	→	Y	FOTOCEL 1 GEACTIVEERD
E2	→	Y	FOTOCEL 2 GEACTIVEERD
E3	→	Y	SAFETY DEVICE (STRIP) GEACTIVEERD

EINDCONTROLES EN KEURING

Alvorens de apparatuur spanning te verschaffen, moeten de volgende controles worden uitgevoerd:

- 1 - Controleer de elektrische aansluitingen: een foutieve aansluiting kan zowel schadelijk voor de apparatuur als voor de bediener zijn.
- 2 - Controleer de correcte positie van de eindschakelaars.
- 3 - Voorzie altijd mechanische aanslagen voor het openen en sluiten.
- 4 - Voed de voorziening.
- 5 - 3 Controleer of de rode leds van de rustcontacten branden en de groene leds van de arbeidscontacten uit zijn.
- 6 - Controleer of niet op het display verschijnt (veiligheidsstrip aangeraakt of defect).
- 7 - 4 Controleer, wanneer de gebruikte eindschakelaars worden bediend, of de betreffende leds uit gaan.
- 8 - Controleer, wanneer men door de straal van de fotocellen loopt, of de betreffende led uit gaat.
- 9 - Controleer, wanneer de veiligheidsvoorzieningen ingrijpen, of de betreffende led uit gaat.
- 10 - 7 Controleer of de motoren geblokkeerd en klaar voor werking zijn in de positie van HEK VOLLEDIG GESLOTEN.
- 11 - Verwijder eventuele obstakels in het werkingsbereik van het hek en geef vervolgens een startcommando. Bij het eerste commando start de apparatuur een openingsfase. Controleer of de bewegingsrichting van het hek correct is. Keer in tegengesteld geval de draden in de klemmen M1 en/of M2 om.
- 12 - Het hek zal stoppen op de eerste eindschakelaar voor het openen die het tegenkomt. Er zal een complete manoeuvre uitgevoerd moeten worden om de regelmatige werking van de vertragingen te activeren.

NL

VERWERKING BA24

Gi.Bi.Di. adviseert om de kunststof componenten te recyclen en de elektronische componenten af te voeren naar erkende inzamelpunten, om te voorkomen dat het milieu verontreinigd wordt door vervuilende stoffen.

**VEREENVOUDIGDE PROGRAMMERING**

- 1- Breng alle aansluitingen tot stand (bedraad de motoren met kabel van 1,5 mm²).
- 2- Voer de installateurcode in en bepaal het gewenste type werking in menu A2/A3.
- 3- Bepaal het aantal gebruikte motoren. Menu A4/A5.
- 4- Bepaal de werkingslogica. Menu A6/A7/A8/A9.
- 5- Ga naar menu C21, activeer de automatische programmering van de tijden door «Y» te selecteren en druk op «START» (toets +) (zie pagina 20 "Leerprocedure tijden").
- 6- Ga naar menu C5 voor de programmering van de vertragingen.
- 7- Ga naar menu C6 voor de keuze van het aantal eindschakelaars. Als er stoppunten zijn, wordt geadviseerd slechts één eindschakelaar te programmeren.
- 8- Alle tijdparameters kunnen in de hiervoor bestemde menu's geregeld worden.
- 9- De programmering wordt afgesloten door op de toets «ESC» te drukken.
- 10- Controleer of de door de operatoren uitgeoefende kracht voldoende of overmatig is en stel eventueel af door naar menu F terug te keren.

CE-Conformiteitsverklaring

De fabrikant:

GI.BI.DI. S.r.l.

Via Abetone Brennero, 177/B,
46025 Poggio Rusco (MN) ITALY

Verklaart dat de producten:

ELEKTRONISCHE APPARATUUR BA24

conform de volgende CEE-richtlijnen zijn:

- **Richtlijn LVD 2006/95/CE en daaropvolgende wijzigingen;**
- **Richtlijn EMC 2004/108/CE en daaropvolgende wijzigingen;**

en dat de volgende geharmoniseerde normen werden toegepast:

- **EN60335-1, EN60335-2-103, EN50366**
- **EN61000-6-2, EN61000-6-3**

Datum 10/12/08

Handtekening: Zaakvoerder
Oliviero Arosio



■ a **BANDINI INDUSTRIE** company



ISO 9001 Cert. N. 0079

GIBIDI

GI.BI.DI. S.r.l.

Via Abetone Brennero, 177/B
46025 Poggio Rusco (MN) - ITALY
Tel. +39.0386.52.20.11
Fax +39.0386.52.20.31
E-mail: comm@gibidi.com

Numero Verde: 800.290156



www.gibidi.com