

:DSC

CE

DSC70 - (AS05070)

Apparecchiatura elettronica
ISTRUZIONI PER L'INSTALLAZIONE

Electronic control unit
INSTRUCTIONS FOR INSTALLATIONS



I Grazie per avere scelto GIBIDI.**LEGGERE ATTENTAMENTE QUESTO MANUALE PRIMA DI PROCEDERE ALL'INSTALLAZIONE.**

AVVERTENZE: Questo prodotto è stato collaudato in Gi.Bi.Di. verificando la perfetta corrispondenza delle caratteristiche alle direttive vigenti.

Gi.Bi.Di. S.r.l. si riserva la facoltà di modificare i dati tecnici senza avviso, in funzione dell'evoluzione del prodotto.

UK Thank you for choosing Gi.Bi.Di.**PLEASE READ CAREFULLY THIS MANUAL BEFORE PROCEEDING WITH THE INSTALLATION.**

WARNINGS: This product has been tested in Gi.Bi.Di. verifying the perfect correspondence of the characteristics to the current directive. Gi.Bi.Di. S.r.l. reserves the right to modify the technical data without prior notice depending on the product development.

F Merci d'avoir choisi Gi.Bi.Di.**NOUS VOUS PRIONS DE BIEN VOULOIR LIRE ATTENTIVEMENT CE MANUEL AVANT DE PROCÉDER À L'INSTALLATION.**

AVERTISSEMENT: Ce produit a été testé chez Gi.Bi.Di. afin de contrôler la correspondance parfaite des caractéristiques avec les règles en vigueur. Gi.Bi.Di. S.r.l. se réserve la faculté de modifier les données techniques sans aucun préavis suivant l'évolution de ses produits.

E Gracias por haber elegido Gi.Bi.Di.**POR FAVOR LEER CON ATENCIÓN ESTE MANUAL ANTES DE PROCEDER CON LA INSTALACIÓN.**

ADVERTENCIAS: Este producto ha sido ensayado en Gi.Bi.Di. averiguando la perfecta correspondencia de las características a las normas vigentes. La empresa Gi.Bi.Di. S.r.l. se reserva el derecho de modificar los datos técnicos sin previo aviso, en función de la evolución del producto.

D Vielen Dank, dass Sie sich für Gi.Bi.Di. entschieden haben.**BITTE LESEN SIE VORSICHTIG DIESEN MANUAL BEVOR MIT DER ANLAGE VORZUGEHEN.**

WARNUNGEN: Dieses Produkt wurde in Gi.Bi.Di. geprüft um die perfekte Entsprechung der merkmale an die geltende vorschriften zu prüfen. Gi.Bi.Di. S.r.l. behält sich das recht vor, die technischen daten der produktentwicklung entsprechend ohne voranzeige abzuändern.

P Obrigado por ter escolhido a Gi.Bi.Di.**LER COM ATENÇÃO ESTE MANUAL ANTES DE PROCEDER COM A INSTALAÇÃO.**

ADVERTÊNCIA: Este produto foi testado em Gi.Bi.Di. verificando a correspondência perfeita das características ao normas vigentes. A Gi.Bi.Di. S.r.l. reserva-se o direito de modificar os dados técnicos sem pré-aviso em função de evolução do produto.

NL Dank u voor uw keuze van Gi.Bi.Di.**LEES DEZE GEBRUIKSAANWIJZING ZEER AANDACHTIG ALVORENS DE INSTALLATIE AAN TE VATTEN.**

WAARSCHUWINGEN: Dit product werd gekeurd in Gi.Bi.Di. Er werd nauwlettend gecontroleerd of de kenmerken van het product perfect overeenkomen met de geldige richtlijnen. Gi.Bi.Di. S.r.l. behoudt zich het recht voor de technische gegevens te wijzigen zonder waarschuwing vooraf, als dat nodig is voor de evolutie van het product.

GR Ευχαριστούμε που επιλέξατε τα προϊόντα Gi.Bi.Di.**ΠΑΡΑΚΑΛΟΥΜΕ ΝΑ ΔΙΑΒΑΣΤΕ ΠΡΟΣΕΚΤΙΚΑ ΑΥΤΕΣ ΤΙΣ ΟΔΗΓΙΕΣ ΠΡΙΝ ΤΗΝ ΕΓΚΑΤΑΣΤΑΣΗ.**

ΣΗΜΕΙΩΣΗ: Η εταιρία Gi.Bi.Di. έχει ελέγξει αυτό το προϊόν όσον αφορά την τέλεια προσαρμογή των χαρακτηριστικών του στην ισχύουσα νομοθεσία. Η εταιρία Gi.Bi.Di. S.r.l. διατηρεί το δικαίωμα αλλαγών των τεχνικών προδιαγραφών χωρίς προϋγούμενη ειδοποίηση και ανάλογα με την ανάπτυξη των προϊόντων της.

DSC70

FIG. 1

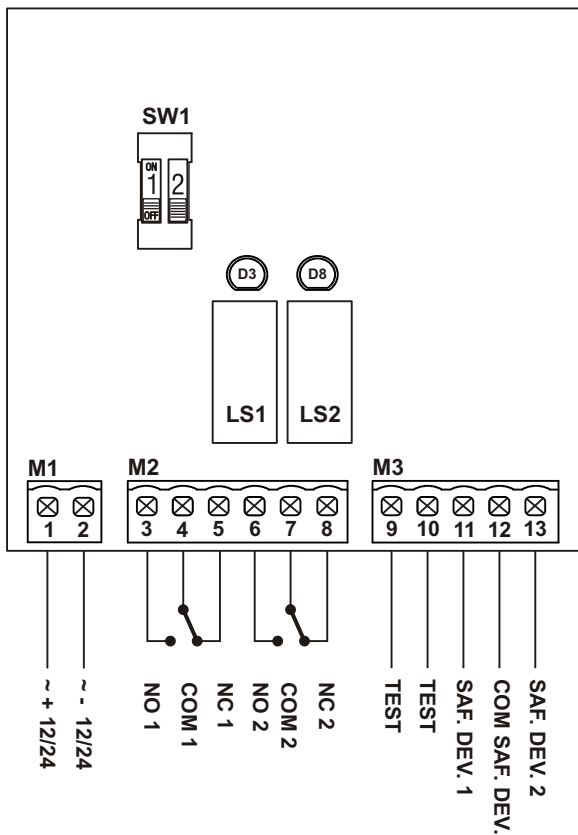

F

Appareil	DSC70 / AS05070
Type	Carte de détection des dispositifs avec senseur à résistance constante 8K2 Ω à utiliser dans les automations de portes, de grilles et de portes de garage
Alimentation	Dip Switch SW1
Tension d'entrée TEST	Comme l'alimentation
Valeur de l'entrée du dispositif sensible (résistance)	8K2 $\Omega \pm 10\%$
Longueur câble dispositif sensible	Jusqu'à 40m (contrôler la valeur résistive 8K2)
Temps de réponse sortie retardée	2s $\pm 25\%$
Contacts relais	Max 0.5A Max 48Vac
Température de service	-20°C \div +60°C
Degré de protection	IP55

DESCRIPTION DU PRODUIT

DCS70 est une carte de détection qui permet de réaliser des appareils de protection avec des dispositifs senseurs à résistance constante 8K2 Ω utilisés comme dispositifs de sécurité selon la norme EN 954-1. Prévoit 2 sorties séparées à relais, dont la condition est liée à la condition du dispositif de sécurité. **L'appareil seul n'est pas un dispositif de sécurité, mais uniquement une partie de ce dernier.**

FONCTIONNEMENT DU PRODUIT

Sur l'appareil, il y a deux relais indépendants : LS1 avec intervention retardée d'environ 2 secondes. Le relais LS2 avec intervention instantanée.

Lorsque DCS70 est connectée à des unités équipées d'une entrée membrure (SAFETY/SAF.DEV.), il suffit de connecter la sortie immédiate (LS2) à l'entrée membrure. **FIG 2** Pour les unités de contrôles équipées de l'entrée membrure, il est possible de connecter à la sortie immédiate de la carte l'entrée START de l'unité (uniquement si paramétrée sur logique PAS-PAS) pour pouvoir obtenir une inversion immédiate du mouvement de la porte ; la sortie retardée (LS1) peut être connectée à l'entrée STOP de manière à arrêter et à bloquer tout mouvement de la porte deux secondes après l'inversion du mouvement. **FIG 3.** L'entrée TEST doit être utilisée dans les unités qui prévoient la fonction du TEST des dispositifs de SECURITE, permettant de simuler une intervention de la carte DCS70 pour contrôler le bon fonctionnement de cette dernière.

AVERTISSEMENTS POUR L'INSTALLATION

- Avant l'installation, il faut contrôler que l'installation n'est pas sous tension ; et s'il y a une batterie à tampon, il faut la déconnecter.
- Il faut effectuer les connexions en se référant aux tableaux suivants et à la sérigraphie jointe. Une mauvaise installation ou une mauvaise utilisation du produit peut compromettre la sécurité de l'installation.
- Tous les matériaux se trouvant dans l'emballage ne doivent pas être laissés à la portée des enfants, car ils peuvent être dangereux.
- Utiliser des conducteurs ayant une section minimum de 0,50 mm²

- S'il y a plusieurs dispositifs à contacts type NF, pour la même entrée de l'unité, il faut les placer en série entre eux.
- N'effectuer aucune modification n'étant pas prévue dans ces instructions. Le constructeur décline toute responsabilité, quant au bon fonctionnement de l'automatisme, en cas d'utilisation de composants et d'accessoires n'étant pas de sa production et inappropriés pour l'application prévue.
- La réalisation de portes, de grilles automatiques et de portes de garage, est soumise aux normes suivantes en vigueur :
EN 12453 Portes et grilles industrielles, commerciales et de garage.
Sécurité pour portes motorisées - Conditions requises
EN 12978 Portes et grilles industrielles, commerciales et de garage. Dispositifs de sécurité pour portes et grilles motorisées - Conditions requises et types d'essais.
- Ce Manuel d'instructions s'adresse aux personnes autorisées à effectuer la mise en place "d'appareils sous tension". Il faut donc avoir une bonne connaissance de la technique, exercée comme profession et conformément aux réglementations en vigueur.
- La maintenance doit être effectuée par un personnel qualifié.
- Avant d'effectuer toute opération de nettoyage ou de maintenance, il faut débrancher l'appareil des réseaux d'alimentation électrique.
- L'utilisation des produits et leur destination à des usages différents de ceux prévus, n'a pas été expérimentée par le constructeur, les travaux exécutés sont donc sous l'entière responsabilité de l'installateur.
- Les deux entrées doivent se connecter à un dispositif sensible 8k2, s'il faut connecter un seul dispositif sensible, il faudra connecter une résistance 8k2 (fournie en équipement) à l'entrée inutilisée.

AVERTISSEMENTS POUR L'UTILISATEUR

En cas de panne ou de dysfonctionnements, il faut couper l'alimentation en amont de l'appareil et appeler le service d'assistance technique.

Les éventuelles réparations doivent être exécutées par un personnel spécialisé qui utilise des matériels d'origine et certifiés.

BRANCHEMENTS ELECTRIQUES: BORNERS

Borne	Position	Signal	Description	
M1	1	12/24	Alimentation positive (voir Dip 1)	
	2	12/24	Alimentation négative (voir Dip 1)	
M2	3	NO_1	Sortie avec contact NO à intervention retardée	Cette condition s'obtient avec la SK8200 alimentée et avec les dispositifs capteur correctement connectés.
	4	COM 1	Commun sortie retardée	
	5	NC_1	Sortie avec contact NF à intervention retardée	
	6	NO_2	Sortie avec contact NO à intervention immédiate	
	7	COM 2	Commun sortie immédiate	
	8	NC_2	Sortie avec contact NF à intervention immédiate	
M3	9	TEST	Entrée TEST (si inutilisée, raccorder à l'entrée N°2)	
	10	TEST	Entrée TEST (si inutilisée, raccorder à l'entrée N°1)	
	11	SAF 1	Entrée SAFETY 1 pour dispositif sensible 8,2KQ	
	12	COM	Commun entrée SAFETY 1-2	
	13	SAF 2	Entrée SAFETY 2 pour dispositif sensible 8,2KQ	



La borne n°2 est connectée à une masse, par conséquent, en cas d'alimentation continue, il faut faire attention à la polarité.

F

EXEMPLE DE CONNEXION AVEC DES UNITES EQUIPEES D'ENTREE MEMBRURE AVEC TEST DE SECURITE

FIG. 2

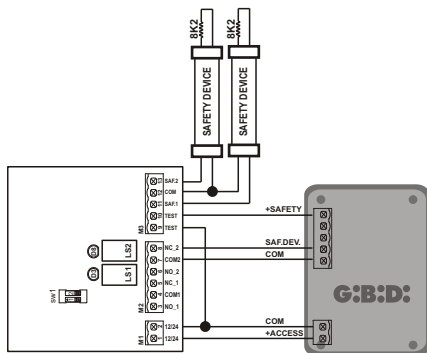

EXEMPLE DE RACCORDEMENT AVEC CENTRALE DEPOURVUE D'ENTREE MEMBRURE ET SANS TEST DE SECURITE

FIG. 3

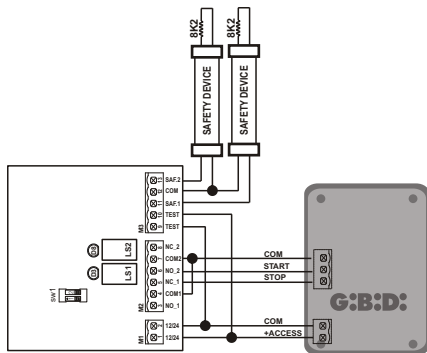

PROGRAMMATION FONCTIONS (DIP SWITCH SW1)

Dip	Condition	Fonction	Description
DIP 1	OFF	Alimentation DSC70	de $20 \div 28V_{ca}$ et de $20 \div 30 V_{cc}$
DIP 1	ON	Alimentation DSC70	de $12 \div 19V_{ca}$ et de $12 \div 19 V_{cc}$
DIP 2	OFF	NON- IMPLÉMENTÉ	

PARAMETRAGES PAR DÉFAUT

DIP 1 ET DIP 2 tous les deux sur OFF

EXEMPLE DE RACCORDEMENT EN SERIE DE 2 OU DE PLUSIEURS BORDS SENSIBLES

FIG. 4



ENTRÉE TEST

L'appareil permet d'utiliser la fonction TEST des dispositifs de SÉCURITÉ disponible dans certaines unités pour des automatisations. Les conditions standard s'obtiennent lorsque, à l'entrée du TEST, on a une tension d'alimentation ; par contre, le test s'obtient en coupant le courant à l'entrée pendant un temps limité, durant lequel sera contrôlée la commutation exacte du contact de sortie.

FIG. 5



DIAGNOSTIC

Sur la DCS70, il y a deux témoins lumineux qui indiquent la condition des relais. Témoin rouge (D8) connecté à la sortie immédiate TEMOIN jaune (D3) connecté à la sortie retardée.

Pendant le fonctionnement normal ces deux témoins sont allumés. Lorsqu'ils s'éteignent, ils signalent qu'une anomalie s'est produite c'est-à-dire l'intervention du dispositif sensible ou le dysfonctionnement de ce dernier. Par conséquent, lorsque les témoins lumineux sont allumés, les sorties correspondantes sont activées ; par contre, quand ils sont éteints les sorties sont désactivées. Si elle est connectée à des unités à basse tension Gi.Bi.Di., il est possible que le TEST de la carte soit absent lorsque la porte est au repos (fermée) ; contrôler que cette dernière est correctement alimentée au début du cycle.

F**ESSAI**

Vous trouverez ci-après les phases les plus importantes de l'essai qui devra être effectué par un personnel qualifié conformément aux lois et réglementations en vigueur :

- Contrôler ce qui est indiqué dans les consignes pour l'installation
- Contrôler la valeur de résistance du dispositif sensible ($8K2 \pm 10\%$)
- Connecter le dispositif sensible, puis contrôler que les deux témoins lumineux D3 jaune et D8 rouge, s'allument
- Activer le dispositif sensible, puis contrôler que le témoin lumineux D8 rouge s'éteint immédiatement et qu'après 2 secondes le témoin D3 jaune s'éteint à son tour.
- Désactiver le dispositif sensible, puis contrôler que les deux témoins lumineux s'allument immédiatement.
- Si l'on utilise l'entrée TEST, contrôler que l'unité à laquelle elle est connectée, effectue correctement la procédure.

MAINTENANCE

Gi.Bi.Di. conseille une maintenance régulière tous les 12 mois, effectuée par un personnel qualifié, en toute sécurité et selon ce qui est prévu par les normes en vigueur.

ELIMINATION DSC70

Gi.Bi.Di. conseille de recycler les composants en plastique et de remettre les composants électroniques à des centres spécialisés pour éviter de polluer l'environnement avec des substances polluantes.

**Déclaration de conformité CE**

La société: **GI.BI.DI. S.r.l.**
Via Abetone Brennero, 177/B,
46025 Poggio Rusco (MN) ITALY

Déclare que les produits: **APPAREIL ÉLECTRONIQUE DSC70**

Sont en conformité avec les exigences des Directives CEE:

- **Directive EMC 2004/108/CE et ses modifications**

et que les normes suivantes ont été appliquées:

- **EN61000-6-2, EN61000-6-3**

Date 24/06/08

Signature Administrateur Délégué
Oliviero Arosio



Equipo	DSC70 / AS05070
Tipo	Tarjeta de detección de dispositivos con sensor de resistencia constante de 8K2 Ω para utilizarla en la automatización de puertas, cancelas y garajes
Alimentación	Dip Switch SW1
Tensión de entrada TEST	Como alimentación
Valor de la entrada del dispositivo sensible (resistencia)	8K2 Ω \pm 10%
Longitud de cable del dispositivo sensor	hasta 40m (verifique el valor de resistencia 8K2)
Tiempo de respuesta de la salida retardada	2s \pm 25%
Contactos de los relés	Max 0.5A Max 48Vac
Temperatura de funcionamiento	-20°C \div +60°C
Grado de protección	IP55

DESCRIPCIÓN DEL PRODUCTO

DSC70 es una tarjeta de detección que permite realizar aparatos de protección con dispositivos sensores de resistencia constante de 8K2 Ω utilizados como dispositivos de seguridad conforme a la norma EN 954-1. Prevé 2 salidas de relé independientes, cuya situación depende del estado del dispositivo de seguridad. **El equipo por sí solo no es dispositivo de seguridad, sino una parte del mismo.**

FUNCIONAMIENTO DEL PRODUCTO

El equipo tiene dos relés independientes: LS1 con intervención retrasada de unos 2 segundos. El relé LS2 con intervención instantánea.

Cuando DCS70 está conectada a centralitas provistas de entrada de banda de seguridad (SAFETY/SAF.DEV.), basta conectar la salida inmediata (LS2) a la entrada de banda de seguridad. **FIG 2** En las centralitas de control desprovistas de la entrada de banda de seguridad, es posible conecta a la salida inmediata de la tarjeta la entrada START de la centralita (sólo si se ha programado con una lógica PASO A PASO) para poder obtener una inversión rápida del movimiento de la puerta; la salida retardada (LS1) podría conectarse a la entrada STOP para detener e impedir cualquier movimiento de la puerta dos segundos tras la inversión del movimiento. **FIG 3.** La entrada TEST se utiliza en las centralitas que prevén la función de TEST de las SEGURIDADES, permitiendo simular una intervención de la tarjeta DCS70 para verificar el funcionamiento correcto de la misma.

ADVERTENCIAS PARA LA INSTALACIÓN

- Antes de proceder a la instalación debe comprobarse que no llegue tensión al sistema; y si hay una batería de apoyo es necesario desconectarla.
- Realice las conexiones consultando las siguientes tablas y la serigrafía adjunta. La instalación o utilización incorrecta del equipo puede afectar la seguridad del equipo.
- Todo material presente en el embalaje debe mantenerse fuera del alcance de los niños, ya que constituye una posible fuente de peligro.
- Usar conductores con una sección mínima de 0,50 mm²

NL

Apparatuur	DSC70 / AS05070
Type	Detectiekaart van voorzieningen met veiligheidslijst met constante weerstand 8,2 kΩ voor gebruik met automatische systemen voor deuren, poorten en garages
Voedingspanning	Dip Switch SW1
Spanning TEST-ingang	Zoals de voedingspanning
Weerstand van de veiligheidslijst	8kΩ ±10%
Lengte kabel veiligheidslijst	Tot 40 m (weerstandswaarde 8,2 kΩ controleren)
Reactietijd vertraagde uitgang	2s±25%
Relaiscontacten	Max 0.5A Max 48Vac
Werkings temperatuur	-20°C ÷ +60°C
Beschermingsgraad	IP55

BESCHRIJVING VAN HET PRODUCT

De DSC70 is een detectiekaart waarmee veiligheidslijsten met een constante weerstand (8,2 kΩ) kunnen worden gerealiseerd die worden gebruikt als veiligheidsvoorzieningen overeenkomstig de norm EN 954-1. De kaart heeft 2 uitgangen met gescheiden relais, waarvan de conditie bepaald wordt door de status van de veiligheidsvoorziening. **De apparatuur is op zich geen veiligheidsvoorziening, maar slechts een onderdeel ervan.**

WERKING VAN HET PRODUCT

Op de apparatuur zijn twee onafhankelijke relais aanwezig: LS1 met vertraagde ingreep van circa 2 seconden. Het relais LS2 met onmiddellijke ingreep. Wanneer de DCS70 verbonden is met besturingseenheden met een veiligheidslijstingang (SAFETY/SAF.DEV.) dan is het voldoende om de onmiddellijke uitgang (LS2) te verbinden met de veiligheidslijstingang. **(FIG 2)** Voor besturingseenheden zonder veiligheidslijstingang kan de START-ingang van de besturingseenheid op de onmiddellijke uitgang van de kaart worden aangesloten (alleen als de STAP VOOR STAP-logica is ingesteld), zodat een snelle omkering van de beweging van de vleugel kan worden bewerkstelligd; de vertraagde uitgang (LS1) zou verbonden kunnen worden met de STOP-ingang zodat elke beweging van de vleugel wordt gestopt en verhindert. **(FIG3)** De TEST-ingang dient te worden gebruikt bij besturingseenheden die een TEST-functie van de BEVEILIGINGEN hebben. Op deze manier kan een ingreep van de kaart DCS70 worden gestimuleerd om na te gaan of deze correct functioneert.

WAARSCHUWINGEN VOOR DE INSTALLATIE

- Alvorens over te gaan tot de installatie moet worden nagegaan of er geen spanning op de installatie staat; en als er een bufferbatterij aanwezig is, moet deze worden afgekoppeld.
- Voer de verschillende aansluitingen uit en raadpleeg hiervoor de volgende tabellen en de bedrukking op de print. Een verkeerde installatie of een verkeerd gebruik van het product kan de veiligheid van het systeem in gevaar brengen.
- Alle verpakkingsmaterialen moeten vanwege het mogelijke gevaar buiten het bereik van kinderen worden gehouden.
- Gebruik draden met een doorsnede van minstens 0,50 mm²

- Als er meerdere voorzieningen zijn voor één ingang van de besturingseenheid met NC-rustcontact, dan moeten zij onderling in serie worden geschakeld.
- Breng geen wijzigingen aan die niet in deze aanwijzingen worden vermeld.
- De fabrikant wijst elke verantwoordelijkheid af voor een niet correcte werking van het automatische systeem indien er geen originele onderdelen en toebehoren worden gebruikt die geschikt zijn voor de voorziene toepassing.
- Op de realisatie van automatische deuren, poorten en garages zijn de volgende geldende normen van toepassing:
 - EN 12453 Industriële, bedrijfs- en garagedeuren en -hekken.
 Gebruiksveiligheid van aangedreven deuren - Eisen
 - EN 12978 Industriële, bedrijfs- en garagedeuren en -hekken - eisen en beproevingsmethoden.
- Deze handleiding richt zich tot personen die bevoegd zijn om "apparaten onder spanning" te installeren, en vandaar dat een goede kennis van de techniek is vereist. De installatie moet uitgevoerd worden door vakmensen die de geldende voorschriften in acht nemen.
- Het onderhoud moet uitgevoerd worden door gekwalificeerd personeel.
- Alvorens reinigings- of onderhoudswerkzaamheden uit te voeren, moet de apparatuur van het elektriciteitsnet afgekoppeld worden.
- Het gebruik van de producten en hun bestemming voor andere dan de voorziene gebruiksdoeleinden is niet door de fabrikant uitgetest, en dus vallen de uitgevoerde werkzaamheden volledig onder de verantwoordelijkheid van de installateur.
- Beide ingangen moeten worden aangesloten op een veiligheidslijst 8,2 kΩ, als het nodig zou zijn om maar één veiligheidslijst aan te sluiten moet op de niet-gebruikte ingang een weerstand van 8,2 kΩ worden aangesloten (deze wordt meegeleverd).

WAARSCHUWINGEN VOOR DE GEBRUIKER

In geval van defecten of storingen dient u de elektrische voeding vóór de apparatuur af te koppelen en de hulp van de technische dienst in te roepen.

Eventuele herstellingen moeten uitgevoerd worden door gespecialiseerd personeel dat gebruik maakt van originele en gecertificeerde reserveonderdelen.

ELEKTRISCHE AANSLUITINGEN: KLEMMENBORDEN

Klem	Positie	Markering	Beschrijving
M1	1	12/24	Positieve voeding (zie dip 1)
	2	12/24	Negatieve voeding (zie dip 1)
M2	3	NO_1	Uitgang met NO-arbeidscontact met vertraagde ingang
	4	COM 1	Gemeenschappelijke van vertraagde uitgang
	5	NC_1	Uitgang met NC-rustcontact met vertraagde ingreep
	6	NO_2	Uitgang met NO-arbeidscontact met onmiddellijke ingreep
	7	COM 2	Gemeenschappelijke van onmiddellijke uitgang
	8	NC_2	Uitgang met NC-rustcontact met onmiddellijke ingreep
Deze conditie heeft men als de DCS70 gevoed wordt en de sensorvoorzieningen correct zijn aangesloten.			
M3	9	TEST	TEST-ingang (indien niet gebruikt, geleiderbrug met klem nr. '2 tot stand brengen)
	10	TEST	TEST-ingang (indien niet gebruikt, geleiderbrug met klem nr. '1 tot stand brengen)
	11	SAF 1	SAFETY 1-ingang voor veiligheidslijst 8,2kΩ
	12	COM	Gemeenschappelijke SAFETY 1-2-ingang
	13	SAF 2	SAFETY 2-ingang voor veiligheidslijst 8,2kΩ



De klem nr. '2 is verbonden met een massa, in het geval van gelijkstroom DC voeding moet daarom worden gelet op de polariteiten.

NL

AANSLUITVOORBEELD MET BESTURINGSEENHEID MET VEILIGHEIDSLIJSTINGANG MET VEILIGHEIDSTEST

FIG. 2

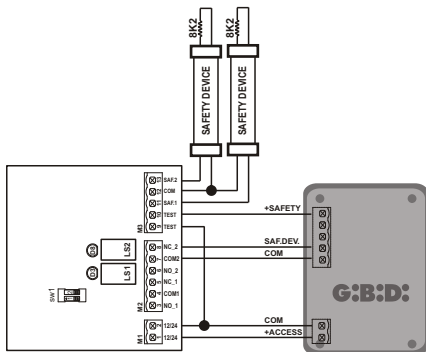

AANSLUITVOORBEELD MET CENTRALE UNIT ZONDER VEILIGHEIDSLIJSTINGANG EN ZONDER VEILIGHEIDSTEST

FIG. 3

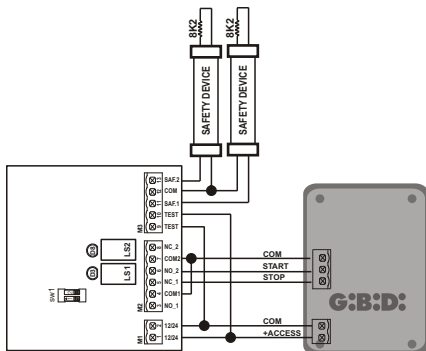

PROGRAMMERING VAN DE FUNCTIES (DIP SWITCH SW1)

Dip	Status	Functie	Beschrijving
DIP 1	OFF	Voeding DSC70	van 20 ÷ 28Vac en van 20 ÷ 30 Vdc
DIP 1	ON	Voeding DSC70	van 12 ÷ 19Vac en van 12 ÷ 19 Vdc
DIP 2	OFF	NIET VAN TOEPASSING	

STANDAARDINSTELLINGEN

DIP 1 en DIP 2 beide OFF:

VOORBEELD VAN SERIESCHAKELING VAN 2 OF MEER VEILIGHEIDSLIJSTEN

FIG. 4



TEST-INGANG

Met de apparatuur kan de TEST-functie van de BEVEILIGINGEN worden gebruikt die beschikbaar is op sommige besturingseenheden voor automatische systemen. In de standaard situatie is de voedingspanning aanwezig op de TEST-ingang: de test wordt bewerkstelligd door de spanning op de ingang korte tijd weg te nemen. Gedurende deze tijd zal worden gecontroleerd of het uitgangcontact correct omschakelt.

FIG. 5



DIAGNOSTIEK

Op de DCS70 zijn 2 leds gemonteerd die de status van de relais aangeven. Rode (D8) verbonden met de onmiddellijke uitgang, gele led (D3) verbonden met de vertraagde uitgang.

Bij de normale werking branden deze leds. Als ze uitgaan, geven ze aan dat er een storing is, d.w.z. dat de veiligheidslijst heeft ingegrepen of niet correct functioneert. Als de leds branden zijn de corresponderende uitgangen actief; terwijl de uitgangen niet actief zijn als de leds niet branden.

Bij aansluiting op laagspannings-besturingseenheden van Gi.Bi.Di. zou het kunnen zijn dat de TEST van de kaart niet aanwezig is als de deur in rust is (gesloten); controleer of deze correct gevoed wordt aan het begin van de cyclus.

NL**CONTROLE**

Hieronder worden de belangrijkste fasen van de controle aangegeven die moet worden uitgevoerd door gekwalificeerd personeel, met volledige inachtneming van de geldende wetten en normen:

- Ga na wat er beschreven is in de aanwijzingen voor de installatie
- Controleer de weerstandswaarde van de veiligheidslijst ($8,2\text{ k}\Omega \pm 10\%$)
- Sluit de veiligheidslijst aan en ga na of de twee leds, D3 (geel) en D8 (rood), gaan branden.
- Activeer de veiligheidslijst en controleer of de rode led D8 onmiddellijk uitgaat, en na 2 seconden ook de gele led D3.
- Deactiveer de veiligheidslijst en ga na of de twee leds onmiddellijk gaan branden.
- Als de TEST-ingang gebruikt wordt, moet worden nagegaan of de procedure correct wordt uitgevoerd door de besturingseenheid waarmee hij verbonden is.

ONDERHOUD

Gi.Bi.Di. adviseert om elke 12 maanden onderhoud te laten uitvoeren door gekwalificeerd personeel, met inachtneming van de veiligheidsvoorschriften en de geldende normen.

AFVOER ALS AFVAL DSC70

Gi.Bi.Di adviseert om de kunststof componenten te recyclen en de elektronische componenten af te voeren naar erkende inzamelpunten, om te voorkomen dat het milieu verontreinigd wordt door vervuilende stoffen.

**CE-Conformiteitsverklaring**

De fabrikant: Gi.Bi.Di. S.r.l.
Via Abetone Brennero, 177/B,
46025 Poggio Rusco (MN) ITALY

Verklaart dat de producten: **ELEKTRONISCHE APPARATUUR DSC70**

Conform de volgende CEE-richtlijnen zijn:

- **Richtlijn EMC 2004/108/CE en daaropvolgende wijzigingen**

en dat de volgende normen werden toegepast:

- **EN61000-6-2, EN61000-6-3**

Datum 24/06/08

Handtekening Zaakvoerder
Oliviero Arosio



■ a **BANDINI INDUSTRIE** company



ISO 9001 Cert. N. 0079

GIBIDI

GI.BI.DI. S.r.l.

Via Abetone Brennero, 177/B
46025 Poggio Rusco (MN) - ITALY
Tel. +39.0386.52.20.11
Fax +39.0386.52.20.31
E-mail: comm@gibidi.com

Numero Verde: 800.290156



www.gibidi.com